

# SIKU CONTROL<sup>32</sup>

## RADIO CONTROLLED

**METAL**  
+PLASTIC PARTS

**1:32**

Bedienungsanleitung  
Operating Instructions  
Mode d'emploi  
Instrucciones de uso  
Gebruikershandleiding  
Istruzioni per l'uso  
Kullanma Talimatı  
Bruksanvisning  
Käyttöohjeet  
Instruções de uso

Οδηγίες Χρήσης  
Betjeningsvejledning  
Bruksanvisning  
Notkunarleiddæiningar  
Naudojimo instrukcija  
Lietošanas instrukcija  
Kasutusjuhend  
Instrukcja obsługi  
Návod k obsluze  
Návod na obsluhu

Upute za upotrebu  
Navodilo za uporabo  
Használati utasítás  
Manual de utilizare  
Инструкция за експлоатация  
操作说明书  
取扱説明書  
사용 설명서

### **6777 John Deere 7R mit Frontlader**

with front loader  
avec chargeur frontal  
con cargador frontal  
met frontlader  
con caricatorice frontale  
ön yükleyiciye sahip  
med frontlastare  
ja etukuormaja  
com carregador frontal  
με εμπρόσθιο φορτωτή  
med frontlæsser  
med frontlaster  
með ámoksturstæki að framan  
su priekiniu krautuvu  
ar frontālo iekrāvēju  
esilaaduriga  
z ładowarką czołową  
s čelním nakladačem  
s prednjim utovarivačem  
s predným nakladačom  
s sprednjim nakladalnikom  
homlokrakodóval  
cu încarcător frontal  
с челен товарач  
搭載前端装载机  
フロントローダー付き  
프런트 로더 포함



# SIKU CONTROL32

## RADIO CONTROLLED

Inhalt	(D)	Seite	6-10	Turiny	(LT)	Puslapiai	76-80
Contents	(GB)	Page	11-15	Saturs	(LV)	Lappuses	81-85
Contenu	(F)	Page	16-20	Sisukord	(EST)	Lk	86-90
Índice	(E)	Página	21-25	Zawartość	(PL)	Strona	91-95
Inhoud	(NL)	Pagina	26-30	Obsah	(CZ)	Strana	96-100
Indice	(I)	Pagina	31-35	Obsah	(SK)	Strana	101-105
İçindekiler	(TR)	Sayfa	36-40	Sadržaj	(HR)	Stranica	106-110
Innehåll	(S)	Sidan	41-45	Vsebina	(SLO)	Stran	111-115
Sisältö	(FIN)	Sivu	46-50	Tartalom	(H)	Oldal	116-120
Conteúdo	(P)	Página	51-55	Cuprins	(RO)	Pagina	121-125
Περιεχόμενα	(GR)	σελίδα	56-60	Съдържание	(BG)	Страница	126-130
Indhold	(DK)	Side	61-65	内容	(CN)	页码	131-135
Innhold	(N)	Side	66-70	目次	(J)	ページ	136-140
Efnisyfirlit	(IS)	Bls.	71-75	내용	(ROK)	페이지	141-145

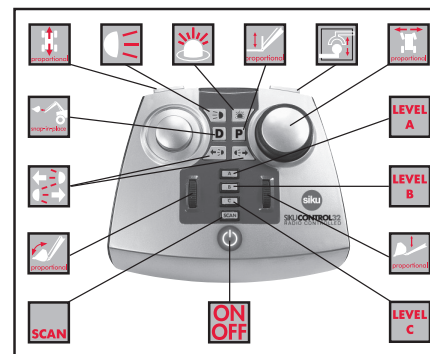
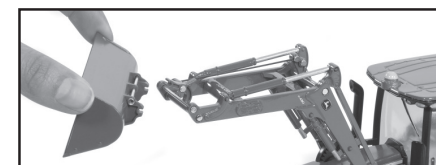
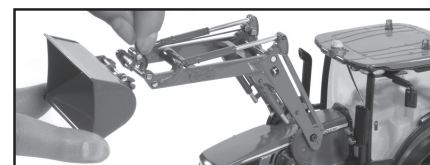
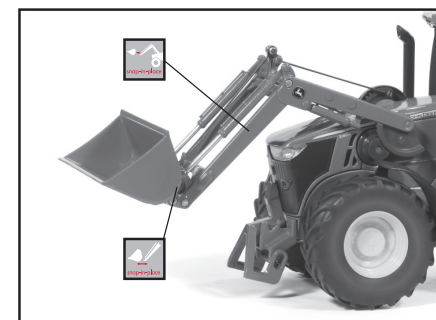
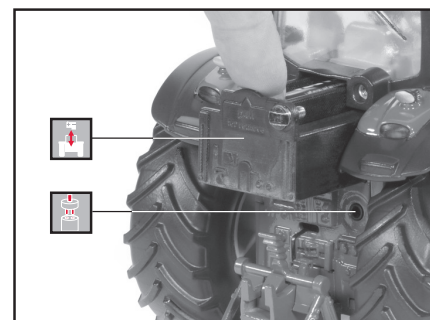
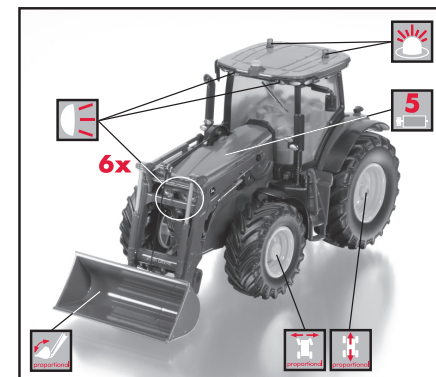
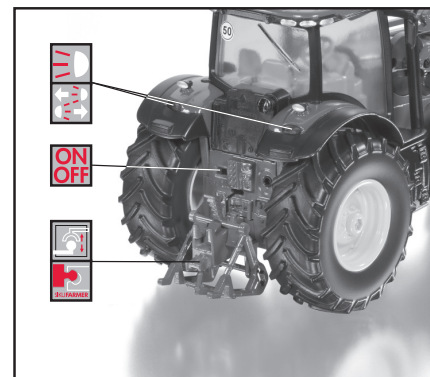





**Inhaltsverzeichnis:**

1. Allgemeine Sicherheitshinweise	6
2. Erklärung des Fahrzeugs	7
3. Vor Inbetriebnahme	7
4. System-Start	7
5. Der Frontlader	9
6. Wartung und Reinigung	10
7. Entsorgung von Altelektrogeräten	10
8. Erste Hilfe	10

**Herzlichen Glückwunsch**

zum Kauf dieses hochwertigen SIKU Spielzeugmodelles. Wir bitten Sie, diese Anleitung vor Inbetriebnahme der Modelle gründlich durchzulesen. Auf den nachfolgenden Seiten werden wir Ihnen die notwendigen Sicherheitshinweise und Tipps zu Gebrauch und Wartung der Produkte geben.

Bewahren Sie diese Anleitung zur Information bzw. für eventuelle Gewährleistungsansprüche sorgfältig auf!

Und nun viel Spaß mit SIKU**CONTROL32** wünscht Ihnen

Ihr SIKU Team

**Wichtige Hinweise**

Bitte überprüfen Sie nach dem Auspacken den Inhalt auf Vollständigkeit und Transportschäden. Sollte etwas zu beanstanden sein, wenden Sie sich bitte an Ihren Fachhändler.

**SIKUCONTROL32**-Produkte werden nach dem aktuellen Stand der Sicherheitsvorschriften konstruiert und unter einer ständigen Qualitätsüberwachung gefertigt. Die hieraus gewonnenen Erkenntnisse lassen wir in unsere Entwicklung einfließen. Änderungen in Technik und Design behalten wir uns vor.

**1. Allgemeine Sicherheitshinweise**



**Achtung!** Nicht geeignet für Kinder unter 36 Monaten (3 Jahren). Erstickengefahr aufgrund von Kleinteilen, die verschluckt werden können. Bei verschluckter Batterie unverzüglich einen Arzt aufsuchen!



**⚠ WARNING:** CHOKING HAZARD—Small parts. Not for children under 3 yrs. Stellen Sie sicher, dass der Spielbetrieb mit den Modellen erst aufgenommen wird, nachdem Modelle und Fernsteuermodule von einer erwachsenen Person kontrolliert und in Betrieb genommen worden sind. Obwohl bei bestimmungsgemäßem Einsatz des Modells Gefährdungen der Kinder weitestgehend ausgeschlossen sind, sollten Sie den Spielbetrieb beaufsichtigen. Personen mit eingeschränkten körperlichen, geistigen oder motorischen Fähigkeiten oder Wissens- und Erfahrungslücken, die mit SIKU-Produkten spielen sollen, müssen vor Spielbeginn von einer Person, die für sie verantwortlich ist, eingewiesen werden.



Elektronische Bauteile sind vor Nässe zu schützen! Anschlussklemmen dürfen nicht kurzgeschlossen werden.

**Achtung Lebensgefahr!**  
Datenkabel niemals in eine Steckdose einführen.

**Sicherheitshinweise Fahrzeug und Handsender**



Die Modelle dürfen nur für ihren bestimmungsgemäßen Zweck verwendet werden, d. h. als Spielzeug innerhalb geschlossener und trockener Räume.

Jegliche andere Verwendung (z.B. in der Nähe von Abhängen, Treppen, Straßen, Bahnanlagen, Gewässern, Heizlüftern, Pfützen, Sandkästen etc.) ist unzulässig und möglicherweise mit Gefahren verbunden.

Der Hersteller kann nicht für Schäden verantwortlich gemacht werden, die durch einen nicht bestimmungsgemäßen Gebrauch verursacht werden.

Bitte beachten Sie, dass das Modell niemals vom Boden hochgenommen wird, solange die Räder noch drehen. Finger, Haare und lose Kleidung nicht in die Nähe der Antriebsräder bringen, wenn das Modell eingeschaltet ist (Betriebschalter auf „ON“).

Nehmen Sie nach dem Spielbetrieb die Batterien aus dem Fahrzeug heraus.

Leere Batterien müssen aus dem Handsender und dem Fahrzeug herausgenommen werden! Lösen Sie die Schraube an der Unterseite des Handsenders um die Batteriefachabdeckung zu entfernen und entnehmen Sie die Batterien. Beim Fahrzeug entnehmen Sie bitte zuerst den Batteriehalter und entfernen anschließend die Batterien. Beachten Sie beim Einsetzen neuer Batterien die im Batteriefach bzw. Batteriehalter angegebene Polung der Batterien. Für den Spielbetrieb muss das Batteriefach wieder verschlossen werden.

**Sicherheitshinweise für Batterien**

Der Tausch von Batterien darf nur von erwachsenen Personen durchgeführt werden. Bedenken Sie, dass es durch das natürliche Spielbedürfnis und Temperament der Benutzer zu unvorhersehbaren Situationen kommen kann, die eine Verantwortung seitens des Herstellers ausschließen. Beachten Sie außerdem stets die richtige Polung der Batterien. Eine Nichtbeachtung kann zu einer Beschädigung und zum Auslaufen der Batterien führen. Vermeiden Sie jeglichen Haut- und Augenkontakt mit dem Inhalt der Batterien. Durch unsachgemäße Reparaturen und bauliche Veränderungen (Demontage von Originalteilen, Anbau von nicht zulässigen Teilen, Veränderungen der Elektronik etc.) erlischt der vollständige Gewährleistungsanspruch und es können Gefahren für den Benutzer entstehen.

**2. Erklärung des Fahrzeugs**

Charakteristisch für den Traktor ist die SIKU-Metallkarosserie mit hochwertiger Bedruckung. Zu den technischen Besonderheiten gehören der voll funktionsfähige Frontlader und die originalgetreue Beleuchtung mit zusätzlichen Scheinwerfern im Dach und im Kühlergrill.

Die zum Betrieb des Fahrzeugs erforderlichen Batterien/Batterieakkus (3x Typ AAA) sind im Lieferumfang **nicht** enthalten. Bitte beachten Sie die Kennzeichnung zur Anordnung und Lage der Batterien im Batteriehalter. Die Kontakte des Batteriehalters dürfen nicht kurzgeschlossen werden.

**HINWEIS:** Eine zu geringe Batteriespannung signalisiert das Fahrzeug durch schnelles Blinken der Beleuchtung. Die Batterien müssen dann ausgetauscht werden.

**3. Vor Inbetriebnahme**

Nicht wiederaufladbare Batterien dürfen nicht geladen werden. Aufladbare Batterien sind aus dem Spielzeug herauszunehmen, bevor sie geladen werden. Ungleiche Batterietypen oder neue und gebrauchte Batterien dürfen nicht zusammen verwendet werden.

**Fernsteuermodul**

Das Fernsteuermodul arbeitet mit einer 2,4 GHz Funktechnologie, welche nach heutigen Erkenntnissen bei bestimmungsgemäßem Gebrauch keine gesundheitlichen Schäden auslösen kann. Die vom Gesetzgeber maximal zulässige Sendeleistung wird bei diesem Modell deutlich unterschritten.

Die zum Betrieb des Fernsteuermoduls erforderlichen Batterien/Batterieakkus (4 x Typ AA) sind im Lieferumfang **nicht** enthalten. Bitte beachten Sie die Kennzeichnung zur Anordnung und Lage der Batterien im Batteriefach. Kontakte im Fernsteuermodul dürfen nicht kurzgeschlossen werden.

Obwohl das eingesetzte Funk-System sehr sicher gegen Störungen ist, kann eine Qualitätseinbuße des Funksignals durch räumliche Gegebenheiten und andere Funksysteme nie ganz ausgeschlossen werden. Ein nicht optimales Funksignal kann zu einer Verringerung der Reichweite führen.

**HINWEIS:** Die verwendete Funktechnik ist kompatibel mit den SIKU**CONTROL32**-Modellen, die mit dem Funkfernsteuer-Modul Art-Nr. #6708 betrieben werden.

**4. System-Start**

Die in diesen Modellen verwendete Funktechnik ist mit einem automatischen Verbindungsaufbau ausgestattet. Das Fernsteuermodul und die Modelle verbinden sich selbstständig und sind störungsfrei gegenüber weiteren SIKU**CONTROL32**-Modellen. Zur besseren Übersicht und einfacheren Bedienung werden die jetzigen und zukünftigen Modelle in drei (3) verschiedene Level eingeteilt:

- Level **A:** Zugfahrzeuge / Maschinen
- Level **B:** Anhänger / Auflieger / Geräte
- Level **C:** Stationäre Anlagen

Die LED-Anzeigen zu diesen drei Level, gekennzeichnet mit A, B, C, sehen Sie auf dem Fernsteuermodul. Sobald Fernsteuerung und Modell miteinander verbunden sind,

wird das Modell innerhalb des entsprechenden Levels im Fernsteuermodul für die Dauer der Spielsequenz gespeichert. Die entsprechende Taste leuchtet dauerhaft auf.

Diese Zuordnung, die im Rahmen des Systemstarts zu Beginn jeder neuen Spielsequenz durchgeführt wird, erfordert eine Unterscheidung, ob der Benutzer mit dem Modell / den Modellen alleine spielt, oder ob mehrere Personen gleichzeitig mit mehreren Modellen fahren.

Sofern Sie alleine mit einem/mehreren Modell(en) spielen möchten, folgen Sie bitte den Hinweisen der Rubrik a).

Wenn Sie mit mehreren Personen gleichzeitig mehrere Modelle betreiben möchten, folgen Sie bitte den Hinweisen der Rubrik b).

### a) Ein Spieler – Ein Modell

1. Schalten Sie das Modell ein. Dazu bewegen Sie den An- und Ausschalter an der Hinterseite des Fahrzeugs von der Position „OFF“ in die Position „ON“. Das Modell blinkt und zeigt somit Betriebsbereitschaft an.

2. Schalten Sie das Fernsteuermodul durch Drücken des roten Knopfs ein. Er leuchtet rot – das Fernsteuermodul ist betriebsbereit.

**HINWEIS:** Die Reihenfolge, erst Modell dann Fernsteuermodul einschalten, muss unbedingt eingehalten werden.

3. Nun wird die Verbindung zwischen dem Modell und dem Fernsteuermodul hergestellt. Dieser Vorgang kann bis zu fünf (5) Sekunden dauern.

4. Die Verbindung zwischen Fernsteuerung und Modell ist hergestellt, wenn die Taste Level A (für Zugfahrzeuge) sowie das Fahrlicht an Front und Heck des Modells dauerhaft leuchtet. Das Modell ist im Fernsteuermodul gespeichert und betriebsbereit. Es kann während dieser Spielsequenz nur mit diesem Fernsteuermodul bedient werden.

5. Der Spielbetrieb kann beginnen.

**HINWEIS:** Durch Ausschalten des Fernsteuermoduls (bitte 3–4 Sekunden die „ON/OFF“-Taste dauerhaft gedrückt halten) wird die Verbindung zu dem Modell unterbrochen. Das Modell wird dabei aus dem internen Speicher gelöscht. Beim nächsten Systemstart ist der

zuvor beschriebene Verbindungsaufbau beginnend mit Schritt 1 erneut durchzuführen.

### b) Mehrere Spieler – Mehrere Modelle

Vor Beginn einer Spielsequenz mit mehreren Spielern und mehreren Modellen müssen die Systeme der einzelnen Mitspieler hochgefahren werden. Um zu gewährleisten, dass die Fernsteuermodule auch nur die Modelle des jeweiligen Einzelspielers finden, ist es notwendig, dass die einzelnen Mitspieler Ihre Systeme getrennt voneinander und nacheinander starten. Die Prozedur zum Start ist dann die gleiche, wie in der Rubrik a) beschrieben.

Beispiel: 4 Personen möchten mit 4 SIKU**CONTROL32**-Modellen (Zugfahrzeugen) zusammen in einem Raum spielen. Um einen störungsfreien Ablauf zu gewährleisten, müssen die Systeme nun nacheinander gestartet werden. Zu Beginn müssen alle Fernsteuermodule und Modelle ausgeschaltet sein. Spieler 1 schaltet nun sein Modell und danach das Fernsteuermodul ein. Leuchtet bei Spieler 1 die Level-A-LED auf, so ist sein System betriebsbereit. Erst danach kann Spieler 2 die Prozedur anwenden. Wenn auch hier die Level-A-LED leuchtet, ist Spieler 3 und danach Spieler 4 an der Reihe.

**Nur mit der konsequenten Einhaltung dieser Regel, ist ein störungsfreier Spielbetrieb zu gewährleisten!**

### c) Hinzufügen weiterer Modelle

Mit dem enthaltenen Funkfernsteuermodul Art-Nr. #6708 können Sie eine nahezu unbegrenzte Anzahl von verschiedenen Modellen aus der Produktreihe SIKU**CONTROL32** steuern, bei denen dieser Handsender ebenfalls enthalten ist.

Wenn Sie Ihr System mit einem oder zwei Modellen gestartet haben und möchten nach einer Zeit ein weiteres Modell hinzufügen, so muss Ihr Fernsteuermodul dieses Modell finden und speichern.

Belassen Sie die Fernsteuerung und die Modelle, mit denen Sie bisher gefahren sind, eingeschaltet. Wenn Sie nun an dem hinzuzufügenden Modell den Betriebsschalter von OFF auf ON stellen, wird die Beleuchtung des Modells schnell blinken. Dies ist das Zeichen dafür, dass sich das Modell in Bereitschaft befindet, um sich mit dem Fernsteuermodul zu verbinden. Um nun dieses Modell mit dem Fernsteuermodul zu verbinden, drücken Sie die SCAN-Taste. Nach erfolgreicher Verbindung, wird dieses Modell dem entsprechenden LEVEL zugeordnet und ist sofort verfügbar. Während des SCAN-Vorgangs erlischt die entsprechende Level-Taste und

leuchtet nach erfolgter Verbindung wieder auf. Das bisher auf diesem Level gespeicherte Modell geht nicht verloren, sondern wird im Hintergrund gehalten. Durch Drücken der entsprechenden Level-Taste können Sie nun zwischen den beiden Modellen eines Levels wechseln.

Beispiel: Handelt es sich bei dem hinzuzufügenden Modell um ein weiteres SIKU**CONTROL32**-Modell, so speichert das Fernsteuermodul nach Einschalten des Modells und Drücken der SCAN-Taste das Fahrzeug unter Level-A oder Level-B ab. Während des SCAN-Vorgangs erlischt die bisher leuchtende Level-A oder Level-B Taste. Haben sich Modell und Fernsteuermodul verbunden, leuchtet die entsprechende Level-Taste wieder auf.

Das neue Fahrzeug wird automatisch vom System so abgespeichert, dass Sie sofort damit fahren können. Es ist immer das zuletzt hinzugefügte Modell fahrbereit. Möchten Sie nun zwischen den abgespeicherten Fahrzeugen im gleichen Level hin- und her springen, drücken Sie bitte einmal (oder bei mehr als zwei Modellen entsprechend öfter) die Level-A Taste. Mit jedem Drücken dieser Taste wird das jeweils nächste gespeicherte Modell angesprochen.

### d) Löschen des Modells aus dem Speicher

Durch Ausschalten des Fernsteuermoduls werden die gespeicherten Modelle aus dem internen Speicher des Moduls gelöscht. Ein System-Neustart wie in Rubrik a) oder b) fügt die Modelle jedoch wieder hinzu. Wird ein Fahrzeug mit dem Betriebsschalter ausgestellt, so wird es automatisch aus der Liste der aktiven Modelle innerhalb des Fernsteuermoduls gelöscht und kann danach jedem beliebigen Fernsteuermodul wieder hinzugefügt werden. Wird das Modell versehentlich ausgeschaltet oder muss ein Batteriewechsel vorgenommen werden, kann das Modell nach dem erneuten Einschalten über das Prozedere der Rubrik c) wieder in das Modul integriert werden.

## 5. Der Frontlader

Dieses hochwertige SIKU**CONTROL32**-Modell ist mit einem elektronisch steuerbaren Frontlader ausgestattet. Die Bedienung des Frontladers erfolgt über die beiden Rändelräder rechts und links neben dem On/Off-Schalter. Mit dem rechten Rändelrad wird der gesamte Ladearm nach oben oder unten bewegt. Die Kippfunktion der Schaufel wird über das linke Rändelrad ausgelöst. Die Schaufel ist mit einem Handgriff vom Frontlader abzunehmen. Um dies zu ermöglichen wurde die Schaufel mit einem Snap-in-place-System ausgestattet.

### Schaufel abnehmen:

Den Frontlader mit der D-Taste in die Demontage-Position fahren. Die Schaufel mit ein wenig Zugkraft vom Ladearm und vom Kippgestänge abziehen, dabei den Hebel am Kippgestänge mit Daumen und Zeigefinger festhalten.

### Schaufel anbringen:

Die Aufnahme für den Frontlader mit der D-Taste in die Montage-Position fahren. Die Schaufel mit ein wenig Druckkraft auf den Ladearm pressen. Den Hebel am Kippgestänge mit Daumen und Zeigefinger festhalten und ebenfalls mit leichtem Druck auf die Schaufel pressen.

Der Frontlader kann darüber hinaus mit der P-Taste in einen Parallel-Modus versetzt werden. Hierbei wird das jeweils montierte Anbaugerät stets parallel zum Boden geführt und erleichtert somit das Stapeln von Paletten, Heuballen oder Steinen etc. In diesem Modus ist die Kippfunktion des Anbaugerätes deaktiviert. Ein erneutes Drücken der P-Taste deaktiviert diesen Modus wieder.

### Allgemeine Funktionen des Modells

- Fahren vorwärts/rückwärts - proportional
- Lenken rechts/links - proportional
- Heben und Senken des Frontladers - proportional
- Kippfunktion der Schaufel - proportional
- Heckkupplung elektronisch gesteuert - proportional
- Fahrlicht vorne und hinten (ein- und ausschaltbar)
- Blinker rechts und links (getrennt schaltbar)
- Rundumleuchten auf Kabinendach (ein- und ausschaltbar)
- Arbeitsscheinwerfer an Kabine und Kühlergrill vorne (ein- und ausschaltbar).
- Die Arbeitsscheinwerfer sind durch mehrmaliges Drücken der Taste „Fahrlicht“ zu aktivieren.

### Technische Daten

**Original**

Hersteller	John Deere
Modell	Traktor 7280R
Gesamtlänge	5278 mm
Gesamtbreite	2544 mm
Gesamthöhe	3313 mm
Leistung	206 kW / 280 PS
Zylinder	6
Hubraum	8984 cm <sup>3</sup>
Gewicht	10910 kg

**Modell**

Material	Metall und Kunststoffteile
Abmessungen	187 x 92 x 115 mm (ohne Frontlader)
Aggregate	1 Antriebs- und 4 Servomotoren
Energie	3x AAA-Batterien
Ansteuerung	2,4 GHz Funk-Fernsteuerung
Gewicht	ca. 600 g
Geschwindigkeit	ca. 0,2 m /sec

### 6. Wartung und Reinigung

Verwenden Sie zur Säuberung und Pflege der SIKU-Produkte ausschließlich trockene und staubfreie Reinigungstücher.

Um das konstruktiv vorgegebene Sicherheitsniveau dieses Modells langfristig garantieren zu können, muss das Modell regelmäßig von einer erwachsenen Person auf augenscheinliche Beschädigungen überprüft werden.

### 7. Entsorgung von Altelektrogeräten

Diese Produkte dürfen am Ende ihrer Lebensdauer nicht über den normalen Haushaltsabfall entsorgt werden, sondern müssen an einem Sammelpunkt für das Recycling von elektrischen und elektronischen Geräten abgegeben werden. Das Symbol auf dem Produkt, der Gebrauchsanleitung oder der Verpackung weist darauf hin. Die Werkstoffe sind gemäß ihrer Kennzeichnung wieder verwertbar. Mit der Wiederverwendung, der stofflichen Verwertung oder anderen Formen der Verwertung von Altgeräten leisten Sie einen wichtigen Beitrag zum Schutze unserer Umwelt. Bitte erfragen Sie bei der Gemeindeverwaltung die zuständige Entsorgungsstelle.

### 8. Erste Hilfe

Eine Auflistung mit der Sie evtl. aufkommende Fehler beheben können, finden Sie auf unserer Internetseite unter: [www.siku.de](http://www.siku.de)

Sieper GmbH  
Schlittenbacher Str. 60  
58511 Lüdenscheid  
Germany



Hergestellt unter Lizenz von John Deere



### Table of contents:

1. General safety information	11
2. Explanation of the vehicle	12
3. Before first use	12
4. System start	12
5. The front loader	14
6. Maintenance and cleaning	15
7. Disposal of disused electrical equipment	15
8. Troubleshooting	15

### Congratulations

on your purchase of this high-quality SIKU toy model. We request that you read these instructions carefully before using the models for the first time. On the following pages we will give you the necessary safety information and tips on the use and maintenance of the products.

Keep these instructions safe for future reference or any warranty claims.

We hope you will enjoy your SIKU**CONTROL32**

From your SIKU team

### Important information

After unpacking, please check the contents for completeness and transport damage. Please contact your dealer if you have any complaints.

SIKU**CONTROL32** products are designed in accordance with the latest safety requirements, and are manufactured under constant quality monitoring. We incorporate the results of this monitoring into our development process. We reserve the right to technical and design modifications.

### 1. General safety information



**Caution!** Not suitable for children under 36 months (3 years). Danger of suffocation due to small parts which can be swallowed. If a battery is swallowed, call a doctor immediately.



Ensure that the models are not played with until the models and the

**WARNING:**  
CHOKING HAZARD—Small parts. Not for children under 3 yrs.

remote control module have been checked

and put into operation by an adult. You should supervise children's play, even though danger to them is essentially excluded if the model is used correctly. If persons with impaired physical or mental abilities or motor function, or with insufficient experience or knowledge, play with SIKU products, then before play begins, make sure that they receive instruction from a person responsible for them.



Electronic components must be protected from wet conditions. Connection terminals must not be short-circuited.

**Caution—Risk of Death!**  
Never insert data cables into a socket.

### Safety instructions for vehicle and hand-held transmitter



The models must be used only for their intended purpose, i.e. as a toy in dry and enclosed spaces.

Any other use whatsoever (e.g. near slopes, stairs, roads, railway tracks, bodies of water, fan heaters, puddles, sand pits, etc.) is not allowed, and may be dangerous.

The manufacturer cannot be held responsible for any damage caused by failure to use the product other than for its intended purpose.

Please make sure that the model is never picked up off the floor while the wheels are still turning. Do not bring fingers, hair, or loose clothing near the drive wheels when the model is switched on (operating switch set to "ON"). After play, remove the batteries from the vehicle.

Empty batteries must be removed from the hand-held transmitter and the vehicle. Loosen the screw on the underside of the hand-held transmitter in order to remove the battery compartment cover, and remove the batteries. On the vehicle, first remove the battery holder and then remove the batteries. Comply with the correct polarity of the batteries (shown in the battery compartment) when inserting new batteries into the battery case or holder. The battery case must be reclosed before play.

### Safety instructions for batteries

Only adults are permitted to replace batteries. Bear in mind that the manufacturer cannot be held responsible for unforeseeable situations which may arise from the natural playful temperament of the users. Additionally, always comply with the correct polarity of the batteries. Failure to comply with this requirement can result in damage and to the discharge of the batteries. Avoid any skin and eye contact with the content of the batteries. Improper repairs and structural alterations (removal of original parts, attachment of inadmissible parts, changes to the electronics, etc.) completely nullify any claims under guarantee, and hazards for the user may arise.

## 2. Explanation of the vehicle

The SIKU metal bodywork with its high quality printing is characteristic of the tractor. The technical features include the fully functional front loader and the prototypical lighting with additional headlights on the roof and the radiator grille.

The batteries required (3x type AAA) to operate the vehicle are not included in the scope of supply. Comply with the symbols on the placement and position of the batteries in the battery holder. The contacts of the battery holder must not be short-circuited.

**PLEASE NOTE:** The vehicle indicates an insufficient battery voltage by flashing its lights rapidly. The batteries must then be replaced.

## 3. Before first use

Non-rechargeable batteries must not be recharged. Rechargeable batteries must be removed from the toy before being charged. Different types of battery, or new and used batteries, must not be used together.

## Remote control module

The remote control module works with 2.4 GHz radio technology which, according to current scientific understanding, and if used properly, does not cause damage to health. This model is well below the maximum transmission power permitted by law.

The batteries required (4x type AA) to operate the remote control module are **not** included in the scope of supply. Comply with the symbols relating to the placement and position of the batteries in the battery case. Contacts in the remote control module must not be short-circuited.

Although the radio system used is very fault-resistant, dips in radio-signal quality due to spatial conditions and other radio systems can never be completely ruled out. A less-than-perfect radio signal can lead to a shorter range.

**PLEASE NOTE:** The radio technology used is compatible with the SIKU**CONTROL32** models which are operated with radio remote control module article #6708.

## 4. System start

The radio technology used in these models is fitted with automatic connection creation. The remote control module and the models connect automatically, and do not interfere with other SIKU**CONTROL32** models. For clarity and to make operation easier, current and future models will be allocated to 3 different levels:

- Level A: Towing vehicles/ Machines
- Level B: Trailers/Semi-trailers/ Implements
- Level C: Stationary equipment

The LED displays for these three levels (marked A, B, C) can be seen on the remote control module. As soon as the remote control is connected with the model, then the model is saved in the corresponding level in the remote control module for the duration of the play sequence. The corresponding button shines constantly.

This allocation, which is carried out at the beginning of every new play sequence, requires a distinction to be drawn between whether the user is going to play with the model(s) alone, or whether several people are going to use several models at once.

If you want to play with one or several models on your own, then comply with the information in section (a).

If you want to simultaneously operate several models with several persons, then comply with the information in section (b).

### a) One player, one model

1. Turn the model on. To do so, move the ON/OFF switch on the reverse side of the vehicle from the OFF position to the ON position. The model flashes, thus indicating its operational readiness.
2. Turn on the remote control module by pressing the red button. It shines red - the remote control module is operational.

**PLEASE NOTE:** The sequence of first having to switch on the model and then the remote control module must be respected.

3. Now the connection between the model and the remote control module is established. This process can take up to five (5) seconds.
4. The connection between the remote control and the model has been established when the level A button (for towing vehicles) and the headlights and rear lights of the model shine constantly. The model is saved in the remote control module and is ready for operation. It can be operated with this remote control module only during this play sequence.
5. Play can begin.

**PLEASE NOTE:** By turning off the remote control module (press the ON/OFF button for 3 to 4 seconds) the connection with the model is interrupted. This deletes the model from the internal memory. The establishment of a connection as described above, and beginning with step 1, must be carried out again for the next system start.

### b) Several players, several models

Before beginning a play sequence with several players and several models, the systems of the individual players have to be started up. To ensure that the remote control modules find only the models of the respective player, each individual must start up his system separately one after another. The procedure for the start is the same as described in section (a).

Example: four people wish to play together with four SIKU**CONTROL32** models (towing vehicles) in one room. To ensure that everything runs smoothly, the systems have to be started one after another. To begin with, all remote control modules and models have to be switched off. Player 1 now turns on his model and then his remote control module. If player 1's level A LED is shining, then his system is operational. Only then can player 2 follow this procedure. Once his level A LED is also shining, then it is the turn of player 3, followed by player 4.

**This process will run smoothly only if this rule is strictly followed.**

### c) Addition of further models

With the supplied radio remote controlled module article #6708, you can control an almost unlimited number of different models from the SIKU**CONTROL32** product range, for which this hand-held transmitter is also provided. If you have started your system with one or two models, and after a time you want to add an additional model, then your remote control module has to find and save this model.

The remote control and the models which you are already using should stay switched on. If the operating switch of the model which you wish to add is now switched from OFF to ON, then the model's light will begin to flash rapidly. This is the signal that the model is ready to connect with the remote control module. To connect this model with the remote control module, press the SCAN button. After the connection has been successfully established, this model is allocated to the corresponding LEVEL, and is available immediately. During the SCAN process, the corresponding Level button goes out; it comes back on again once the connection has been established. The model which was stored on this Level up to now is not lost, but is kept in the background. By pressing the corresponding Level button you can switch between the two models belonging to a level.

Example: If the model to be added is a SIKU**CONTROL32** model, then the remote control module stores the vehicle in Level A or B after the model has been switched on and the SCAN button has been pressed. During the SCAN process, the Level A or B button which was previously illuminated goes out. If the model and the remote control module have connected, then the corresponding Level button lights up again.

The new vehicle is automatically saved by the system and so you can drive it immediately. The vehicle that was last added is always the operational one. If you now want to switch between the vehicles stored on the same level, press the Level A button once (or more than once if there are more than two models). Every time this button is pushed, the next model that is saved is triggered.

#### d) Deleting the model from memory

Turning off the remote control module deletes the models stored in the internal memory of the module. However, a system restart as in section (a) or (b) adds the models again. If a vehicle is switched off with its operating switch, then it is automatically deleted from the list of active models in the remote control module, and can be added to any other remote control module. If the model is turned off by accident, or if a battery has to be changed, then once it has been switched back on, the model can be reintegrated back into the module via the procedure in section (c).

### 5. The front loader

This high quality SIKU**CONTROL32** model is fitted with an electronically controllable front loader. The front loader can be operated using the two thumb wheels to the right and left of the ON/OFF switch. The right hand thumb wheel moves the entire loading arm up or down. The shovel is tipped using the left hand thumb wheel. The shovel is to be removed from the front loader using a handle. To make this possible, the shovel is equipped with a snap-in-place system.

#### Removing the shovel:

Move the front loader into the dismantling position using the D button. Pull the shovel from the loading arm and from the tipping bar, using gentle pressure. When doing so, hold the lever on the tipping bar between your thumb and forefinger.

#### Attaching the shovel:

Use the D button to move the holder for the front loader into the mounting position. Push the shovel onto the loading arm by applying a little pressure. Hold the lever on the tipping bar between your thumb and forefinger, and also apply gentle pressure to the shovel.

In addition, the front loader can be moved into a parallel mode with the P button. In this mode, the attached device is always moved parallel to the ground, thus making it easier to stack pallets, bales of hay, stones, etc. In this mode the tipping function of the attached device is deactivated. By pressing the P button again, this mode is deactivated.

#### General functions of the model

- Travel forwards/reverse - proportional
- Steering left/right - proportional
- Raising and lowering the front loader - proportional
- Tipping function of shovel - proportional
- Rear coupling controlled electronically - proportional
- Headlights and rear lights (can be switched on and off)
- Right/left indicators (can be activated separately)
- All-round lights on cab roof (can be switched on and off)
- Floodlights on the cab and radiator grille at front (can be switched on and off).
- The floodlights are activated by pressing the "Headlights" button multiple times.

#### Technical Specifications

<b>Original</b>	
Manufacturer	John Deere
Model	Tractor 7280R
Overall length	5278 mm
Overall width	2544 mm
Overall height	3313 mm
Power	206 kW / 280 HP
Cylinders	6
Cubic capacity	8984 cm <sup>3</sup>
Weight	10910 kg

#### Model

Material	Metal and plastic parts
Dimensions	187 x 92 x 115 mm (excluding front loader)
Power units	1 drive and 4 servomotors
Energy	3x AAA batteries
Control	2.4 GHz radio remote control
Weight	approx. 600 g
Speed	approx. 0.2 m/s

#### 6. Maintenance and cleaning

Use only dry and dust-free cloths to clean and care for SIKU products.

In order to guarantee the design-related safety level of this model in the long term, the model must be checked regularly by an adult for any visible damage.

#### 7. Disposal of disused electrical equipment

When they have reached the end of their working life, these products must not be disposed of with ordinary solid domestic waste, but should be deposited at a collection point for recycling of electrical and electronic equipment. This is indicated by the symbol on the product, in the instructions for use, or on the packaging. The materials are recyclable as specified by their labeling. You make a major contribution to the protection of the environment by recycling, salvaging materials, or re-using spent goods in other ways. Please consult your local authorities about the waste collection point in your area.

#### 8. Troubleshooting

You will find a list of potential faults which you can fix yourself on our Internet site at: [www.siku.de](http://www.siku.de)

Sieper GmbH  
Schlittenbacher Strasse 60  
58511 Lüdenscheid  
Germany



Manufactured under licence from John Deere





## Table des matières :

1. Consignes de sécurité générales	16
2. Explication du véhicule	17
3. Avant la mise en service	17
4. Démarrage du système	17
5. Le chargeur	19
6. Maintenance et nettoyage	20
7. Élimination des appareils électriques usagés	20
8. Première intervention	20

## Toutes nos félicitations

pour l'achat de ce jouet modèle SIKU de qualité supérieure.

Nous vous prions de lire attentivement cette notice avant la mise en service du modèle. Sur les pages suivantes, nous vous communiquons les consignes de sécurité et conseils nécessaires à l'utilisation et à la maintenance de nos produits.

Conserver soigneusement cette notice pour y trouver des informations ou pour d'éventuelles réclamations au titre de la garantie.

Et nous vous souhaitons maintenant beaucoup de plaisir avec le module SIKU**CONTROL32**.

Votre équipe SIKU

## Remarques importantes

Après le déballage, veuillez vérifier l'intégrité et l'exhaustivité du contenu. S'il existe un motif de réclamation, veuillez vous adresser à votre revendeur.

Les produits SIKU**CONTROL32** sont construits selon l'état actuel des réglementations de sécurité et ils sont soumis à un contrôle permanent de leur qualité au cours de leur fabrication. Les constats que nous avons faits à cette occasion ont influencé notre développement. Nous réservons de modifications de la technique et du design.

## 1. Consignes de sécurité générales



**Attention !** Ne convient pas à des enfants de moins de 36 mois (3 ans). Risque d'asphyxie avec des petites pièces qui peuvent être avalées. Si une batterie est avalée, consulter immédiatement un médecin !



**WARNING:**  
CHOKING HAZARD—Small parts.  
Not for children under 3 yrs.

Assurez-vous, avant de permettre toute utilisation des modèles réduits, que les modèles et les modules de télécommande ont été contrôlés et mis en service par un adulte. Bien qu'une utilisation conforme du modèle exclue très largement tout risque pour les enfants, ils doivent être surveillés lorsqu'ils jouent. Si des personnes dont les facultés corporelles, intellectuelles ou motrices sont limitées ou dont le savoir et l'expérience sont insuffisants doivent jouer avec des produits SIKU, s'assurer qu'ils ont été formés par une personne responsable avant de commencer à jouer.



Protéger les composants électroniques de l'humidité ! Les bornes ne doivent pas être court-circuitées.

**Attention ! Danger de mort !**  
Ne jamais insérer le câble de données dans une prise de courant.

## Consignes de sécurité relatives au véhicule et à l'émetteur manuel



Les modèles réduits doivent exclusivement être utilisés dans le respect de la destination prévue, c'est-à-dire comme un jouet, à l'intérieur de locaux fermés et secs.

Toute autre utilisation (par ex. à proximité de rideaux, d'escaliers, de routes, de voies ferrées, d'eau, de radiateurs soufflants, de plaques, de bacs à sable, etc.) est interdite et potentiellement dangereuse.

Le fabricant ne peut pas être tenu responsable pour les défauts occasionnés par une utilisation non conforme aux dispositions.

Notez que le modèle ne doit jamais être soulevé du sol tant que les roues tournent encore. Ne pas approcher les doigts, les cheveux et des vêtements amples des roues motrices lorsque le modèle est allumé (interrupteur principal sur « ON »).

Après avoir joué, retirer les batteries du véhicule.

Les batteries vides doivent être retirées de l'émetteur manuel et du véhicule ! Desserrer la vis sur la face inférieure de l'émetteur manuel afin de retirer le capot du compartiment à batteries, puis retirer les batteries. Sur le véhicule, retirer en premier le support de batteries, puis retirer ensuite les batteries. Lors de l'insertion de batteries neuves, respecter la polarité des batteries indiquée dans le compartiment à batteries ou sur le support de batteries. Lors du fonctionnement, le compartiment à batteries doit être refermé.

## Consignes de sécurité pour les batteries

Les batteries doivent exclusivement être remplacées par un adulte. Pensez que l'envie naturelle de jouer de l'enfant et le tempérament de l'utilisateur peuvent être sources de situations imprévisibles excluant toute responsabilité de la part du fabricant. En outre, toujours respecter la polarité correcte des batteries. Un non-respect de cette consigne peut endommager et décharger les batteries. Éviter tout contact de la peau et des yeux avec le contenu des batteries. Tout droit à la garantie s'éteint et des dangers peuvent menacer l'utilisateur en cas de réparations incorrectes et de modifications structurelles (démontage de pièces d'origine, montage de pièces non homologuées, modification de l'électronique, etc.).

## 2. Explication du véhicule

La carrosserie métallique SIKU, avec des motifs haut de gamme, est caractéristique du tracteur. Parmi les particularités techniques, on peut citer le chargeur totalement fonctionnel, ainsi que l'éclairage fidèle à l'original avec des phares supplémentaires dans le toit et la calandre de radiateur.

Les batteries / accus (3 x type AAA) nécessaires au fonctionnement du modèle ne sont pas fournis. Respecter le marquage indiquant la position des batteries dans le compartiment. Les contacts du support de batterie ne doivent pas être court-circuités.

**REMARQUE :** Le véhicule signale une tension trop faible des batteries par un clignotement rapide des feux. Les batteries doivent alors être remplacées.

## 3. Avant la mise en service

Les batteries jetables ne doivent pas être rechargées. Les batteries rechargeables doivent être retirées du jouet avant d'être rechargées. Des batteries de type différent ou des batteries neuves et usagées ne doivent pas être utilisées ensemble.

## Module de télécommande

Le module de télécommande fonctionne avec une technologie radio 2,4 GHz qui, dans le cadre d'une utilisation conforme, ne présente aucun risque pour la santé selon les connaissances actuelles. La puissance d'émission de ce modèle est nettement inférieure à la puissance d'émission maximale autorisée par la législation.

Les batteries / accus (4 x type AA) nécessaires au fonctionnement du module de télécommande ne sont **pas** fournis. Respecter le marquage indiquant la position des batteries dans le compartiment. Les contacts dans le module de télécommande ne doivent pas être court-circuités.

Bien que le système radio utilisé soit très fiable contre les parasites, une altération de la qualité du signal radio par des obstacles dans l'espace et par d'autres systèmes radio n'est jamais exclue à 100 %. Un signal radio qui n'est pas optimal peut entraîner une diminution de la portée.

**REMARQUE :** La technologie radio employée est compatible avec les modèles SIKU**CONTROL32** fonctionnant avec le module de radiocommande réf. #6708.

## 4. Démarrage du système

La technologie radio utilisée sur ces modèles réduits est équipée d'un dispositif de connexion automatique. Le module de télécommande et les modèles réduits se connectent automatiquement et ils ne font pas d'interférences avec les autres modèles réduits SIKU**CONTROL32**. Pour une meilleure vue d'ensemble et une utilisation plus simple, les modèles actuels et futurs sont classés en trois (3) catégories (Level) :

- Level **A** : Tracteurs / Machines
- Level **B** : Remorques / Semi-remorques / Outils
- Level **C** : Installations stationnaires

Les DEL correspondant à ces trois catégories, identifiées par A, B et C, figurent sur le module de télécommande. Dès que la télécommande et le modèle sont connectés, le modèle est enregistré dans la catégorie (Level) corre-

spondante dans le module de télécommande pour la durée de la séquence de jeu. La touche correspondante reste allumée.

Cette attribution, effectuée dans le cadre du démarrage du système au début de chaque nouvelle séquence de jeu, nécessite de déterminer si l'utilisateur joue seul avec le ou les modèles ou si plusieurs personnes jouent simultanément avec plusieurs modèles.

Si vous souhaitez jouer seul avec un ou plusieurs modèles, veuillez suivre les indications de la rubrique a).

Si vous souhaitez jouer avec plusieurs personnes en même temps et avec plusieurs modèles, veuillez suivre les indications de la rubrique b).

### a) Un joueur - Un modèle

1. Allumez le modèle. Pour ce faire, déplacez le bouton de Marche/Arrêt situé à l'arrière du véhicule de la position « OFF » à la position « ON ». Le modèle clignote et indique ainsi qu'il est prêt à fonctionner.

2. Allumez le module de télécommande en appuyant sur le bouton rouge. Il est allumé en rouge - Le module de télécommande est prêt à fonctionner.

REMARQUE : Il est impératif de respecter l'ordre : modèle en premier, puis module de télécommande.

3. La liaison entre le modèle et le module de télécommande est maintenant établie. Cette procédure peut durer jusqu'à cinq (5) secondes.

4. La liaison entre la télécommande et le modèle est établie lorsque la touche Level A (tracteurs), ainsi que les phares à l'avant et à l'arrière sont allumés en continu. Le modèle est enregistré dans le module de télécommande et il est prêt à fonctionner. Pendant la séquence de jeu, il n'est possible de jouer qu'avec ce module de télécommande.

5. Le jeu peut commencer.

REMARQUE : Lorsque l'on éteint le module de télécommande (maintenir enfoncé le bouton « ON/OFF » pendant 3 à 4 secondes), la connexion avec le modèle est coupée. Le modèle est effacé de la mémoire interne. Lors du prochain allumage du système, l'établissement de connexion décrit ci-dessus doit être renouvelé en commençant par l'étape 1.

### b) Plusieurs joueurs - Plusieurs modèles

Avant de commencer à jouer avec plusieurs joueurs et plusieurs modèles, il faut démarrer les systèmes des différents joueurs. Pour être sûr que les modules de télécommande ne trouvent que les modèles du joueur correspondant, il faut que les différents joueurs démarrent leurs systèmes séparément et les uns après les autres. La procédure pour démarrer est ensuite la même que celle décrite dans la rubrique a).

Exemple : quatre personnes souhaitent jouer ensemble dans une pièce avec quatre modèles SIKUCONTROL32 (tracteurs). Pour garantir un déroulement sans problème, les systèmes doivent être démarrés les uns après les autres. Au début, tous les modules de télécommande et les modèles doivent être éteints. Le joueur 1 allume son modèle, puis le module de télécommande. Si, chez le joueur 1, la DEL Level A est allumée, son système est prêt à fonctionner. Après quoi seulement, le joueur 2 peut faire la même chose. Si là aussi la DEL Level A est allumée, c'est au tour du joueur 3, puis du joueur 4.

**Il est impératif de respecter cette règle pour garantir le bon déroulement du jeu !**

### c) Ajouter d'autres modèles

Le module de radiocommande réf. #6708 permet de piloter un nombre quasi-illimité de modèles différents de la gamme de produits SIKUCONTROL32 contenant également cet émetteur manuel.

Si vous avez démarré votre système avec un ou deux modèles et qu'au bout d'un moment, vous souhaitez ajouter un autre modèle, votre module de télécommande doit trouver ce modèle et l'enregistrer.

Laissez allumés la télécommande et les modèles que vous utilisez jusqu'à présent. Si vous déplacez ensuite le bouton de OFF sur ON du modèle que vous souhaitez ajouter, l'éclairage du modèle clignote rapidement. Cela indique que le modèle est prêt à se connecter au module de télécommande. Pour relier ce modèle avec le module de télécommande, appuyez sur la touche SCAN. Une fois la connexion établie, ce modèle est attribué au LEVEL correspondant et il est aussitôt disponible. Pendant la procédure SCAN, la touche Level correspondante s'éteint et se rallume lorsque la connexion est établie. Le modèle enregistré jusqu'à présent sur ce Level n'est pas perdu, mais il est conservé en arrière-plan. En appuyant sur la touche Level correspondante, vous pouvez alors changer entre les deux modèles d'un Level.

Exemple : Si le modèle devant être ajouté est un autre modèle SIKUCONTROL32, le module de télécommande enregistre le véhicule sous le Level A ou Level B lorsque l'on allume le modèle et que l'on appuie sur la touche SCAN. Pendant la procédure SCAN, la touche Level A ou Level B allumée jusqu'à présent s'éteint. Lorsque le modèle et le module de télécommande sont connectés, la touche Level correspondante s'allume.

Le nouveau véhicule est automatiquement enregistré par le système de sorte que vous pouvez aussitôt l'utiliser. C'est toujours le dernier modèle ajouté qui est prêt à être utilisé. Si vous souhaitez ensuite interchanger entre les véhicules enregistrés sur le même Level, appuyez une fois (ou plusieurs fois s'il y a plus de deux modèles) sur la touche Level-A. À chaque fois que vous appuyez sur cette touche, le modèle suivant enregistré répond.

### d) Suppression du modèle dans la mémoire

Lorsque vous éteignez le module de télécommande, les modèles enregistrés sont effacés de la mémoire interne du module. Le redémarrage du système, comme décrit à la rubrique a) ou b), réintroduit toutefois les modèles dans la mémoire. Si un véhicule est arrêté avec le bouton de Marche/Arrêt, il est automatiquement retiré de la liste des modèles actifs au sein du module de télécommande et peut ensuite être de nouveau ajouté à chaque module de télécommande souhaité. Si le modèle est éteint par inadvertance ou s'il est nécessaire de changer les batteries, le modèle peut être de nouveau intégré au module lors de la remise en marche, conformément à la procédure décrite dans la rubrique c).

## 5. Le chargeur

Ce modèle haut de gamme SIKUCONTROL32 est équipé d'un chargeur à commande électronique. L'utilisation du chargeur frontal s'effectue par les deux molettes à droite et à gauche à côté du bouton de Marche/Arrêt. La molette de droite permet de déplacer l'ensemble du bras chargeur vers le haut ou le bas. La molette de gauche permet de basculer la pelle. La pelle peut être retirée du chargeur à l'aide d'une poignée. Pour cela, la pelle a été équipée d'un système Snap-in-place.

### Retirer la pelle :

Mettre le chargeur frontal en position de démontage à l'aide de la touche D. Retirer la pelle sans forcer du bras chargeur et de la tige de basculement tout en maintenant le levier de cette tige avec le pouce et l'index.

### Mettre la pelle :

Mettre la fixation du chargeur frontal en position de montage à l'aide de la touche D. Appuyer la pelle en exerçant une légère pression sur le bras chargeur. Maintenir le levier sur la tige avec le pouce et l'index et exercer également une légère pression sur la pelle

Le chargeur frontal peut en outre être utilisé avec la touche P en mode Parallèle. Dans ce cas, l'outil porté qui a été monté est toujours parallèle au sol et facilite ainsi l'empilage de palettes, de balles de paille ou de pierres, etc. Avec ce mode, la fonction de bascule de l'outil porté est désactivée. Il suffit d'appuyer de nouveau sur la touche P pour désactiver ce mode.

### Fonctions générales du modèle

- Marche avant / arrière - proportionnelle
- Direction droite / gauche - proportionnelle
- Lever et abaisser le chargeur - proportionnel
- Fonction de basculement de la pelle - proportionnel
- Attelage arrière à commande électronique - proportionnel
- Feux de route à l'avant et à l'arrière (activables et désactivables)
- Clignotants à gauche et à droite (commutation séparée)
- Gyrophare sur le toit de la cabine (activable et désactivable)
- Feux de travail sur la cabine et sur la calandre de radiateur à l'avant (activables et désactivables)
- Les phares de travail s'allument en appuyant plusieurs fois sur la touche « Feux »

## Caractéristiques techniques

Original	
Constructeur	John Deere
Modèle	Tracteur 7280R
Longueur totale	5 278 mm
Largeur totale	2 544 mm
Hauteur totale	3 313 mm
Puissance	206 kW / 280 CV
Cylindres	6
Cylindrée	8 984 cm <sup>3</sup>
Poids	10 910 kg

## Modèle

Matériau	Métal et pièces en matière plastique
Dimensions	187 x 92 x 115 mm (sans chargeur)
Modules	1 moteur d'entraînement et 4 servomoteurs
Énergie	3 x batteries AAA
Pilotage	Radiocommande 2,4 GHz
Poids	600 g env.
Vitesse	env. 0,2 m /sec

## 6. Maintenance et nettoyage

Pour nettoyer et entretenir les produits SIKU, utilisez exclusivement des chiffons secs et non pelucheux.

Pour pouvoir garantir durablement le niveau de sécurité structurel prescrit de ce modèle réduit, ce dernier doit régulièrement être contrôlé par un adulte afin de déceler d'éventuelles détériorations.

## 7. Élimination des appareils électriques usagés

Une fois arrivé à la fin de son cycle de vie, cet article ne doit pas être jeté dans les ordures ménagères. Il doit être déposé dans un point de collecte pour le recyclage des appareils électriques et électroniques. Le symbole apposé sur le produit, dans le mode d'emploi ou sur l'emballage vous signale ce recyclage. Les matières premières sont recyclables en fonction de leur désignation. En procédant à une réutilisation, au recyclage des matières ou à d'autres formes de recyclage des appareils usagés, vous apportez une contribution essentielle à la protection de notre environnement. Renseignez-vous auprès de votre mairie qui vous indiquera le point de collecte correspondant.

## 8. Première intervention

Une liste vous permettant d'éliminer d'éventuelles défaillances est disponible sur notre site Internet, à l'adresse [www.siku.de](http://www.siku.de)  
Sieper GmbH  
Schlittenbacher Str. 60  
D-58511 Lüdenscheid  
Allemagne

Fabriqué sous licence John Deere



## Indice:

1. Indications de seguridad generales	21
2. Explicación del vehículo	22
3. Antes de la puesta en marcha	22
4. Arranque del sistema	22
5. El cargador frontal	24
6. Mantenimiento y limpieza	25
7. Eliminación de aparatos eléctricos usados	25
8. Primeros auxilios	25

## Enhorabuena

por la compra de este modelo de juguete SIKU de alta calidad.

Le rogamos que lea detenidamente estas instrucciones antes de poner en marcha los modelos. En las próximas páginas le facilitaremos las indicaciones de seguridad y sugerencias necesarias para el uso y mantenimiento de los productos.

Guardé cuidadosamente estas instrucciones para su información o para eventuales reclamaciones de garantía.

Le deseamos que se divierta mucho con su SIKU**CONTROL32**

El equipo SIKU

## Indicaciones importantes

Después de desembalar el producto, sírvase comprobar si el contenido está completo y si presenta algún tipo de daños de transporte. Si hubiese algo que reclamar, le pedimos que se dirija a su distribuidor especializado.

Los productos SIKU**CONTROL32** son diseñados según el estado actual de las normas de seguridad y bajo una continua supervisión de la calidad. Los conocimientos así obtenidos se incluyen en nuestros trabajos de desarrollo. Nos reservamos el derecho de introducir modificaciones a nivel de la tecnología y del diseño.

## 1. Indicações de seguridad generales



**¡Atención!** No apto para niños menores de 36 meses (3 años). Peligro de asfixia por contener piezas pequeñas que pueden atragantarse. ¡En caso de ingestión de una pila, acuda inmediatamente a un médico!

**⚠ WARNING:** CHOKING HAZARD—Small parts. Not for children under 3 yrs.

Asegúrese de que el juego con los modelos sólo comience después de que los modelos y los controles remotos hayan sido comprobados por una persona adulta y puestos en marcha por ella misma. Aunque prácticamente se excluye cualquier riesgo para los niños cuando el modelo se usa conforme a lo previsto, usted debería supervisar el juego. En caso de que personas con las capacidades físicas, mentales o motoras limitadas o con lagunas de conocimiento o experiencia jugaran con productos SIKU, asegúrese de que sean instruidas antes de comenzar el juego por una persona responsable de su seguridad.



¡Los componentes electrónicos deben ser protegidos contra la humedad! No se permite conectar en cortocircuito los bornes de conexión.

**¡Atención peligro de muerte!**  
**En ningún caso se debe enchufar el cable de datos en una toma de corriente.**

## Indicaciones de seguridad para el vehículo y el emisor manual



Los modelos deben utilizarse sólo conforme a su uso previsto; es decir, como juguetes dentro de espacios cerrados y secos. Cualquier otro uso (p. ej. en la proximidad de desniveles, escaleras, carreteras, instalaciones ferroviarias, aguas superficiales, ventiladores de aire caliente, charcos, areneros para niños, etc.) se considera como inadmisibles y puede conllevar riesgos.

El fabricante no puede hacerse responsable por daños que hayan sido causados por un uso no conforme a lo prescrito.

Rogamos que tenga en cuenta que el modelo nunca debe levantarse del suelo mientras las ruedas estén girando. Los dedos, el pelo o la ropa suelta no se deben aproximar a las ruedas de accionamiento cuando el modelo está conectado (conmutador en "ON").

Después de jugar, retire las pilas del vehículo.

Las pilas vacías deben ser retirados del emisor manual y del vehículo! Suelte el tornillo en la parte inferior del emisor manual para quitar la tapa del compartimento de las pilas y saque las pilas. En el vehículo, retire primero el soporte de pilas y saque después las pilas. Al insertar pilas nuevas, observe la polaridad indicada en el compartimento o en el soporte de las pilas. Para jugar se debe volver a cerrar el compartimento de las pilas.

### Indicaciones de seguridad para las pilas

El cambio de pilas debe ser efectuado únicamente por un adulto. Tenga en cuenta que la necesidad natural de jugar en los niños y su temperamento pueden provocar situaciones imprevistas que excluyen una responsabilidad por parte del fabricante. Además, observe siempre la polaridad correcta de las pilas. En caso de no observar estas indicaciones, las pilas pueden quedar dañadas y derramarse. Evite todo contacto de la piel y los ojos con el contenido de las pilas. Cualquier reparación técnicamente incorrecta y modificación constructiva (desmontaje de piezas originales, montaje de piezas no admitidas, modificaciones de la electrónica, etc.) causa la extinción completa de los derechos de garantía y puede provocar peligros para el usuario.

### 2. Explicación del vehículo

El rasgo característico del tractor es la carrocería metálica SIKU con su impresión de alta calidad. Entre sus particularidades técnicas se encuentran el cargador frontal plenamente operativo y las luces fieles al original, con faros adicionales en el techo y en la parrilla del radiador.

Las pilas/pilas recargables necesarias para el funcionamiento del vehículo (3 uds. tipo AAA) **no** están incluidas en el suministro. Observe la marcación respecto a la colocación y la posición de las pilas en su soporte. Los contactos del soporte de pilas no deben cortocircuitar.

**INDICACIÓN:** El vehículo señala una tensión insuficiente de las pilas con un parpadeo rápido de las luces. Entonces es necesario cambiar las pilas.

### 3. Antes de la puesta en marcha

No se permite recargar pilas no recargables. Las pilas recargables deben retirarse del juguete antes de cargarlas. No se deben usar mezclados tipos de pilas distintos ni pilas nuevas y usadas.

#### Control remoto

El control remoto trabaja con una tecnología de radio a 2,4 GHz que, según los conocimientos actuales, no puede producir ningún daño a la salud en caso de utilización correcta. En este modelo, la potencia de emisión está muy por debajo de la máxima admitida por el legislador.

Las pilas/pilas recargables necesarias para el funcionamiento del vehículo (4 uds. tipo AA) **no** están incluidas en el suministro. Observe la marcación respecto a la colocación y la posición de las pilas en el compartimento de las pilas. Los contactos en el control remoto no deben cortocircuitar.

Aunque el sistema de radio empleado es muy seguro frente a las averías, nunca se puede excluir al 100% una merma de calidad de la señal de radio por circunstancias del espacio y otros sistemas de radio. Una señal de radio que no sea óptima puede reducir el alcance.

**INDICACIÓN:** La técnica de radio utilizada es compatible con los modelos SIKU**CONTROL32** que funcionan con el control remoto n° de art. #6708.

### 4. Arranque del sistema

La técnica de radio utilizada en estos modelos utiliza un establecimiento automático de la conexión. El control remoto y los modelos se conectan automáticamente y no producen interferencias con otros modelos SIKU**CONTROL32**. Para más claridad y mejor operación, los modelos actuales y futuros se clasifican en tres (3) niveles (Level) distintos:

- Nivel **A:** Vehículos tractores / máquinas
- Nivel **B:** Remolques / carretones viales / aparatos
- Nivel **C:** Equipos fijos

Las indicaciones de LED de estos tres niveles, identificados con A, B y C, puede visualizar en el control remoto. En cuanto se conecten el control remoto y el modelo entre sí, el modelo se guardará en el nivel correspondiente en el control remoto mientras dure la secuencia de juego. La tecla correspondiente ilumina permanentemente.

Esta asignación, que durante el arranque del sistema se realiza al comienzo de cada nueva secuencia de juego, requiere diferenciar si el usuario está jugando a solas con uno o varios modelos, o si hay varias personas que juegan al mismo tiempo con distintos modelos.

Si usted desea jugar a solas con uno o varios modelos, siga por favor las instrucciones del apartado a).

Si usted desea operar varios modelos al mismo tiempo con distintas personas, por favor siga las instrucciones del apartado b).

#### a) Un jugador - Un modelo

1. Conecte el modelo. Para ello, mueva el conector o desconector en la parte trasera del vehículo desde la posición "OFF" a la posición "ON". El modelo parpadea indicando la disposición de servicio.

2. Conecte el control remoto pulsando el botón rojo. Se enciende en rojo y el control remoto está operativo.

**INDICACIÓN:** Es imprescindible mantener el orden: primero conectar el modelo, después el control remoto.

3. Ahora se establece la conexión entre el modelo y el control remoto. Este proceso puede tardar hasta cinco (5) segundos.

4. La conexión entre control remoto y modelo está establecida cuando la tecla Nivel A (para vehículos tractores) así como las luces de cruces en la parte delantera y trasera del modelo iluminan permanentemente. El modelo está guardado en el control remoto y está listo para el funcionamiento. Durante esta secuencia de juego sólo se puede operar con este control remoto.

5. El juego puede empezar.

**INDICACIÓN:** Mediante desconexión del control remoto (mantener pulsada durante 3-4 segundos la tecla "ON/OFF" permanentemente) se interrumpe la conexión al modelo. Con ello, el modelo se borrará de la memoria interna. En el próximo arranque del sistema debe realizarse el establecimiento de conexión descrito arriba empezando por el paso 1.

#### b) Varios jugadores - Varios modelos

Antes de empezar una secuencia de juego con varios jugadores y varios modelos hay que cargar los sistemas de los distintos jugadores. Para garantizar que los controles remotos sólo van a encontrar los modelos de los jugadores correspondientes, es necesario que los distintos jugadores arranquen sus sistemas separados entre sí y de forma sucesiva. El procedimiento de arranque es el mismo que se describe en el apartado a).

Ejemplo: cuatro personas desean jugar con cuatro modelos SIKU**CONTROL32** (vehículos tractores) en una misma habitación. Para garantizar un funcionamiento sin incidencias es necesario que los sistemas se arranquen sucesivamente. Al principio, todos los controles remotos y todos los modelos deben estar desconectados. Ahora, el jugador 1 conecta su modelo y después el control remoto. Si el LED A del nivel correspondiente se enciende en el mando del jugador 1, su sistema está listo para funcionar. Sólo entonces puede el jugador 2 aplicar el mismo procedimiento. Cuando también en su mando quede encendido el LED A de nivel, le tocará el turno al jugador 3 y luego al 4.

**¡El juego sin incidencias solo se puede garantizar si esta norma se aplica de modo consecutivo!**

#### c) Añadir más modelos

El control remoto incluido n° de art. #6708 permite controlar un número casi ilimitado de modelos diferentes de la serie de productos SIKU**CONTROL32** que incluyen igualmente este emisor manual.

Si ha arrancado su sistema con uno o dos modelos y al cabo de un tiempo quiere añadir otro modelo, su control remoto debe encontrar este modelo y registrarlo en la memoria.

Deje conectados el control remoto y los modelos que ha manejado hasta ahora. La iluminación del nuevo modelo a añadir parpadeará rápidamente cuando cambie de OFF a ON la posición del conmutador del acumulador. Esto indica que el modelo está listo para conectarse con el control remoto. Para conectar este modelo al control remoto pulse la tecla SCAN. Una vez establecida la conexión, este modelo se asigna al NIVEL correspondiente y queda disponible de inmediato. Durante el proceso de escaneado (SCAN) se apaga la correspondiente tecla de nivel y se vuelve a iluminar cuando se restablece la conexión. El modelo memorizado en este nivel no se pierde, sino que se mantiene en segundo plano. Pulsando la tecla de nivel correspondiente puede elegir entre los dos modelos de un nivel.



Ejemplo: Si el modelo que se quiere añadir es otro modelo SIKU**CONTROL32**, el control remoto registra el vehículo en el nivel A o B tras conectar el modelo y pulsar la tecla SCAN. Durante el proceso de escaneado (SCAN) se apaga la tecla del nivel A o B que hasta entonces estaba iluminada. La tecla del nivel correspondiente se vuelve a iluminar cuando se han conectado el modelo y el control remoto.

El sistema guarda automáticamente el nuevo vehículo de modo que usted puede operar este nuevo modelo de inmediato. Se activa siempre el último modelo añadido. Si usted desea saltar entre el vehículo guardado en el mismo nivel, pulse una vez la tecla del nivel A (o las veces necesarias con más de dos modelos). Con cada pulsación de esta tecla se activa el modelo inmediato siguiente.

#### d) Borrar el modelo de la memoria

Desconectando el control remoto se borran los modelos guardados en la memoria interna. Sin embargo, un nuevo arranque del sistema según el apartado a) o b) añadirá de nuevo los modelos. Si un vehículo se desconecta con el interruptor de servicio, automáticamente se borra de la lista de modelos activos dentro del control remoto y después se puede añadir de nuevo a cualquier control remoto. Si el modelo se desconecta por descuido, o si hay que realizar un cambio de pilas, el modelo se puede volver a integrar tras la nueva conexión mediante el procedimiento descrito en el apartado c).

### 5. El cargador frontal

Este modelo SIKU**CONTROL32** de alta calidad está equipado con un cargador frontal con control electrónico. El manejo del cargador frontal se realiza a través de las dos ruedas moleteadas a la derecha e izquierda junto al interruptor On/Off. Con la rueda moleteada a la derecha se mueve todo el brazo de carga hacia arriba o abajo. La función basculante de la pala se ejecuta a través de la rueda moleteada a la izquierda. La pala se puede quitar del cargador frontal con una sola maniobra. Para facilitararlo, la pala está equipada con un sistema "Snap-in-place" (de encaje).

#### Quitar la pala:

Desplazar el cargador frontal con la tecla D a la posición de desmontaje. Quitar la pala con un poco de fuerza de tracción del brazo de carga y del varillaje basculante, sujetando la palanca en el varillaje basculante con el pulgar y el índice.

#### Colocar la pala:

Desplazar el alojamiento para el cargador frontal con la tecla D a la posición de montaje. Empujar la pala con un poco de fuerza de presión sobre el brazo de carga. Sujetar la palanca en el varillaje basculante con el pulgar y el índice y empujar, igualmente, con un poco de presión sobre la pala.

Además, puede ponerse el cargador frontal con la tecla P en un modo paralelo. En ello se guía el equipo adicional, montado correspondientemente siempre en paralelo al suelo, facilitando con ello el apilado de las paletas, pacas de heno o piedras, etc. En este modo está desactivada la función basculante del equipo adicional. Pulsando de nuevo la tecla P se vuelve a desactivar este modo.

#### Funciones generales del modelo

- Desplazamiento hacia delante / hacia atrás - proporcional
- Dirección hacia la derecha / izquierda - proporcional
- Elevación y bajada del cargador frontal - proporcional
- Función basculante de la pala - proporcional
- Acoplamiento posterior con regulación electrónica - proporcional
- Luces de cruce en la parte delantera y trasera (conectables y desconectables)
- Intermitentes a la derecha / izquierda (conmutables por separado)
- Luces perimétricas en techo de la cabina (conectables y desconectables)
- Faros de trabajo en cabina y la parrilla del radiador delantera (conectables y desconectables).
- Los faros de trabajo pueden activarse pulsado varias veces la tecla "Luces de cruce".

#### Datos técnicos

<b>Original</b>	John Deere
Fabricante	Tractor 7280R
Modelo	
Longitud total	5278 mm
Ancho total	2544 mm
Altura total	3313 mm
Potencia	206 kW / 280 CV
Cilindros	6
Cilindrada	8984 cm <sup>3</sup>
Peso	10910 kg

#### Modelo

Material	Metal y piezas de plástico
Dimensiones	187 x 92 x 115 mm (sin cargador frontal)
Grupos	1 motor de accionamiento y 4 servomotores
Energía	3 pilas tamaño AAA
Accionamiento	Radiocontrol de 2,4 GHz
Peso	aprox. 600 g
Velocidad	aprox. 0,2 m/s

#### 6. Mantenimiento y limpieza

Utilice exclusivamente trapos de limpieza secos y limpios de polvo para limpiar y cuidar los productos SIKU. Para poder garantizar el nivel de seguridad de la maquina, establecido por el diseño, el modelo deberá ser revisado periódicamente por una persona adulta para comprobar si presenta desperfectos visibles.

#### 7. Eliminación de aparatos eléctricos usados

Estos productos no se deben eliminar con los residuos domésticos normales al final de su vida útil, sino que se que deben depositar en un punto de recogida para reciclado de aparatos eléctricos y electrónicos. Esto se indica mediante el símbolo que figura en el producto, las instrucciones de uso o el embalaje. Los materiales son reciclables de acuerdo con su identificación. Usted presta una aportación importante a la protección de nuestro medio ambiente con el reciclaje, la recuperación de materiales u otras formas de reutilización de aparatos usados. Rogamos que se informe en su ayuntamiento acerca del punto de recogida de residuos que le corresponda.

#### 8. Primeros auxilios

Podrá encontrar una lista que le ayudará a subsanar posibles defectos en nuestra página de Internet en: [www.siku.de](http://www.siku.de)  
Sieper GmbH  
Schlittenbacher Str. 60  
58511 Lüdenscheid  
Alemania

Fabricado bajo licencia de John Deere



## Inhoudsopgave:

1. Algemene veiligheidsinstructies	26
2. Uitleg van het voertuig	27
3. Voor ingebruikname	27
4. Opstart van het systeem	27
5. Het frontladers	29
6. Onderhoud en reiniging	30
7. Afvalverwijdering van oude elektrische apparaten	30
8. Eerste hulp	30

## Hartelijk gefeliciteerd

met de aankoop van dit hoogwaardige SIKU speelgoedmodel.

Wij verzoeken u deze handleiding grondig door te lezen. Op de volgende bladzijden zullen wij u de nodige veiligheidsinstructies en tips voor het gebruik en onderhoud van de producten geven.

Bewaar deze handleiding zorgvuldig ter informatie en voor eventuele garantieclaims!

En nu veel plezier met SIKU**CONTROL32** wens! u

Uw SIKU team

## Belangrijke aanwijzingen

Controleer a.u.b. meteen na het uitpakken de inhoud op volledigheid en transportschade. Als er iets te reclameren valt, neem dan a.u.b. contact op met uw vakhandelaar.

SIKU**CONTROL32**-producten worden volgens de huidige veiligheidsvoorschriften geconstrueerd en onder voortdurende kwaliteitscontrole gemaakt. De kennis en ervaringen die wij hieruit opgedaan hebben, spelen een rol bij onze ontwikkeling. Veranderingen in technologie en ontwerp behouden wij ons voor.

## 1. Algemene veiligheidsinstructies



**Attentie!** Niet geschikt voor kinderen onder de 36 maanden (3 jaar). Verstikkingsgevaar door kleine onderdelen die ingeslikt kunnen worden. Bij ingesliktte batterij onmiddellijk een dokter raadplegen!



**⚠ WARNING:**  
CHOKING HAZARD—Small parts.  
Not for children under 3 yrs.

Zorg ervoor dat pas met de speelgoedmodellen gespeeld wordt, nadat een volwassen

persoon de modellen en afstandbedieningsmodule gecontroleerd en in gebruik genomen heeft. Hoewel bij een doelmatig gebruik van het model risico's voor kinderen verregaand uitgesloten zijn, moet u de kinderen tijdens het spelen onder toezicht houden. Als personen met beperkte fysieke, mentale of motorische capaciteiten of welke slechts over beperkte kennis en ervaring beschikken met SIKU-producten willen spelen, zorg er dan voor dat ze van tevoren instructies hebben gekregen van een persoon die voor hen verantwoordelijk is.



Elektronische componenten moeten tegen vocht worden beschermd! De aansluitklemmen van de oplader mogen niet kortgesloten worden.

### Attentie levensgevaar!

Datakabel nooit in een stopcontact steken.

## Veiligheidsinstructies voertuig en handzender



De modellen mogen uitsluitend doelmatig gebruikt worden, d.w.z. als speelgoed binnen gesloten en droge ruimtes. Elk ander gebruik (bijv. in de nabijheid van hellingen, trappen, straten, spoorwegen, waterwegen, verwarming, zwembaden, zandbakken, etc.) is niet toegestaan en mogelijk met risico's verbonden.

De fabrikant is niet aansprakelijk voor schade die door een ondoelmatig gebruik veroorzaakt wordt.

Let er a.u.b. op dat het model nooit opgetild mag worden, zolang de wielen nog draaien. Vingers, haren en loszittende kleding niet in de buurt van de aandrijfwielen laten komen, als het model ingeschakeld is (aan/uitschakelaar op „ON“).

Neem na het gebruik van het speelgoed de batterijen uit het voertuig.

Lege batterijen moeten uit de handzender en het voertuig verwijderd worden! Maak de schroef aan de onderkant van de handzender los, om het deksel van het batterijvakje te verwijderen en neem de batterijen er uit. Bij het voertuig eerst de batterijhouder verwijderen en vervolgens de batterijen. Let bij het inzetten van nieuwe batterijen op de in het batterijvakje resp. batterijhouder aangegeven polariteit van de batterijen. Voor het gebruik van het speelgoed moet het batterijvakje weer gesloten worden.

## Veiligheidsinstructies voor batterijen

De batterijen mogen uitsluitend door een volwassen persoon vervangen worden. Bedenk dat door de natuurlijke speelbehoefte en het temperament van de kinderen onvoorzienbare situaties kunnen optreden die elke verantwoordelijkheid van de kant van de fabrikant uitsluiten. Let bovendien steeds op de juiste polariteit van de batterijen. Verkeerd plaatsen kan tot beschadiging en het leeglopen van de batterijen leiden. Vermijd elk huid- en oogcontact met de inhoud van de batterijen. Door ondeskundige reparaties en wijzigingen van de constructie (demontage van originele onderdelen, montage van niet toegelaten onderdelen, wijzigingen van de elektronica enz.) vervalt de garantiedekking in zijn geheel en kunnen gevaren voor de gebruiker ontstaan.

## 2. Uitleg van het voertuig

Kenmerkend voor de trekker is de metalen carrosserie van SIKU met hoogwaardige bedrukking. Tot de technische bijzonderheden behoort de volledig gebruiksklare frontlader en de realistische verlichting met extra schijnwerpers op het dak en in de radiatorgrille.

De voor het gebruik van het voertuig noodzakelijke batterijen/oplaadbare accu's (3 x type AAA) zijn **niet** bij de levering inbegrepen. Let op de markering voor de juiste plaatsing en positie van de batterijen in de batterijhouder. De contacten van de batterijhouder mogen niet kortgesloten worden.

**AANWIJZING:** Een te lage accuspanning wordt door het voertuig signaleerd door snel knipperen van de verlichting. De batterijen moeten dan gewisseld worden.

## 3. Voor ingebruikname

Niet-oplaadbare batterijen mogen niet opgeladen worden. Oplaadbare batterijen moeten uit het speelgoed verwijderd worden, voordat ze opgeladen worden. Batterijen van verschillende types of oude en nieuwe batterijen mogen niet samen worden gebruikt.

## Afstandbedieningsmodule

De afstandbedieningsmodule werkt met een 2,4 GHz radiotechnologie, die volgens huidige kennis van zaken bij doelmatig gebruik geen risico's voor de gezondheid opleveren. Het zendvermogen van dit model ligt duidelijk onder het maximaal door de wetgeving toegestane niveau. De voor het gebruik van de afstandbedieningsmodule noodzakelijke batterijen (4 x type AA) zijn **niet** bij de levering inbegrepen. Let op de markering voor de juiste plaatsing en positie van de batterijen in het batterijvakje. De contacten in de afstandbedieningsmodule mogen niet kortgesloten worden.

Hoewel het toegepaste radiografische systeem zeer goed beveiligd is tegen storingen, kan het toch niet helemaal uitgesloten worden dat de kwaliteit van het radiografische signaal verminderd wordt door ruimtelijke situaties en door andere radiografische systemen. Als een radiografisch signaal niet optimaal is, kan dit ertoe leiden dat de reikwijdte geringer wordt.

**AANWIJZING:** De gebruikte radiografische techniek is compatibel met de SIKU**CONTROL32**-modellen, die met het type afstandbediening nr. #6708 bediend worden.

## 4. Opstart van het systeem

De in deze modellen toegepaste radiografische techniek is met een automatische verbindingsofbouw uitgerust. De afstandbedieningsmodule en de modellen koppelen automatisch met elkaar en worden niet gestoord door andere SIKU**CONTROL32**-modellen. Voor een beter overzicht en een eenvoudigere bediening worden de huidige en toekomstige modellen in (3) verschillende Levels ingedeeld:

- Level **A:** Trekkende voertuigen / machines
- Level **B:** Aanhangers / opleggers / apparaten
- Level **C:** Stationaire installaties

De LED-weergaven bij deze drie Levels ziet u als A, B, C gekentekend op het afstandbedieningsmodule. Zodra de afstandbediening en het model verbonden zijn, wordt het model gedurende de hele spelduur binnen het betreffende

level in de afstandbedieningsmodule opgeslagen. De betreffende toets is constant verlicht.

Voor deze toewijzing die in het kader van de systeemstart aan het begin van elke nieuwe spelduur plaatsvindt, moet onderscheiden worden of de gebruiker alleen met het model/de modellen speelt, of dat meerdere personen tegelijkertijd met meerdere modellen rijden.

Als u alleen met een/meerdere model(len) wilt spelen, volg dan a.u.b. de aanwijzingen in de rubriek a) op.

Als u met meerdere personen tegelijkertijd met meerdere modellen wilt rijden, volg dan de aanwijzingen in de rubriek b) op.

### a) Een speler - Een model

1. Schakel het model in. Hiervoor moet u de aan- en uit-schakelaar aan de achterkant van het voertuig van de stand „OFF” in de stand „ON” zetten. Het model knippert en geeft hiermee aan dat het klaar is voor gebruik.
2. Schakel de afstandbedieningsmodule in door op de rode knop te drukken. De knop is rood verlicht - de afstandbedieningsmodule is klaar voor gebruik.

AANWIJZING: Deze volgorde, eerst het model, dan het afstandbedieningsmodule inschakelen, moet absoluut aangehouden worden.

3. Nu wordt de verbinding tussen het model en de afstandbedieningsmodule tot stand gebracht. Dit kan max. vijf (5) seconden duren.
4. De verbinding tussen afstandbediening en model is tot stand gebracht, wanneer de toets Level A (trekkende voertuigen) en de lampen aan de voor- en achterkant constant branden. Het model is in de afstandbedieningsmodule opgeslagen en is gebruiksklaar. Tijdens het spelen kan het model alleen met deze afstandbedieningsmodule bediend worden.
5. Nu kan met spelen worden begonnen.

AANWIJZING: Door de afstandbedieningsmodule uit te schakelen (3-4 seconden lang „ON/OFF”-toets constant ingedrukt houden) wordt de verbinding met het model onderbroken. Hierbij wordt het model uit het interne geheugen gewist. Bij de volgende systeemstart moet de van tevoren beschreven verbindingsofbouw, beginnend met stap 1, opnieuw uitgevoerd worden.

### b) Meerdere spelers – Meerdere modellen

Alvorens een spel met meerdere spelers te starten, moeten de systemen van de afzonderlijke medespelers opgesteld worden. Om ervoor te zorgen dat de afstandbedieningsmodules werkelijk alleen de modellen van de afzonderlijke speler vinden, moeten de afzonderlijke medespelers hun systemen gescheiden van elkaar en na elkaar starten. De procedure voor de start moet dan dezelfde, als in de rubriek a) beschreven.

Voorbeeld: vier personen willen met vier SIKU**CONTROL32**-modellen (trekkende voertuigen) samen in een ruimte spelen. Om voor een storingsvrij verloop te zorgen, moeten de systemen nu na elkaar opgesteld worden. Aan het begin moeten alle afstandbedieningsmodules en modellen uitgeschakeld zijn. Speler 1 schakelt nu zijn model en daarna de afstandbedieningsmodule in. Als bij speler 1 de Level-LED A verlicht is, is zijn systeem klaar voor gebruik. Daarna kan speler 2 pas met dezelfde procedure beginnen. Als ook hier de Level-LED A verlicht is, is speler 3 en daarna speler 4 aan de beurt.

**Alleen als deze regel consequent opgevolgd wordt, is een storingsvrij verloop van het spel gegarandeerd!**

### c) Verdere modellen toevoegen

Met de meegeleverde radiografische afstandbediening artikelnr. #6708 kunt u een zo goed als onbegrensd aantal verschillende modellen uit de productlijn SIKU**CONTROL32** besturen, waar deze handzender ook meegeleverd wordt.

Als u uw systeem met één of twee modellen gestart hebt en na enige tijd nog een model wilt toevoegen, moet uw afstandbedieningsmodule dit model vinden en opslaan.

Laat de afstandbediening en de modellen waarmee u tot nog toe gereden hebt, ingeschakeld. Als u de Aan/Uit-schakelaar van het toe te voegen model nu van OFF op ON zet, begint de verlichting van het model snel te knipperen. Dit is een teken dat het model klaar is om met de afstandbedieningsmodule verbonden te worden. Om dit model vervolgens met de afstandbedieningsmodule te verbinden, drukt u op de SCAN-toets. Nadat de verbinding tot stand gekomen is, wordt dit model aan het betreffende level toegewezen en is meteen beschikbaar. Tijdens het scan-proces gaat de betreffende level-toets uit en begint weer te branden, zodra de verbinding tot stand gekomen is. Het model dat tot nog toe op dit level opgeslagen was, gaat niet verloren, maar wordt op de achtergrond

gehouden. Door op de betreffende level-toets te drukken, kunt u nu tussen de twee modellen van een level heen en weer schakelen.

Voorbeeld: Als het bij het toe te voegen model om nog een SIKU**CONTROL32**-model gaat, slaat de afstandbedieningsmodule het model op onder Level-A of Level-B op, nadat het model is ingeschakeld en op de SCAN-toets

werd gedrukt. Tijdens het SCAN-proces gaat de Level-A of Level-B toets uit die tot nog toe verlicht was. Als het model en de afstandbedieningsmodule met elkaar verbonden zijn, begint de betreffende level-toets weer te branden.

Het nieuwe voertuig wordt automatisch zodanig door het systeem opgeslagen dat u meteen met het voertuig kunt rijden. Steeds is het model dat het laatst toegevoegd werd, klaar om te rijden. Als u tussen de opgeslagen modellen in hetzelfde level heen en weer wilt schakelen, drukt u één keer (of bij meer dan twee modellen vaker) op de Level-A toets. Met elke druk op deze toets wordt telkens het volgende opgeslagen model geactiveerd.

### d) Model uit het geheugen wissen

Door het afstandbedieningsmodule uit te schakelen worden de opgeslagen modellen uit het interne geheugen van de module gewist. Een herstart van het systeem als in rubriek a) of b), voegt de modellen echter weer toe. Als een voertuig met de Aan/Uit-schakelaar uitgeschakeld wordt, wordt het automatisch uit de lijst van de actieve modellen binnen de afstandbedieningsmodule gewist en kan daarna weer aan elke willekeurige afstandbedieningsmodule toegevoegd worden. Als het model per ongeluk werd uitgeschakeld of wanneer er een accu vervangen moet worden, kan het model na opnieuw inschakelen en daarna m.b.v. de procedure in de rubriek c) weer in de module geïntegreerd worden.

## 5. De frontlader

Dit hoogwaardige SIKU**CONTROL32**-model is met een elektronisch regelbare frontlader uitgerust. De bediening van de frontlader gebeurt m.b.v. de twee gekartelde knoppen rechts en links naast de ON/OFF schakelaar. Met de rechter gekartelde knop wordt de hele laadarm omhoog of omlaag bewogen. De kantelfunctie van de laadbak wordt m.b.v. de linker gekartelde knop geactiveerd. De frontladerbak kan met een handgreep van de frontlader afgenomen worden. Om dit mogelijk te maken is de laadbak uitgerust met een kliksysteem.

### Laadbak verwijderen:

De frontlader met de D-toets in de demontagestand zetten. De laadbak met enige kracht van de laadarm en de kantelstangen lostrekken, hierbij de hendel aan de kantelstangen met duim en wijsvinger vasthouden.

### Laadbak aanbrengen:

De opname voor de frontlader met de D-toets in de montagestand zetten. De laadbak zachtjes op de laadarm drukken. De hendel aan de kantelstangen met duim en wijsvinger vasthouden en tegelijkertijd zachtjes op de laadbak drukken.

De frontlader kan bovendien met de P-toets in een parallelle modus worden gezet. Hierbij wordt het betreffende gemonteerde aanbouwwerktuig steeds parallel met de bodem gehouden en wordt het stapelen van pallets, hooibalen of stenen enz. gemakkelijker gemaakt. In deze modus is de kantelfunctie van het aanbouwwerktuig gedeactiveerd. Als opnieuw op de P-toets gedrukt wordt, wordt deze modus weer gedeactiveerd.

### Algemene functies van het model

- Vooruit / achteruit rijden, proportioneel
- Sturen rechts/links - proportioneel
- Frontlader omhoog en omlaag bewegen, proportioneel
- Kantelfunctie van de laadbak, proportioneel
- Achterkoppeling elektronisch aangestuurd - proportioneel
- Koplampen en achterlichten (in- en uitschakelbaar)
- Knipperlichten rechts / links (gescheiden schakelbaar)
- Verlichting rondom op cabinedak (in- en uitschakelbaar)
- Werkschijnwerpers op cabine radiatorgrille (in- en uitschakelbaar).
- De werkschijnwerpers kunnen geactiveerd worden door enkele keren op de toets „Rijlicht” te drukken.

## Technische gegevens

### Origineel

Fabrikant	John Deere
Model	Trekker 7280R
Totale lengte	5278 mm
Totale breedte	2544 mm
Totale hoogte	3313 mm
Vermogen	206 kW / 280 PK
Cilinders	6
Cilinderinhoud	8984 cm <sup>3</sup>
Gewicht	10910 kg

### Model

Materiaal	Metaal en kunststof delen
Afmetingen	187 x 92 x 115 mm (zonder frontlader)
Aggregaten	1 aandrijving- en 4 servomotoren
Energie	3x AAA-batterijen
Aansturing	2,4 GHz radiografische afstandbediening
Gewicht	ca. 600 g
Snelheid	ca. 0,2 m /sec

## 6. Onderhoud en reiniging

Maak voor de reiniging en het onderhoud van SIKU-producten uitsluitend gebruik van droge en stofvrije reinigingsdoeken.

Om het door de constructie gegeven veiligheidsniveau van dit model langdurig te kunnen garanderen moet het model regelmatig door een volwassene visueel op beschadigingen worden gecontroleerd.

## 7. Afvalverwijdering van oude elektrische apparaten

Dit product mag aan het einde van zijn levensduur niet samen met het gewone huishoudelijke afval verwijderd worden, maar moet bij een inzamelingspunt voor het recylen van elektrische en elektronische apparatuur afgegeven worden. Het symbool op het product, de gebruikershandleiding of op de verpakking maakt hierop attent. De materialen zijn volgens hun identificatie voor hergebruik geschikt. Door het hergebruik, het gebruik van de stoffen of andere vormen van gebruik van oude apparatuur levert u een belangrijke bijdrage aan de bescherming van ons milieu. Vraag a.u.b. de betreffende gemeenteafdeling naar het verantwoordelijke afvalverwerkingsbedrijf.

## 8. Eerste hulp

Een overzicht waarmee u evt. voorkomende storingen verhelpen kunt, vindt u op onze website: [www.siku.de](http://www.siku.de)

Sieper GmbH  
Schlittenbacher Str. 60  
58511 Lüdenscheid  
Duitsland



Vervaardigd onder licentie van John Deere



## Indice:

1. Avvertenze di sicurezza generali	31
2. Spiegazione del veicolo	32
3. Prima della messa in funzione	32
4. Messa in funzione del sistema	32
5. La caricatrice frontale	34
6. Manutenzione e pulizia	35
7. Smaoltimento degli apparecchi elettrici usati	35
8. Primi interventi	35

## Congratulations

per l'acquisto di questo modellino-giocattolo SIKU di grande pregio.

Prima di mettere in funzione i modellini raccomandiamo di leggere attentamente le presenti istruzioni. Nelle pagine seguenti sono riportate le avvertenze di sicurezza e i suggerimenti necessari per il corretto utilizzo e manutenzione dei prodotti.

Conservare accuratamente le presenti istruzioni per eventuali necessità di informazione o richieste di garanzia!

Le auguriamo buon divertimento con SIKU**CONTROL32**

Il team SIKU

## Avvertenze importanti

Subito dopo il disimballo si raccomanda di verificare la completezza del contenuto e che lo stesso non abbia subito danni da trasporto. Per eventuali reclami rivolgersi al rivenditore competente.

I prodotti SIKU**CONTROL32** sono costruiti in conformità alle attuali norme di sicurezza e sono fabbricati sotto un costante controllo della qualità. Facciamo confluire le conoscenze così ricavate nello sviluppo dei successivi prodotti. Con riserva di modifiche sia tecniche che del design.

## 1. Avvertenze di sicurezza generali



**Attenzione!** Non adatti a bambini di età inferiore a 36 mesi (3 anni). Pericolo di soffocamento da componenti di piccole dimensioni che possono essere ingeriti. In caso di ingestione della batteria consultare immediatamente un medico!



**⚠ WARNING:** con i modellini abbia CHOKING HAZARD—Small parts. inizio solo dopo che i Not for children under 3 yrs. modellini e il modulo

telecomando sono stati controllati e messi in funzione da un adulto. Benché per gli usi consentiti del modellino siano praticamente esclusi pericoli di qualunque genere, il gioco deve comunque essere sorvegliato. Le persone con limitate capacità fisiche, mentali o motorie o con lacune conoscitive o di esperienza che vogliono giocare con i prodotti SIKU devono essere istruite prima di iniziare il gioco da una persona che se ne assuma la responsabilità.



I componenti elettronici devono essere protetti dall'umidità! I morsetti di collegamento non devono essere cortocircuitati.

### Attenzione pericolo di morte!

Non introdurre mai il cavo dati in una presa.

## Avvertenze di sicurezza per il veicolo e il trasmettitore manuale



I modellini devono essere utilizzati soltanto per gli usi consentiti ossia come giocattoli in ambienti chiusi e asciutti.

Qualsiasi altro utilizzo (ad es. nei pressi di pendii, scale, strade, impianti ferroviari, corsi d'acqua, ventilatori ad aria, pozzanghere, sabbionaie ecc.) non è ammesso e può comportare pericoli.

Il produttore non può essere chiamato a rispondere di eventuali danni causati da usi non consentiti.

Fare attenzione che il modellino non sia mai sollevato da terra finché le ruote girano ancora. Non avvicinare le dita, i capelli o capi di abbigliamento larghi alle ruote motrici quando il modellino è acceso (interruttore di servizio su „ON“).

Dopo il gioco estrarre le batterie dal veicolo.

Le batterie esauste devono essere rimosse dal trasmettitore manuale e dal veicolo! Allentare la vite sul lato inferiore del trasmettitore manuale in modo da poter





rimuovere il coperchio del vano batterie ed estrarre le batterie. Sul veicolo si raccomanda di rimuovere prima il portabatterie e solo dopo di estrarre le batterie. Nell'inserire le nuove batterie prestare attenzione alla polarità indicata sia nel vano batterie che nel portabatterie. Per poter procedere con il gioco il vano batterie deve essere chiuso.

### Avvertenze di sicurezza per le batterie

La sostituzione delle batterie deve essere effettuata solo da adulti. Tenere presente che, a fronte del naturale bisogno di giocare e temperamento degli utenti, si possono determinare situazioni imprevedibili che escludono qualsiasi responsabilità da parte del produttore. Inoltre è necessario rispettare la corretta polarità delle batterie. Il mancato rispetto della polarità può causare sia danneggiamenti che l'esaurimento delle batterie. Evitare qualunque contatto della cute e degli occhi con il contenuto delle batterie. Riparazioni inadeguate e modifiche costruttive (smontaggio di parti originali, aggiunta di parti non ammesse, modifiche dell'elettronica ecc.) comportano il decadere dei diritti alla garanzia e possono causare pericoli per l'utente.

### 2. Spiegazione del veicolo

Caratteristica del trattore è la carrozzeria in metallo SIKU con stampa di pregio. Le particolarità tecniche comprendono la caricatrice frontale completamente funzionante e l'illuminazione fedele all'originale con fari aggiuntivi sul tetto e nella griglia del radiatore.

Le batterie/gli accumulatori necessari per il funzionamento del veicolo (3x tipo AAA) **non** sono compresi nel corredo di fornitura. Si raccomanda di osservare le indicazioni sulla disposizione e posizione delle batterie nel portabatterie. I contatti del portabatterie non devono essere cortocircuitati.

**AVVERTENZA:** Il veicolo segnala che la tensione della batteria è troppo bassa mediante lampeggi veloci dell'illuminazione. In questo caso le batterie devono essere sostituite.

### 3. Prima della messa in funzione

Le batterie non ricaricabili non devono venir ricaricate. Le batterie ricaricabili devono essere estratte dal giocattolo prima di essere caricate. Non è consentito utilizzare insieme batterie di tipo diverso oppure nuove e usate.

### Modulo telecomando

Il modulo telecomando opera con tecnologia radio a 2,4 GHz che secondo le conoscenze attuali, se correttamente utilizzata, non causa alcun danno alla salute. La potenza di trasmissione di questo modellino è nettamente inferiore a quella massima ammessa dal legislatore. Le batterie/gli accumulatori necessari per il funzionamento del modulo telecomando (4 x tipo AAA) **non** sono compresi nel corredo di fornitura. Si raccomanda di osservare le indicazioni sulla disposizione e posizione delle batterie nel vano batterie. Non è consentito cortocircuitare i contatti del modulo telecomando. Benché il sistema radio utilizzato sia estremamente stabile alle interferenze, non è mai possibile escludere completamente deterioramenti della qualità del segnale radio dovuti alle condizioni ambientali e ad altri sistemi radio. Segnali radio non ottimali possono causare riduzioni della portata.

**AVVERTENZA:** La tecnica in radiofrequenza usata è compatibile con i modellini SIKU**CONTROL32** comandi con il modulo radiotelecomando cod. art. #6708.

### 4. Messa in funzione del sistema

La tecnica in radiofrequenza usata in questi modellini consente l'instaurazione automatica del collegamento. Il modulo telecomando e i modellini si collegano autonomamente e non sono soggetti alle interferenze di altri modellini SIKU**CONTROL32**. Per agevolare la comprensione e il comando i modellini attuali e futuri sono suddivisi in tre (3) diversi Level:

- Level **A:** Motrici / Macchine
- Level **B:** Rimorchi / Semirimorchi / Equipaggiamenti
- Level **C:** Impianti stazionari

Gli indicatori LED di questi tre Level, contrassegnati come A, B, C, sono visibili sul modulo telecomando. Non appena telecomando e modellino sono collegati reciprocamente, il modellino è memorizzato nel modulo telecomando al Level corrispondente per tutta la durata della sequenza di gioco. Il rispettivo tasto si illumina in maniera continua.

Questa assegnazione, che è eseguita all'avvio del sistema all'inizio di ogni nuova sequenza di gioco, richiede che si distingua se l'utente gioca con il modellino/i modellini da solo o se diverse persone giocano contemporaneamente con più modellini.

Se si gioca da soli con uno/più modellini seguire le avvertenze della sezione a).

Se diverse persone desiderano giocare contemporaneamente con più modellini seguire le istruzioni della sezione b).

### a) Un giocatore – un modellino

1. Accendere il modellino spostando l'interruttore posto sul retro del veicolo dalla posizione „OFF” a quella „ON”. Il modellino lampeggia, segnalando così che è pronto a funzionare.
2. Accendere il modulo telecomando premendo il pulsante rosso. Si illumina di rosso – il modulo telecomando è pronto a funzionare.

**AVVERTENZA:** E' assolutamente necessario rispettare la sequenza di attivazione, ossia prima il modellino e poi il modulo telecomando.

3. A questo punto va realizzato il collegamento tra il modellino e il modulo telecomando. Questa procedura può richiedere fino a cinque (5) secondi.
4. Il collegamento tra telecomando e modellino è instaurato quando il tasto Level A (per motrici) nonché le luci di marcia anteriori e posteriori del modellino sono illuminati in maniera continua. Il modellino è memorizzato nel modulo telecomando ed è pronto a funzionare. Durante questa sequenza di gioco può essere controllato soltanto con questo modulo telecomando.
5. Il gioco può iniziare.

**AVVERTENZA:** Spegnendo il modulo telecomando (tenendo premuto in maniera continua per 3-4 secondi il tasto „ON/OFF”) il collegamento con il modellino è interrotto. Il modellino è cancellato dalla memoria interna. Al successivo avvio del sistema occorre rieffettuare la procedura di collegamento precedentemente descritta iniziando dal punto 1.

### b) Più giocatori – più modellini

Prima di iniziare una sequenza di gioco con più giocatori e più modellini occorre portare a regime i sistemi dei singoli giocatori. Per assicurare che i moduli telecomando riconoscano i modellini del singolo giocatore, è necessario che i singoli giocatori avvino i propri sistemi separatamente fra loro e in successione. La procedura di avvio è uguale a quella descritta nella sezione a).

Esempio: quattro persone vogliono giocare assieme in un unico ambiente con quattro modellini SIKU**CONTROL32** (motrici). Per assicurare uno svolgimento del gioco senza problemi occorre avviare i sistemi l'uno dopo l'altro. All'inizio tutti i moduli telecomando e i modellini devono essere spenti. A questo punto il giocatore 1 attiva prima il proprio modellino e poi il modulo telecomando. Quando al giocatore 1 si accendono i LED del Level A, il suo sistema è pronto a funzionare. Solo a questo punto anche il giocatore 2 può eseguire la procedura. Quando anche a lui si accendono i LED del Level A, tocca prima al giocatore 3 e poi al 4.

**Il gioco può svolgersi senza problemi solo osservando rigorosamente questa regola!**

### c) Aggiunta di altri modellini

Con il modulo radiotelecomando cod. art. #6708 compreso è possibile controllare un numero pressoché illimitato di modellini differenti della serie SIKU**CONTROL32**, purché questi comprendano a loro volta tale trasmettitore manuale. Se il sistema è stato avviato con uno o due modellini e dopo un certo tempo si desidera aggiungere un altro, il modulo telecomando deve individuare e memorizzare tale modellino.

Lasciare accesi il telecomando e i modellini con cui si è giocato finora. Se a questo punto l'interruttore di esercizio del modellino da aggiungere è spostato da OFF a ON, l'illuminazione di tale modellino lampeggerà rapidamente, segnalando così che è pronto a collegarsi con il modulo telecomando. Ora per collegare questo modellino al modulo telecomando premere il tasto SCAN. Una volta effettuato il collegamento, il modellino è assegnato al LEVEL corrispondente ed è subito disponibile. Durante la procedura SCAN il corrispondente tasto Level si spegne per riaccendersi poi una volta che il collegamento è stato instaurato. Il modellino finora memorizzato su tale Level non va perduto, ma è tenuto in background. Premendo il corrispondente tasto Level è ora possibile commutare fra i due modellini di uno stesso Level.





Esempio: Se il modellino da aggiungere è un altro SIKU**CONTROL32**, una volta acceso il modellino e premuto il tasto SCAN, il modulo telecomando memorizza il veicolo al Level A o Level B. Durante la procedura SCAN il tasto Level A o Level B sino ad allora illuminato si spegne. Una volta che il modellino e il modulo telecomando sono correttamente collegati, il relativo tasto Level si riaccende.

Il nuovo veicolo è automaticamente memorizzato dal sistema in modo tale da poterci giocare da subito, in altre parole è pronto a funzionare sempre il modellino aggiunto per ultimo. Volendo ora commutare tra i due veicoli memorizzati con lo stesso Level, premere una volta (o di più per un numero di modellini maggiore di due) il tasto Level A. A ogni pressione di questo tasto è attivato il successivo modellino memorizzato.

#### d) Cancellazione del modellino dalla memoria

Lo spegnimento del modulo telecomando determina la cancellazione dei modellini memorizzati dalla memoria interna del modulo stesso. Tuttavia al riavvio del sistema come descritto nella sezione a) o b) i modellini vengono nuovamente aggiunti. Se un veicolo è spento tramite l'interruttore di esercizio, è automaticamente cancellato dall'elenco dei modellini attivi del modulo telecomando e può quindi essere riaggiunto a qualsiasi modulo telecomando. Se per errore il modellino è spento o deve essere effettuata una sostituzione della batteria, alla riaccensione il modellino può essere reintegrato nel modulo mediante la procedura della sezione c).

#### 5. La caricatrice frontale

Questo modellino di pregio SIKU**CONTROL32** è dotato di una caricatrice frontale a controllo elettronico. Il comando della caricatrice frontale si effettua tramite le due rotelline zigrinate poste a destra e sinistra accanto all'interruttore On/Off. Con la rotellina zigrinata destra l'intero braccio caricatore è spostato in alto o in basso. La funzione di inclinazione della pala è avviata tramite la rotellina zigrinata sinistra. La pala può essere smontata dalla caricatrice frontale in un unico passaggio. Per permettere ciò la pala è stata dotata di un sistema "snap-in-place".

#### Smontaggio della pala:

Portare la caricatrice frontale in posizione di smontaggio mediante il tasto D. La pala può essere staccata dal braccio caricatore e dalla tiranteria di inclinazione tenendo ferma la leva della tiranteria con pollice e indice ed esercitando una leggera forza di trazione.

#### Montaggio della pala:

Con il tasto D portare l'alloggiamento della caricatrice frontale in posizione di montaggio. Premere la pala sul braccio caricatore esercitando una pressione moderata. Tener ferma la leva della tiranteria di inclinazione con pollice e indice ed esercitando anche in questo caso una leggera pressione sulla pala.

Inoltre la caricatrice frontale può essere messa in modalità parallela con il tasto P. Per questa modalità l'attrezzo portato montato è condotto sempre parallelamente al terreno, agevolando quindi l'impilamento di pallet, balle di fieno o sassi ecc. In questa modalità la funzione di inclinazione dell'attrezzo è disattivata. Questa modalità è nuovamente disabilitata mediante una nuova pressione del tasto P.

#### Funzioni generali del modellino

- Marcia avanti / indietro - proporzionale
- Manovra a destra / sinistra - proporzionale
- Sollevamento e abbassamento della caricatrice frontale - proporzionale
- Funzione di inclinazione della pala - proporzionale
- Attacco posteriore con comando elettronico - proporzionale
- Luce di marcia anteriore e posteriore (attivabile e disattivabile)
- Freccia destra e sinistra (azionabili separatamente)
- Avvisatori ottici rotanti sul tetto della cabina (attivabili e disattivabili)
- Proiettori di lavoro sulla cabina e la griglia del radiatore anteriore (attivabili e disattivabili).
- I proiettori di lavoro possono essere attivati premendo più volte il tasto „Luce di marcia“.

#### Specifiche tecniche

##### Originale

Produttore	John Deere
Modello	Trattore 7280R
Lunghezza complessiva	5278 mm
Larghezza complessiva	2544 mm
Altezza complessiva	3313 mm
Potenza	206 kW / 280 PS
Cilindri	6
Cilindrata	8984 cm <sup>3</sup>
Peso	10910 kg

##### Modello

Materiale	metallo e parti in plastica
Dimensioni	187 x 92 x 115 mm (senza caricatrice frontale)
Gruppi	1 motopropulsore e 4 servomotori
Energia	3x batterie AAA
Pilotaggio	tramite radiotelecomando a 2,4 GHz
Peso	circa 600 g
Velocità	circa 0,2 m / sec

#### 6. Manutenzione e pulizia

Per pulire e curare i prodotti SIKU usare esclusivamente panni asciutti e non impolverati. Per garantire a lungo termine il livello di sicurezza consentito dalla struttura costruttiva del modellino, questo deve essere regolarmente controllato da un adulto in relazione alla presenza di danni visibili esteriormente.

#### 7. Smaltimento degli apparecchi elettrici usati

Al termine della loro vita di servizio, questi prodotti non devono essere smaltiti tramite i normali rifiuti domestici, bensì devono essere conferiti a un centro raccolta specializzato nel riciclaggio di apparecchi elettrici ed elettronici. Il simbolo affisso sul prodotto, le istruzioni d'uso o l'imballo lo indicano esplicitamente. I materiali sono riciclabili in base alla relativa marchiatura. Con il riutilizzo, nonché il riciclaggio dei materiali o altre forme di valorizzazione delle apparecchiature usate è possibile fornire un contributo importante alla tutela dell'ambiente. Si raccomanda di richiedere all'amministrazione comunale qual è il centro di smaltimento competente.

#### 8. Primi interventi

Un elenco utile per eliminare eventuali errori o difetti che si possono presentare è riportato nel nostro sito Internet all'indirizzo: [www.siku.de](http://www.siku.de)

Sieper GmbH  
Schlittenbacher Str. 60  
58511 Lüdenscheid  
Germany

Prodotto su licenza della John Deere



## İçindekiler:

1. Genel güvenlik uyarıları	36
2. Araç açıklaması	37
3. Devreye almadan önce	37
4. Sistem başlangıcı	37
5. Ön yükleyici	39
6. Bakım ve temizlik	40
7. Eski elektronik cihazların imhası	40
8. İlik yardımı	40

## Tebrikler

Bu kaliteli SIKU model oyuncakı satın aldığınız için tebrik ederiz.

Model oyuncakını çalıştırmadan önce bu kılavuzu iyice okumanızı rica ediyoruz. Aşağıdaki sayfalarda bu ürünün kullanımı ve bakımı ile ilgili ipuçları ve gerekli güvenlik uyarıları yer almaktadır.

Kılavuzu, bilgi almak ya da olası garanti talepleri için dikkatli şekilde muhafaza edin!

Ve şimdi SIKU**CONTROL32** ile iyi eğlenceler diliyoruz

SIKU ekibiniz

## Önemli açıklamalar

Lütfen ambalajı açtıktan sonra içeriğin eksiksiz olmasını ve taşıma hasarlarının olmaması açısından kontrol edin. Eğer şikayet gerektirecek bir durum varsa, lütfen yetkili satıcınıza danışın.

SIKU**CONTROL32** ürünleri güvenlik yönetmeliklerinin en güncel durumuna uygun olarak ve sürekli bir kalite denetimi altında hazırlanmıştır. Buradan kazandığımız bilgileri kendimize ilişkin geliştirmeler için kullanıyoruz. Teknik ve tasarım değişiklikleri hakkını saklı tutuyoruz.

## 1. Genel güvenlik uyarıları



**⚠ WARNING:**  
CHOKING HAZARD—Small parts.  
Not for children under 3 yrs.

**Dikkat!** 36 aydan (3 yaş) küçük çocuklar için uygun değildir. Yutulabilir derecede küçük parçalar sebebiyle boğulma tehlikesi. Pilin yutulması halinde hemen doktora başvurun!

Model oyuncaklarla oyunun sadece, model oyuncakların ve uzaktan kumanda modüllerinin yetişkin

bir kişi tarafından kontrolü gerçekleştirildikten ve bu kişi tarafından model çalıştırıldıktan sonra gerçekleştirilmesine dikkat edin. Model oyuncakın amacına uygun kullanımında çocuklar için tehlikeler en geniş ölçüde söz konusu olmamasına rağmen ürünün oyun işletimini gözlemlemeniz tavsiye edilir. Eğer sıvrılı bedensel, zihinsel ve motorik yetilere sahip olan veya bilgi ve deneyim eksikliği olan kişiler SIKU ürünleriyle oynayacaksa, lütfen bu kişilerin kendilerinden sorumlu olan bir kişi tarafından bilgilendirilmelerini sağlayın.



Elektronik parçalar ıslaklığa karşı korunmalıdır! Bağlantı klemensleri kısa devre yapılmamalıdır.

### Dikkat ölüm tehlikesi!

Veri kablosunu asla bir prize sokmayın.

## Araç ve el vericisi güvenlik uyarıları



Model oyuncaklar sadece belirlenmiş olduğu amaç için, yani oyuncak olarak kapalı ve kuru mekanlar içinde kullanılmalıdır.

Bunun dışındaki her türlü kullanım (örn. bayır, merdiven, yol, raylı sistem, su, elektrikli ısıtıcı, çamurlu su birikintisi, kum havuzu vs. yakınında) yasaktır ve muhtemelen tehlike teşkil etmektedir.

Üretici, amaç dışı kullanımdan kaynaklı olan zararlardan sorumlu tutulamaz.

Lütfen tekerlekleri döndüğü sürece modelin yerden kaldırılmaması gerektiği hususunu unutmayın. Model oyuncak çalışırken (çalıştırma şalteri "ON" konumunda) parmaklarınızı, saçlarınızı ve gevşek kıyafet parçalarını tahrik tekerlekleri yakınına getirmeyin.

Oyun işletiminden sonra pilleri araçtan çıkarın. Boş piller el vericisinden ve araçtan çıkarılmalıdır! Pil bölmesinin kapağını çıkarmak için el vericisinin alt tarafındaki vidayı sökün ve pilleri çıkarın. Araçta lütfen önce pil bölmesini sökün ve ardından pilleri çıkarın. Yeni pilleri takarken, pil yuvasında veya pil bölümünde belirtilen pil kutuplarını dikkate alın. Oyun işletimi için pil yuvası tekrar kapatılmalıdır.

## Piller için güvenlik uyarıları

Pil değişimi sadece yetişkin bir kişi tarafından yapılmalıdır. Kullanıcıların doğal oyun ihtiyacı ve mizaçları sebebiyle üreticinin sorumluluk alanına girmeyecek olan, önceden öngörülemeyen durumların ortaya çıkabileceğini her zaman hatırlayın. Ayrıca daima doğru pil kutuplamasına dikkat edin. Bunun dikkate alınmaması pillerin zarar görmesine ve akmasına yol açabilir. Pil içeriği ile her türlü cilt ve göz temasını önleyin. Amaç dışı tamiratlar ve yapısal değişiklikler nedeniyle (orijinal parçaların sökülmesi, izin verilmeyen parçaların montajı, elektronikte değişiklikler vs.) tüm garanti hakkı yabulur ve kullanıcı için tehlikeler meydana gelebilir.

## 2. Araç açıklaması

Traktörün ön plana çıkan özelliği birinci sınıf baskılı SIKU metal karoserdir. Teknik özellikler arasında tam işlevsel ön yükleyici ve tavan ve radyatör ızgarasında ilave fara sahip orijinaline sadık aydınlatma yer almaktadır.

Aracın işletimi için gerekli piller/bataryalar (3x Tip AAA) teslimat kapsamına dahil **değildir**. Pil bölmesi içindeki pillerin yerleşimine ve konumuna ilişkin işaretleri lütfen dikkate alın. Pil bölmesinin kontaklarına kısa devre yapılmamalıdır.

**NOT:** Pil geriliminin düşük olduğunu araç, aydınlatmanın hızlı yanıp sönmeleriyle gösterir. Piller bu durumda değiştirilmelidir.

## 3. Devreye almadan önce

Şarj edilmeyen piller şarj edilmemelidir. Şarj edilebilir piller, şarj edilmeden önce oyuncaktan çıkarılıp alınmalıdır. Eşit olmayan pil tipleri veya yeni ve kullanılmış piller birlikte kullanılmamalıdır.

## Uzaktan kumanda modülü

Uzaktan kumanda modülü 2,4 GHz radyo teknolojisiyle çalışıp, elimizdeki güncel bilgilere göre amacına uygun kullanımında sağlık açısından zararlı değildir. Bu modelde, kanun koyucu tarafından izin verilen maksimum verici kapasitesinin belirgin şekilde altında kalınmıştır. Uzaktan kumanda modülünün işletimi için gerekli piller/bataryalar (4 x Tip AA) teslimat kapsamına dahil **değildir**. Pil bölmesi içindeki pillerin yerleşimine ve konumuna ilişkin işaretleri lütfen dikkate alın. Uzaktan kumanda modülü içindeki kontaklara kısa devre yaptırmayın.

Kullanılan radyo sistemi parazitlere karşı çok güvenli olmasına rağmen, mekansal özellikler ve başka radyo sistemleri vasıtasıyla radyo sinyalinde bir kalite kaybı % 100 şekilde önlenemez. İdeal olmayan bir radyo sinyali, kapsama alanında bir azalmaya neden olabilir.

**NOT:** Kullanılan radyo teknolojisi, uzaktan kumanda modülü Ürün No. #6708 ile çalıştırılan SIKU**CONTROL32** modelleri ile uyumludur.

## 4. Sistem başlangıcı

Bu modellerde kullanılan radyo teknolojisi otomatik bir bağlantı kurulumu ile donatılmıştır. Uzaktan kumanda modülü ve modeller kendiliğinden birbirine bağlanır ve başka SIKU**CONTROL32** modellerine karşı parazitsizdir. Daha iyi bir genel bakış ve daha basit bir kumanda için şimdinin ve geleceğin modelleri üç (3) farklı seviyeye (Level) ayrılır:

- Seviye **A:** Çekici taşıtlar/makineler
- Seviye **B:** Röromk/yarı röromk/cihazlar
- Seviye **C:** Sabit tesisler

A, B, C ile işaretlenen bu üç seviyeye ilişkin LED göstergelerini uzaktan kumanda modülü üzerinde göreceksiniz. Uzaktan kumanda ve model birbiriyle bağlantı kurar kurmaz, model, ilgili seviye içinde uzaktan kumanda modülünde oyun aralığı süresi için kaydedilir. İlgili düğme sürekli yanar.

Sistem başlangıcı çerçevesinde her yeni oyun aralığı başında yapılan bu tahsis, kullanıcının modelle/modellerle kendi başına oynayıp oynamadığı veya çok sayıda kişinin aynı zamanda çok sayıda model sürüp sürmediği ayrımını gerektirir.

Eğer tek/çok sayıda modelle yalnız başınıza oynuyorsanız, lütfen başlık a) açıklamalarını takip edin.

Eğer çok sayıda kişiyle aynı zamanda çok sayıda model işletmek istiyorsanız, lütfen başlık b) açıklamalarını takip edin.

#### a) Bir oyuncu - bir model

1. Modeli çalıştırın. Bunun için aracın arka tarafında bulunan açma ve kapama şalterini "OFF" konumundan "ON" konumuna getirin. Model yanıp söner ve böylece çalışmaya hazır olduğunu gösterir.
2. Uzaktan kumanda modülünü kırmızı düğmeye basarak çalıştırın. Bu kırmızı yanar - uzaktan kumanda modülü işletime hazırdır.

NOT: Burada, önce model, sonra uzaktan kumanda modülü çalıştırma sırasına mutlaka uyulmalıdır.

3. Şimdi model ve uzaktan kumanda modülü arasındaki bağlantı kurulur. Bu işlem beş (5) saniye kadar sürebilir.
4. Uzaktan kumanda ve model arasındaki bağlantı, seviye A (çekici taşıtlar için) düğmesi ve ayrıca modelin önündeki ve arkasındaki farlar sürekli yandığı zaman kurulmuş olur. Model, uzaktan kumanda modülünde kayıtlıdır ve işletime hazırdır. Bu oyun aralığı içinde sadece bu uzaktan kumanda modülüyle çalışır.
5. Oyun amaçlı işletim başlayabilir.

NOT: Uzaktan kumanda modülünün kapatılmasıyla (lütfen "ON/OFF" düğmesini 3-4 saniye sürekli basılı tutun) modele bağlantı kesilir. Bu esnada model dahili bellekten silinir. Bir sonraki sistem çalıştırma işleminde yukarıda tarif edilen bağlantı kurma şekli adım 1'den başlanarak tekrar edilmelidir.

#### b) Çok sayıda oyuncu - Çok sayıda model

Çok sayıda oyuncuya ve çok sayıda modele sahip bir oyun aralığına başlamadan önce bireysel oyuncuların sistemleri çalıştırılmalıdır. Uzaktan kumanda modüllerinin sadece ilgili bireysel oyuncuların modellerini bulmalarını temin etmek için, bireysel oyuncuların sistemlerini birbirlerinden ayrı ve ardi ardına başlatmaları gereklidir. Başlatma prosedürü o zaman başlık a) kısmında tarif edilenle aynıdır.

Örnek: dört kişi dört adet SIKUCONTROL32 model oyuncu (çekici araçlar) ile birlikte bir odada oynamak istiyor. Arızasız bir seyir temin etmek için sistemlerin şimdi ardi ardına başlatılması gerekir. Başlangıç için tüm uzaktan kumanda modüllerinin ve modellerin kapatılmış olması gerekir. Şimdi oyuncu 1 modelini ve ardından uzaktan kumanda modülünü açar. Oyuncu 1'de seviye-A LED'i yanarsa, o zaman sistem işletime hazırdır. Ancak bundan sonra oyuncu 2 prosedürü uygulayabilir. Burada da seviye-A-LED'i yandıığında, oyuncu 3'e ve onun sonrasında da oyuncu 4'e sıra gelir.

**Sadece bu kurallara dikkatle uyarak arızasız bir oyunu işletimi temin edilebilir!**

#### c) Başka modellerin eklenmesi

Uzaktan kumanda modülü Ürün No. #6708 ile SIKUCONTROL32 ürün serisine ait neredeyse sınırsız sayıda farklı modeli kumanda edebilirsiniz, bu ürünlerde de el vericisi mevcuttur. Sisteminizi bir veya iki modelle başlattıysanız ve bir süre sonra yeni bir model eklemek istiyorsanız, o zaman uzaktan kumanda modülünüzün bu modeli bulması ve kaydetmesi gerekir.

Şimdiye kadar sürüş yaptığınız uzaktan kumandayı ve modelleri çalışır halde bırakın. Şimdi eklenecek olan modelde çalıştırma şalterini OFF konumundan ON konumuna getirirseniz, modelin aydınlatması hızlı yanıp sönecektir. Bu, modelin uzaktan kumanda modeliyle bağlantı kurması için hazır bulunduğuna dair bir işarettir. Şimdi bu modeli uzaktan kumanda modülüyle bağlantıya sokmak için SCAN-düğmesine basın. Bağlantı kurulduktan sonra bu model ilgili SEVİYEYE tahsis edilir ve derhal etkiyle kullanılabilir durumdadır. SCAN-işlemi esnasında ilgili seviye düğmesi söner ve başarılı bir bağlantı sonrasında tekrar yanar. Şimdiye kadar bu seviyede kaydedilen model kaybolmaz, arka planda tutulur. İlgili seviye düğmesine basarak artık bir seviyenin her iki modeli arasında geçiş yapabilirsiniz.

Örnek: Eklenecek olan modelde bir başka SIKUCONTROL32 modeli söz konusuysa, o zaman da uzaktan kumanda modülü, modelin çalıştırılmasından sonra ve SCAN düğmesinin basılmasından sonra taşıyıcı seviye-A veya seviye-B'de kaydeder. SCAN-işlemi esnasında o ana kadar yanan seviye-A veya seviye-B düğmesi söner. Model ve uzaktan kumanda modülü bağlandığında, ilgili seviye düğmeleri tekrar yanar.

Yeni taşıt otomatik olarak sistem tarafından, bunu hemen sürebileceğiniz şekilde kaydedilir. Her zaman en son eklenen model sürülmeye hazırdır. Eğer şimdi aynı seviyedeki kayıtlı taşıtlar arasında geçişler yapmıyorsanız, lütfen bir kez daha (veya ikiden fazla modelde ilgili şekilde daha sık) seviye-A düğmesine basın. Bu düğmeye her basıldığında ilgili sonraki kayıtlı modele geçilir.

#### d) Modelin bellekten silinmesi

Uzaktan kumanda modülünün kapatılması vasıtasıyla kayıtlı modeller modülün dahili belleğinden silinirler. Ancak başlık a) veya b)'de belirtilen şekilde bir sistemin yeniden başlatılması modelleri tekrar ekler. Bir taşıt çalıştırma şalteriyle kapatılırsa, o zaman bu otomatik olarak uzaktan kumanda modülü içindeki aktif modellerin listesinden silinir ve sonra arzuya bağlı her uzaktan kumanda modülüne tekrar eklenebilir. Model yanlışlıkla kapatılırsa veya bir pil değişimi yapılması gerekiyorsa, model, yeniden çalıştırma sonrasında başlık c) prosedürü üzerinden tekrar modüle entegre edilebilir.

#### 5. Ön yükleyici

Bu yüksek kaliteli SIKUCONTROL32 modeli, elektronik kumanda edilebilir bir ön yükleyici ile donatılmıştır. Ön yükleyicinin kumandası, On/Off-şalterinin sağ ve sol yanındaki iki kenar çarkı üzerinden gerçekleştirilir. Sağ kenar çarkı ile komple yüklemeye kolu yukarıya veya aşağıya hareket ettirilir. Kepçenin devrilme fonksiyonu sol kenar çarkı üzerinden gerçekleştirilir. Kepçe bir el hareketiyle ön yükleyiciden çıkarılabilir. Bunu sağlamak için kepe bir Snap-in-place-sistemiyle donatılmıştır.

#### Kepeyi çıkarma:

Ön yükleyiciyi D-düğmesiyle sökmeye pozisyonuna sürün. Kepeyi biraz kuvvetle çekerek yüklemeye kolundan ve devirme askısındaki kolu başparmak ve işaret parmağıyla tutun.

#### Kepeyi takma:

Ön yükleyici için giriş D-düğmesiyle montaj pozisyonuna sürün. Kepeyi biraz kuvvetle yüklemeye koluna bastırın. Devirme askısındaki kolu başparmak ve işaret parmağıyla tutun ve aynı şekilde hafif baskıyla kepe üzerine bastırın.

Ön yükleyici bunun dışında P-düğmesiyle bir paralel-moda getirilebilir. Burada her defasında monte edilen montaj cihazı tabana paralel sevk edilir ve böylece paletlerin, saman balyalarının veya taşıtların vs. istiflenmesini kolaylaştırır. Bu modelde montaj cihazının devrilme fonksiyonu aktif değildir. P-düğmesine tekrar basılması bu modu tekrar devre dışı bırakır.

#### Modelin genel fonksiyonları

- İleri/geri sürüş - orantılı
- Sağa / sola yönlendirme - orantılı
- Ön yükleyicinin kaldırılması ve indirilmesi - orantılı
- Kepçenin devirme fonksiyonu - orantılı
- Arka bağlantının elektronik kontrolü - orantılı
- Önde ve arkada far (açılabilir ve kapatılabilir)
- Sağ ve sol sinyal (ayrı çalıştırılabilir)
- Kabin tavanı üzerinde çevre lambaları (açılabilir ve kapatılabilir)
- Kabinde ve ön radyatör ızgarasında çalışma farı (açılabilir ve kapatılabilir).
- Çalışma farları "far" düğmesine birkaç kez basılarak aktifleştirilir.



## Teknik Veriler

### Orijinal

Üretici John Deere

Model	Traktör 7280R
Toplam uzunluk	5278 mm
Toplam genişlik	2544 mm
Toplam yükseklik	3313 mm
Performans	206 kW / 280 PS
Silindir	6
Silindir hacmi	8984 cm <sup>3</sup>
Ağırlık	10910 kg

### Model

Malzeme	Metal ve plastik parçalar
Ölçüler	187 x 92 x 115 mm (ön yükleyici olmadan)
Agregalar	1 tahrik motoru ve 4 servo-motor
Enerji	3x AAA pil
Kumanda	2,4 GHz radyo uzaktan kumanda
Ağırlık	yakl. 600 g
Hız	yakl. 0,2 m / sn.

## 6. Bakım ve temizlik

SIKU ürünlerinin temizlenmesi ve bakımı için sadece kuru ve toz tutmayan temizlik bezleri kullanın.

Modelin konstrüktif açıdan öngörülen güvenlik seviyesini uzun vadeli olarak garanti edebilmek için model düzenli olarak yetişkin bir kişi tarafından gözle görülür hasarlara ilişkin olarak kontrol edilmelidir.

## 7. Eski elektronik cihazların imhası

Bu ürünler ömrünü tamamladığında normal evsel atıkla birlikte atılmamalıdır; ürünün elektrikli ve elektronik cihazların geri dönüşümü için olan bir toplama yerine verilmesi gerekir. Ürün, kullanım kılavuzu veya ambalaj üzerindeki sembol buna işaret eder. Materyaller, işaretlemelerine uygun olarak tekrar değerlendirilebilirler. Tekrar kullanım, maddelerin değerlendirilmesi veya eski cihazların değerlendirilmesine ilişkin başka şekillerle çevremizin korunmasına önemli bir katkı sağlıyorsunuz. Lütfen belediye-nizden yetkili atma/imha etme tesislerini sorunuz.

## 8. İlk yardım

Olası arızaları giderebileceğiniz bir listeyi internet sayfamızda bulabilirsiniz: [www.siku.de](http://www.siku.de)

Sieper GmbH  
Schlittenbacher Str. 60  
58511 Lüdenscheid  
Germany

John Deere lisansıyla imal edilmiştir



## Innehållsförteckning:

1. Allmänna säkerhetsanvisningar	41
2. Fordonsdeklaration	42
3. Före driftstart	42
4. Systemstart	42
5. Frontlastaren	44
6. Underhåll och rengöring	45
7. Avfallshantering av gamla elektronikföremål	45
8. Första hjälpen	45

## Hjärtliga lyckönskningar

till köpet av denna högvärdiga modell-leksak från SIKU. Vi ber dig noggrant läsa igenom denna bruksanvisning innan modellerna tas i drift. På följande sidor ger vi alla erforderliga säkerhetsanvisningar och tips för användning och underhåll av produkterna.

Var noga med hur du förvarar den här anvisningen för information resp. eventuella garantianspråk!

Ha det så kul med SIKU**CONTROL32**. Hälsningar från ditt SIKU-team!

## Viktig information!

När produkten har packats upp ska man kontrollera så att hela produkten finns med och att det inte uppstått några skador under transporten. Kontakta din fackhandlare om det finns anledning till reklamation.

SIKU**CONTROL32**-produkterna konstrueras i enlighet med de senaste säkerhetsföreskrifterna och tillverkas under konstant kvalitetsövervakning. Därigenom inhämtade kunskaper används i vår utveckling. Vi förbehåller oss för tekniska ändringar och ändringar i utförandet.

## 1. Allmänna säkerhetsanvisningar



**Obs!** Ej lämplig för barn under 36 månader (3 år). Risk för kvävning p.g.a. smådelar som kan sväljas ner. Om ett batteri svalts måste man omedelbart ta kontakt med en läkare!



**WARNING:** CHOKING HAZARD—Small parts. Not for children under 3 yrs.

Försäkra dig om att modellerna inte börjar användas, förrän fordonet och fjärrstyrningsmodulerna har kontrollerats och tagits i drift av en vuxen person. Fastän barnen vid ändamålsenlig användning av modellen i hög grad är skyddade mot risker, bör de hållas under uppsikt under leken. Om SIKU-produkterna ska användas av personer med begränsade kroppsliga, mentala eller motoriska färdigheter eller av personer med bristande kunskaper eller erfarenheter, krävs det att dessa personer erhåller instruktioner från en person som är ansvarig för dem innan leken påbörjas.



Elektriska komponenter måste skyddas mot vätta! Anslutningsklämmor får inte kortslutas!

## OBS - livsfara!

Stick aldrig in datakabeln i ett eluttag.

## Säkerhetsanvisningar för fordon och portabel sändare



De här modellerna får endast användas för avsett ändamål, d.v.s. som leksaker i slutna och torra utrymmen.

All annan användning (t.ex. nära sluttningar, trappor, gator, spåranslagningar, vattendrag, värmeftåtar, vattenpölar, sandlådor o.s.v.) förbjöds och kan utgöra fara.

Tillverkaren kan inte hållas ansvarig för skador som orsakas av felaktig användning.

Kom ihåg att modellen aldrig får lyftas upp från golvet så länge hjulen fortfarande roterar. Se till att fingrar, hår och lösa klädesplagg hålls undan från drivhjulen när modellen är ikopplad (omkopplaren på "ON"). Efter leken ska man ta ut batterierna ur fordonet.

När batterierna är tomma måste man ta ut dem ur den portabla sändaren och fordonet! Lossa på skruven som sitter på den portabla sändarens undersida och ta bort locket till batterifacket och batterierna. I fordonet tar man först bort batterihållaren och därefter batterierna. När nya batterier sätts in ska man se till att batterierna placeras enligt polanvisningarna i batterifacket resp. batterihållaren. Det är inte tillåtet att leka med modellerna förrän batterifacket stängts.

### Säkerhetsanvisningar för batterier

Batteribyte får endast utföras av vuxna personer. Kom ihåg att användarnas naturliga lekbehov och temperament kan utlösa oförutsedda situationer som tillverkaren inte kan ta ansvar för. Dessutom måste man alltid se till att batterierna har satts in på rätt sätt. Underlåtelse kan leda till skador och att batterierna slutar att fungera. Varken ögon eller hud får komma i kontakt med innehållet i batterierna. Felaktiga reparationer och förändringar i konstruktionen (demontering av originaldelar, påbyggnad av otilåtna delar, förändringar i elektroniken m.m.) kan leda till att garantin upphör att gälla och orsaka fara för användaren.

### 2. Fordonsdeklaration

Traktorn utmärks av SIKU-metallkrossen med tryck av högsta klass. Till de tekniska specialiteterna räknas den perfekt fungerande frontlastaren och belysningen som är trogen originalet med extra strålkastare på taket och kylargrillen.

De batterier (3 x typ AAA) som behövs för användning av fjärrstyrningsmodulen ingår **inte** i leveransen. Observera markeringarna för rätt placering av batterierna i batterihållaren. Batterihållarens kontakter får inte kortslutas.

**Obs!** Om batterispänningen är för låg visas det genom att fordonsbelysningen blinkar snabbt. I ett sådant läge måste batterierna bytas ut.

### 3. Före driftstart

Det är inte tillåtet att ladda batterier som inte är laddningsbara. Laddningsbara batterier måste plockas ut ur leksaken innan de kan laddas. Olika batterityper eller nya och förbrukade batterier får inte användas tillsammans.

### Fjärrstyrningsmodul

Fjärrstyrningsmodulen arbetar med en 2,4 GHz radioteknik, som enligt aktuella rön inte kan utlösa hälsoskador vid ändamålsenlig användning. Den enligt lag maximalt tillåtna sändningskapaciteten underskrids avsevärt med denna modell.

De batterier (4 x typ AA) som krävs för användning av fjärrstyrningsmodulen ingår **inte** i leveransen. Observera markeringarna för rätt placering av batterierna i batterifacket. Kontakter i fjärrstyrningsmodulen får inte kortslutas.

Fastän det använda radiosystemet är mycket säkert mot störningar, kan en försämrad kvalitet av radiosignalen p.g.a. rummets förutsättningar eller andra radiosystem aldrig fullständigt uteslutas. Räckvidden kan reduceras om radiosignalen inte är optimal.

**Obs!** Den radioteknik som används är kompatibel med SIKU**CONTROL32**-modeller som används tillsammans med radiofjärrstyrningsmodulen med artikelnr #6708.

### 4. Systemstart

Den radioteknik som används i de här modellerna har försetts med automatisk etablering av förbindelse. Fjärrstyrningsmodulen och modellerna etablerar förbindelse var för sig och stör inte andra SIKU**CONTROL32**-modeller. För bättre översikt och enklare manövrering indelas dagens och framtida modeller i tre (3) olika grupper:

- Level **A**: Dragfordon/maskiner
- Level **B**: Släpvagnar/påhängsläpvagnar/tilläggsutrustning
- Level **C**: Stationära anläggningar

LED-lamporna för dessa tre grupper är märkta A, B och C och finns på fjärrstyrningsmodulen. Så snart förbindelse har etablerats mellan fjärrstyrningen och modellen sparas modellen på respektive nivå (level) i fjärrstyrningsmodulen så länge leken pågår. Motsvarande knapp tänds med fast sken.

Vid tilldelningen som utförs inom ramen för systemstarten i början av varje ny leksekvens måste man skilja mellan, om användaren leker ensam, eller om flera personer leker samtidigt med flera modeller.

Om man vill leka ensam med en/flera modell(er) måste man följa anvisningarna under rubrik a).

Om flera personer vill leka samtidigt med flera modeller ska man följa anvisningarna under rubrik b).

#### a) En deltagare – en modell

1. Koppla in modellen. Flytta omkopplaren på fordonets baksida från läget "OFF" till läget "ON". Modellen blinkar och visar att den är klar för drift.

2. Koppla in fjärrstyrningsmodulen genom att trycka på den röda knappen. Den lyser rött – fjärrstyrningsmodulen är klar för drift.

Obs! Ordningföljden, att först koppla in modellen och därefter fjärrstyrningsmodulen, måste ovillkorligen beaktas.

3. Nu etableras förbindelsen mellan modellen och fjärrstyrningsmodulen. Denna procedur kan ta upp till fem (5) sekunder.

4. Förbindelsen mellan fjärrstyrningen och modellen har etablerats när knappen för Level A (för dragfordon) och strålkastarna på modellens front och akter lyser med fast sken. Modellen är sparad i fjärrstyrningsmodulen och klar för drift. Under denna leksekvens kan modellen endast manövreras med denna fjärrstyrningsmodul.

5. Leken kan börja.

Obs! Om man stänger av fjärrstyrningsmodulen (håll knappen "ON/OFF" intryckt i 3-4 sekunder) bryts förbindelsen till modellen. Därmed raderas modellen ur det interna minnet. Vid nästa systemstart måste den ovan beskrivna förbindelseproceduren upprepas, börja med steg 1.

#### b) Flera deltagare – flera modeller

Innan leksekvensen med flera deltagare och flera modeller påbörjas måste de enskilda deltagarnas system köras i gång. För att säkerställa att fjärrstyrningsmodulerna endast hittar respektive deltagares modell krävs det att varje deltagare startar sitt system var för sig och en deltagare åt gången. Startproceduren är densamma som i beskrivningen under rubrik a).

Exempel: fyra personer vill leka tillsammans med fyra SIKU**CONTROL32**-modeller (dragfordon) i ett och samma rum. För att kunna garantera störningsfri funktion måste systemen startas efter varandra. I början måste alla fjärrstyrningsmoduler och modeller vara avstängda. Nu kopplar deltagare 1 in sin modell och därefter också fjärrstyrningsmodulen. När Level-A-LED-lampan tänds hos deltagare 1 är systemet klart för start. Först därefter får deltagare 2 utföra samma procedur. När även hans/hennes Level-A-LED-lampa lyser går turen över till deltagare 3 och därefter till deltagare 4.

**Endast om denna regel beaktas konsekvent kan störningsfri funktion garanteras!**

#### c) Lägga till ytterligare modeller

Med hjälp av den radiofjärrstyrda modulen med artikelnr #6708 som ingår i leveransen är det möjligt att styra ett nästan obegränsat antal olika modeller med medföljande portabla sändare ur produktserien SIKU**CONTROL32**. Om du har startat systemet med en eller två modeller och vill lägga till ytterligare en modell måste fjärrstyrningsmodulen kunna hitta och spara denna modell.

Låt fjärrstyrningen och modellerna, som du har kört med hittills, vara ikopplade. Om du nu ställer om manöverstälaren på den modell som ska läggas till från "OFF" till "ON" blinkar modellens lampor snabbt. Det är ett tecken på att modellen är redo att kopplas samman med fjärrstyrningsmodulen. För att sammankoppla modellen med fjärrstyrningsmodulen trycker du på SCAN-knappen. När förbindelsen är klar tilldelas denna modell motsvarande LEVEL och är då omedelbart körklar. Under SCAN-proceduren slocknar motsvarande Level-knapp och tänds igen när förbindelsen är klar. Den modell som hittills sparats på denna Level försvinner inte utan finns kvar i bakgrunden. Genom att trycka på motsvarande Level-knapp kan du växla mellan de båda modellerna på en Level.

Exempel: Om den modellen, som ska läggas till, är ytterligare en SIKU**CONTROL32**-modell sparar fjärrstyrningsmodulen fordonet under Level-A eller Level-B, efter det att modellen har kopplats in och SCAN-knappen har tryckts ner. Under SCAN-proceduren slocknar knappen Level-A eller Level-B som lyste innan dess. När modellen och fjärrstyrningsmodulen är hopkopplade tänds motsvarande Level-knapp igen.

Det nya fordonet sparas automatiskt av systemet så att du genast kan köra med det. Det är alltid det sist tillagda fordonet som är körklart. Om du vill växla fram och tillbaka mellan de sparade fordonen på samma Level trycker du en gång (eller vid fler än två modeller så många gånger som det finns modeller) på Level-A-knappen. För varje tryckning på denna knapp aktiveras nästa sparade modell.

#### d) Radera modellen ur minnet

Genom att stänga av fjärrstyrningsmodulen raderas sparade modeller ur modulens interna minne. Vid en omstart av systemet som under rubrik a) eller b) läggs modellerna dock till igen. Om ett fordon stängs av med manöverstäl-laren raderas det automatiskt från listan över aktiva modeller i fjärrstyrningsmodulen och kan därefter läggas till i vilken fjärrstyrningsmodul som helst. Om modellen stängs av av misstag eller om ett batteribyte behövs kan modellen efter återinkoppling enligt beskrivning under rubrik c) integreras i modulen igen.

### 5. Frontlastaren

Den här högkvalitativa SIKU**CONTROL32**-modellen är försedd med en frontlastare med elektrisk styrning. Frontlastaren manövreras med två räffelhjul till höger resp. vänster om omkopplaren ON/OFF. Med det högra räffelhjulet flyttas hela lastarmen uppåt eller nedåt. Skopans tippfunktion utlöses med det vänstra räffel-hjulet. Skopan avlägsnas med hjälp av ett handtag på frontlastaren. För att kunna det har skopan försetts med ett snap-in-place-system.

#### Demontering av skopan:

Kör frontlastaren med hjälp av D-knappen till demonteringsläget. Demontera lastarmen med lätt dragkraft från tippstängerna medan spaken på tippstängerna hålls fast med tummen och pekfingeret.

#### Montering av skopan:

Kör frontlastarens hållare med hjälp av D-knappen till monteringsläget. Tryck fast skopan på lastarmen med ett lätt tryck. Håll fast spaken på tippstängerna med tummen och pekfingeret och pressa lätt mot skopan.

Frontlastaren kan dessutom med hjälp av P-knappen ställas om till parallellläge. I det här läget placeras respektive monterade tillsatsapparat alltid parallellt med golvet och på så sätt underlättas staplingen av pallar, höbalar eller stenar m.m. I detta läge är tillsatsappara-tens tippfunktion och det stängs av igen när P-knappen trycks in en gång till.

#### Modellens allmänna funktioner

- Proportionell körning framåt/bakåt
- Proportionell styrning till höger/vänster
- Proportionell höjning och sänkning av frontlastaren
- Skopa med proportionell tippfunktion
- Proportionell elstyrd bakre koppling
- Strålkastare fram och bak (- och urkopplingsbara)
- Blinkers höger/vänster (separat koppling)
- Svängljus på kabinens tak (- och urkopplingsbara)
- Arbetsstrålkastare på kabinen och kylargrillen framtill (- och urkopplingsbara).
- Arbetsstrålkastarna aktiveras genom att man trycker flera gånger på knappen "Strålkastare".

#### Tekniska data

<b>Original</b>	John Deere
Tillverkare	Traktor 7280R
Modell	5 278 mm
Total längd	2 544 mm
Total bredd	3 313 mm
Total höjd	206 kW/280 PS
Prestanda	6
Cylinder	8 984 cm <sup>3</sup>
Cylindervolym	10 910 kg
Vikt	

#### Modell

Material	Metall och plastdelar
Mått	187 x 92 x 115 mm (utan frontlastare)
Aggregat	1 driv- och 4 servomotorer
Energi	3 x AAA-batterier
Styrning	2,4 GHz radiofjärrstyrning
Vikt	ca 600 g
Hastighet	ca 0,2 m/sek.

#### 6. Underhåll och rengöring

Använd uteslutande torra och dammfria trasor för rengöring och skötsel av SIKU-produkterna. Säkerheten för denna modells konstruktion kan bara garanteras under lång tid om en vuxen person regelbundet kontrollerar om det finns synliga fel på modellen.

#### 7. Avfallshantering av gamla elektronikföremål

När dessa produkter är förbrukade får de inte kasseras som normalt hushållsavfall utan måste lämnas till en återvinningsstation av elektriska och elektroniska apparater. Symbolen på produkten, i bruksanvisningen eller på förpackningen hänvisar till detta. Olika material återanvänds enligt märkning. Genom återanvändning, tillvaratagande av material eller andra former av återanvändning av gamla apparater bidrar du till att värna om miljön. Kontakta kommunkontoret angående avfallsstationer.

#### 8. Första hjälpen

Du hittar en lista som du kan ta hjälp av när du behöver åtgärda eventuella fel på vår webbsida: [www.siku.de](http://www.siku.de)

Sieper GmbH  
Schlittenbacher Str. 60  
58511 Lüdenscheid  
Germany

Tillverkad med licens från John Deere



## Sisällysluettelo

1. Turvallisuusohjeet	46
2. Ajoneuvon esittely	47
3. Ennen käyttöönottoa	47
4. Järjestelmän käynnistäminen	47
5. Etukuormaaja	49
6. Puhdistaminen ja huolto	50
7. Vanhojen sähkölaitteiden hävittäminen	50
8. Ensiapu	50

## Onnitelut,

olet ostanut laadukkaan SIKU pienoismallin. Lue ohjeet huolellisesti ennen käytät pienoismallia. Seuraavilla sivuilla on tärkeitä turvallisuusohjeita ja neuvotaan tuotteen käyttöä ja huolto.

Säilytä ohje vastaisen varalle. Tarvitset sitä myös mahdollisissa takuutapauksissa.

Paljon iloa **CONTROL32** :sta

SIKU-tiimi

## Tärkeitä ohjeita

Tarkasta sisällyksen täydellisyys ja kuljetusvauriot, kun olet purkanut tuotteen pakkauksesta. Jos sinulla on jotain huomautettavaa, käänny tuotteen myyjän puoleen.

SIKU**CONTROL32**-tuotteet perustuvat uusimpiin turvallisuusmääryksiin, ja tuotteiden laatua valvotaan jatkuvasti. Otamme saamamme kokemukset huomioon tuotekehityksessä. Vaaramme oikeuden tekniikan ja ulkoosan muutoksiin.

## 1. Turvallisuusohjeet



**Huomio!** Ei sovellu alle 36 kuukauden (3 vuoden) ikäisille lapsille. Tukehtumisvaara, koska lapsi voi niellä pieniä osia. Jos paristo on nielty, hakeudu lääkäriin välittömästi.



Varmista, että leikkiminen mallilla aloitetaan vasta, kun aikuinen henkilö on tarkastanut mallin sekä radio-ohjauksilaitteen ja ottanut ne käyttöön. Vaikka lasten vaarantuminen on suljettu pitkälti pois, kun mallia käytetään määräysten mukaisesti, valvo silti leikkimistä. Mikäli henkilöt, joilla on fyysisiä, psyykkisiä tai motorisia rajoituksia tai puuttuvat tiedot ja kokemus, leikkivät tällä mallilla, heistä vastaavan henkilön on ennen leikin aloittamista annettava heille tarvittava opastus.

**⚠ WARNING:**  
CHOKING HAZARD—Small parts.  
Not for children under 3 yrs.



Elektroniset osat on suojattava kosteudelta! Laitteen liittimiä ei saa oikosulkea.

### Hengenvaara!

Älä liitä datakaapelia pistorasiaan.

## Turvallisuusohjeet ajoneuvo ja lähetin



Tätä pienoismallia saa käyttää vain määräysten mukaisesti ts. leikkikaluna katetuissa ja kuivissa tiloissa.

Ajoneuvoa ei saa turvallisuusyistä käyttää lähellä rinteitä, portaita, katuja, raiteita, vesistöjä, kuumailmapuhaltimia, lammikoita, hiekkalaatikoita jne.

Valmistajaa ei voida saattaa vastuuseen vaurioista, joiden syynä on määräysten vastainen käyttö.

Muista, että pienoismallia ei saa nostaa ilmaan niin kauan kuin pyörät pyörivät. Älä vie sormia, hiuksia tai löysiä vaatteita lähelle vetopyöriä tai vetokytkeitä, kun virta on kytketty (virtakytkin asennossa "ON").

Poista paristot ajoneuvosta leikkimisen jälkeen.

Tyhjentyneet paristot on poistettava lähettimestä ja ajoneuvosta! Irrota ruuvi lähettimen pohjasta, avaa paristotilan kansi ja poista paristot. Irrota ensin paristonpidin ajoneuvosta ja poista sitten paristot. Ota paristotilan tai paristonpidimen napaisuusmerkinnät, kun asetat uusia paristoja. Paristotila on suljettava ennen leikkimistä.

## Paristojen turvallinen käsittely

Vain aikuiset saavat vaihtaa paristot. Pidä mielessä, että lasten luonnollinen leikkiminen tarve ja temperamentti voivat johtaa odottamattomiin tilanteisiin, joista valmistaja ei vastaa. Ota aina huomioon paristojen oikea napaisuus. Muuten seurauksena voi olla vahingoittuminen ja paristojen vuotaminen. Vältä paristojen sisällön joutumista iholle tai silmiin. Asiattomat korjaukset ja muutokset (alkuperäisten osien irrottaminen, luvottomien osien asentaminen, elektronikan muutokset jne.) kumoavat takuun ja voivat vaarantaa käyttäjän turvallisuuden.

## 2. Ajoneuvon esittely

Traktorin tunnuspiirteitä ovat SIKU-metallikori ja laadukas painatus. Tekniisiin erityisominaisuuksiin kuuluvat täysin toimiva etukuormaaja sekä alkuperäistä vastaava valaistus, johon kuuluvat lisävalonheittimet katolla ja etusäleikössä.

Pienoismallin käyttämiseen tarvittavat paristot tai ladattavat akkuparistot (3 x koko AAA) **eivät** sisälly toimitukseen. Huomioi paristonpidin merkinnät. Paristonpidin liittimiä ei saa oikosulkea.

**OHJE:** Valot vilkkuvat nopeasti, kun paristojen jännite on liian pieni. Paristot on silloin vaihdettava.

## 3. Ennen käyttöönottoa

Tavallisia paristoja ei saa ladata. Uudelleen ladattavat paristot on otettava pois leikkikalusta ennen niiden lataamista. Älä yhdistä erilaisia paristotyyppjeä tai uusia ja käytettyjä paristoja.

## Kauko-ohjain

Laite toimii 2,4 GHz radiotaajuudella, josta ei nykytietämyksen aiheudu terveysthaittoja, kun sitä käytetään määräysten mukaisesti. Tämä malli allittaa selvästi lain salliman suurimman lähetystehon.

Radio-ohjaimen käyttämiseen tarvittavat paristot tai ladattavat akkuparistot (4 x koko AA) **eivät** sisälly toimitukseen. Huomioi paristotilan merkinnät. Kauko-ohjaimen liittimiä ei saa oikosulkea.

Vaikka radiojärjestelmä sietää häiriötä erittäin hyvin, tilasta ja muista radiojärjestelmistä aiheutuvaa radiosignaalin laadun heikkenemistä ei voida sulkea täysin pois. Radiosignaalin häiriöt voivat lyhentää kantamaa.

**OHJE:** Radiotekniikka sopii yhteen SIKU**CONTROL32** -mallien kanssa, joissa käytetään radio-ohjainta art. nro #6708.

## 4. Järjestelmän käynnistäminen

Näissä malleissa käytettävässä radiotekniikassa on automaattinen yhteyden muodostus. Radio-ohjain ja mallit yhdistyvät automaattisesti eivätkä häiritse muita SIKU**CONTROL32** -malleja. Nykyiset ja tulevat mallit on selkeyden ja käytön helpottamisen vuoksi jaettu kolmeen (3) tasoon (Level):

- Level **A:** Vetoajoneuvot/koneet
- Level **B:** Perävaunut/ puoliperävaunut/laitteet
- Level **C:** Kiinteät järjestelmät

Näiden kolmen tason LED-ilmaisimet (tunnuskirjaimet A, B, C) näkyvät radio-ohjauslaitteessa. Kun radio-ohjauslaite ja malli ovat yhteydessä toisiinsa, mallin taso tallentuu radio-ohjauslaitteeseen leikin ajaksi. Vastaavan painikkeen valo palaa jatkuvasti.



Taso valitaan järjestelmän käynnistyksen yhteydessä jokaisen uuden leikkikerran aluksi. Valintaa varten on tiedettävä, leikkiä käyttäjä malleilla yksin tai leikkiä useampi henkilö samanaikaisesti useilla malleilla.

Jos leikit yksin yhden/usean mallin kanssa, katso ohjeet kohdasta a).

Kun käyttäjiä ja malleja on samalla kertaa useita, katso ohjeet kohdasta b).

### a) Yksi käyttäjä - yksi malli

1. Kytke virta malliin. Siirrä takaosan virtakytkin asennosta "OFF" asentoon "ON". Valot vilkkuvat osoittaen, että pienoismalli on toimintavalmis.

2. Kytke virta ohjaimen painamalla punaista painiketta. Punainen valo palaa - radio-ohjauslaite on toimintavalmis.

OHJE: Kytke virta oikeassa järjestyksessä: ensin pienoismalliin, sitten radio-ohjauslaitteeseen.

3. Mallin ja lähettimen välinen yhteys muodostetaan. Tämä voi kestää noin viisi (5) sekuntia.

4. Kauko-ohjauslaitteen ja pienoismallin välinen yhteys on muodostunut, kun painikkeen Level A (vetoajoneuvot) valo sekä mallin etu- ja takavalot palavat jatkuvasti. Pienoismalli on tallennettu kauko-ohjauslaitteeseen ja on toimintavalmis. Pienoismallia voidaan ohjata tämän leikin aikana vain tällä kauko-ohjauslaitteella.

5. Ajaminen voi alkaa.

OHJE: Yhteys pienoismalliin katkaistaan katkaisemalla virta kauko-ohjaimesta (pidä "ON/OFF"-painiketta painettuna 3-4 sekunnin ajan). Pienoismalli poistetaan silloin sisäisestä muistista. Kun järjestelmä käynnistetään seuraavan kerran, yhteys on muodostettava uudelleen edellä neuvotulla tavalla alkaen vaiheesta 1.

### b) Useita käyttäjiä – useita pienoismalleja

Ennen leikin aloittamista usealla käyttäjällä ja usealla pienoismallilla, jokaisen yksittäisen käyttäjän järjestelmä on käynnistettävä. Jotta kauko-ohjauslaitteet löytäisivät vain kunkin yksittäisen käyttäjän pienoismallin, käyttäjien on käynnistettävä järjestelmänsä erikseen ja peräkkäin. Käynnistysmenettely on silloin sama kuin on selitetty kohdassa a).

Esimerkki: neljä henkilöä haluaa leikkiä neljällä SIKU**CONTROL32** -mallilla (vetoajoneuvolla) samassa tilassa. Järjestelmät on käynnistettävä häiriöiden välttämiseksi peräkkäin. Kaikkien kauko-ohjaimien ja pienoismallien virran on oltava aluksi katkaistuna. Käyttäjää 1 kytkee ensin virran pienoismalliinsa ja sen jälkeen kauko-ohjauslaitteeseen. Kun käyttäjän 1 Level A -valo syttyy, järjestelmä on toimintavalmis. Käyttäjää 2 voi toimia samalla tavoin vasta tämän jälkeen. Kun Level A -valo on syyntynyt, on vuorossa käyttäjä 3 ja sen jälkeen käyttäjä 4.

### Häiriötön leikkiminen on mahdollista vain, kun tätä sääntöä noudatetaan johdonmukaisesti!

### c) Pienoismallien lisääminen

Pakkaukseen sisältyvällä radio-ohjausmoduulilla art. nro #6708 voit ohjata lähes rajatonta määrää tuotesarjan SIKU**CONTROL32** erilaisia malleja, joihin kuuluu myös lähetin.

Kun olet käynnistänyt järjestelmän yhden tai kahden pienoismallin kanssa ja haluat lisätä vielä uuden pienoismallin, kauko-ohjauslaitteen on löydettävä ja tallennettava lisättyä pienoismalli.

Jätä virta päälle radio-ohjauslaitteisiin ja pienoismalleihin, joita olet käyttänyt tähän asti. Kun kytket virran lisättävään malliin (OFF -> ON), sen valot vilkkuvat nopeasti. Tämä on merkki siitä, että pienoismalli on valmis yhdistymään kauko-ohjauslaitteeseen. Yhdistä pienoismalli kauko-ohjauslaitteeseen painamalla SCAN-painiketta. Kun yhteys on muodostunut, pienoismalli saa vastaavan tason (LEVEL) ja on heti käytettävissä. Level-näppäin sammuu SCAN-toiminnon ajaksi ja syttyy jälleen, kun yhteys on valmis. Tähän tasoon aikaisemmin tallennettu pienoismalli ei häviä, vaan pidetään taustalla. Voit vaihtaa tason kahden mallin välillä painamalla vastaa Level-näppäintä.

Esimerkki: Jos lisättävä pienoismalli on SIKU**CONTROL32** -malli, kauko-ohjauslaite tallentaa ajoneuvon tasoksi Level A tai Level B, kun pienoismalliin kytketään virta ja ajoneuvon SCAN-painiketta painetaan. Tähän asti palanut Level A tai Level B -painike sammuu SCAN-toiminnon ajaksi. Kun pienoismallin ja kauko-ohjauslaitteen välillä on yhteys, vastavaan Level-näppäimen valo syttyy jälleen.

Järjestelmä tallentaa uuden ajoneuvon automaattisesti niin, että voit ajaa sillä heti. Viimeksi lisätty pienoismalli on aina ajovalmis. Jos haluat vaihdella saman tason ajoneuvojen välillä, paina Level A -painiketta kerran (tai useammin, jos malleja on enemmän kuin kaksi). Jokaisella painikkeen painalluksella valitaan seuraava tallennettu ajoneuvo.

### d) Pienoismallin poistaminen muistista

Kauko-ohjauslaitteen virran katkaiseminen poistaa tallennetut pienoismallit yksikön sisäisestä muistista. Järjestelmän käynnistäminen uudelleen (katso a) tai b)) lisää pienoismallit jälleen. Kun ajoneuvosta katkaistaan virta virtakytkimellä, se poistetaan automaattisesti kauko-ohjauslaitteen aktiivisten pienoismallien listasta. Tämän jälkeen se voidaan lisätä mihin muuhun kauko-ohjauslaitteeseen tahansa. Jos pienoismallin virta katkaistaan vahingossa tai akku on vaihdettava, pienoismalli voidaan lisätä uudelleen ohjauslaitteeseen kytkemällä virta päälle kohdan c) ohjeiden mukaisesti.

### 5. Etukuormaaja

Tässä laadukkaassa SIKU**CONTROL32** -mallissa on elektronisesti ohjattava etukuormaaja. Etukuormaajaa ohjataan pyörillä, jotka ovat virtakytkimen oikealla ja vasemmalla puolella. Oikea pyörä nostaa ja laskee koko kuormaajaa. Vasen pyörä saa kauhan kippaamaan. Kauha voidaan irrottaa kädellä vetämällä. Nostovarsissa ja kauhassa on tätä varten kiinnitys napsauttamalla (Snap in place).

### Kauhan irrottaminen:

Aja etukuormaaja D-näppäimellä irrotusasentoon. Pidä kippivivuston vivusta kiinni peukalolla ja etusormella ja vedä kauha pienellä voimalla irti nostovarsista ja kippivivustosta.

### Kauhan kiinnittäminen:

Aja etukuormaaja D-näppäimellä asennusasentoon. Paina kauha pienellä voimalla nostovarsiin. Pidä kippivivuston vivusta kiinni peukalolla ja etusormella ja paina kauhaa kevyesti.

Etukuormaajaa voidaan liikuttaa myös rinnakkaissuunnassa P-näppäimellä. Työväline liikkuu silloin aina maan pinnan suuntaisesti, mikä helpottaa lavojen, heinäpaalien tai kiven jne. pinoamista. Työvälinettä ei voi tällöin kipata. Näppäimen P uusi painallus peruuttaa toiminnon.

### Mallin yleisiä toimintoja

- Ajo eteen / taakse - portaattomasti
- Ohjaus oikea/vasemmalla - portaattomasti
- Etukuormaajan nosto ja lasku - portaattomasti
- Kauhan kallistus - portaattomasti
- Takapäässä elektronisesti työvälinekiinnitys - portaattomasti
- Ajovalot edessä ja takana (voidaan syyttää ja sammuttaa)
- Suuntavilkut oikea / vasen (ohjattavissa erikseen)
- Ohjaamon katon varoitusmajakat (voidaan syyttää ja sammuttaa)
- Työvalonheittimet hytin katolla ja etusäleikössä (voidaan syyttää ja sammuttaa)
- Työvalonheittimet syytyvät painamalla näppäintä "ajovalo" useita kertoja.

## Tekniset tiedot

### Alkuperäinen

Valmistaja	John Deere
Malli	Traktori 7280R
Kokonaispituus	5278 mm
Kokonaisleveys	2544 mm
Kokonaiskorkeus	3313 mm
Teho	206 kW / 280 hv
Sylintereitä	6
Iskutilavuus	8984 cm <sup>3</sup>
Paino	10910 kg

### Malli

Materiaali	Metalli- ja muoviosia
Mitat	187 x 92 x 115 mm (ilman etukuormaa)
Mootorit	1 ajo- ja 4 servomootoria
Virtalähde	3x AAA-paristo
Ohjaus	2,4 GHz radio-ohjaus
Paino	n. 600 g
Nopeus	n. 0,2 m/s

## 6. Huolto ja puhdistaminen

Puhdista SIKU-tuotteet vain kuivalla ja pölyämättömällä puhdistusliinalla.

Aikuisen henkilön on tarkastettava näkyvät vauriot säännöllisesti, jotta mallin rakenteellinen turvallisuus säilyisi pitkään.

## 7. Vanhojen sähkölaitteiden hävittäminen

Kun tuote on saavuttanut elinkaarensa pään, sitä ei saa hävittää tavallisen kotitalousjätteen mukana, vaan se on toimitettava sähkö- ja elektroniikkaromun kierrätykseen. Tuotteeseen, käyttöohjeeseen tai pakkaukseen on merkitty vastaava symboli. Materiaalit voidaan hyödykäyttää merkintöjensä mukaisesti. Kun toimitat vanhat laitteet kierrätykseen tai hyödynnettäväksi muuten, myötävaikutat merkittävästi ympäristömme suojeluun. Kysy lisätietoja alueesi jätahuoltoneuvonnasta.

## 8. Ensiapu

Tässä neuvotaan, kuinka mahdollisia vikoja voidaan korjata.

Sieper GmbH  
Schlittenbacher Str. 60  
58511 Lüdenscheid  
Saksa

Valmistettu John Deeren lisensillä



## Índice:

1. Avisos gerais de segurança	51
2. Descrição do veículo	52
3. Antes da colocação em funcionamento	52
4. Arranque do sistema	52
5. O carregador frontal	54
6. Manutenção e limpeza	55
7. Eliminação de aparelhos electrónicos em fim de vida	55
8. Ajuda	55

## Os nossos parabéns

por ter adquirido esta miniatura de brinquedo SIKU de alta qualidade.

Leia por favor estas instruções com atenção antes de usar a miniatura pela primeira vez. Nas seguintes páginas encontrará as informações e dicas necessárias para a utilização e manutenção destes produtos.

Deverá guardar estas instruções em segurança para posterior consulta ou eventuais reclamações ao abrigo da garantia!

A equipa SIKU deseja que se divirta com o SIKU**CONTROL32**.

## Avisos importantes

Ao desembalar, verifique se o conteúdo está completo e não apresenta danos de transporte. Se encontrar algo a reclamar, dirija-se por favor ao estabelecimento onde adquiriu o produto.

Os produtos SIKU**CONTROL32** são fabricados de acordo com as mais recentes normas de segurança e sob um permanente controlo da qualidade. Os conhecimentos daí obtidos reflectem-se no nosso desenvolvimento. Alterações técnicas e de design reservadas.

## 1. Avisos gerais de segurança



**Atenção!** Não se adequa a crianças com idade inferior a 36 meses de idade (3 anos). Risco de asfixia na sequência de uma ingestão acidental de peças pequenas. Em caso ingestão de pilhas consultar imediatamente um médico!



**WARNING:** CHOKING HAZARD—Small parts. Not for children under 3 yrs.

Certifique-se de que o produto só é usado depois de uma pessoa adulta ter inspecionado e colocado em funcionamento a miniatura e o módulo de rádio-controlo. Embora o uso correcto da miniatura não acarrete quase nenhum risco para as crianças, deveria observá-las enquanto brincam. Se pessoas com limitações físicas, psíquicas ou motoras ou com falta de conhecimentos ou de experiência desejarem brincar com produtos SIKU, deverá assegurar que receberem, antes de começar a brincar, uma instrução adequada por parte da pessoa responsável por elas.



Os componentes electrónicos devem estar protegidos da humidade! Os terminais de ligação não devem ser curto-circuitados.

## Atenção Perigo de morte!

Nunca inserir o cabo de dados numa tomada eléctrica.

## Avisos de segurança - veículo e transmissor portátil



Estas miniaturas apenas devem ser usadas para a finalidade para a qual foram concebidas, ou seja, como brinquedo em espaços interiores fechados e secos.

Qualquer utilização diferente (por ex. perto de declives, escadas, ruas, instalações ferroviárias, águas, aquecedores, poças, caixas de areia, etc.) não é permitida e poderá implicar riscos.

O fabricante não poderá ser responsabilizado por danos que resultem de uma utilização diferente da prevista. Tenha em atenção que nunca deverá levantar a miniatura do chão se as rodas ainda estiverem a rodar. Quando a miniatura estiver ligada (interruptor Lig/Deslig em "ON") não aproximar os dedos, cabelos e roupa larga das rodas motrizes.

Depois de brincar remova as pilhas do veículo.

As pilhas gastas devem ser removidas do transmissor portátil e do veículo! Solte o parafuso da parte de baixo do transmissor portátil para remover a tampa do compartimento das pilhas e retirar as pilhas. Retire primeiro o suporte das pilhas e, em seguida, as pilhas. Ao colocar as novas pilhas no respectivo compartimento ou suporte, preste atenção à polaridade indicada nas pilhas. O compartimento das pilhas deve ser fechado antes da utilização do produto.

## Avisos de segurança relativos às pilhas

As pilhas só devem ser trocadas por pessoas adultas. Tenha em consideração que a necessidade natural de brincar e o temperamento das crianças podem provocar situações imprevistas para as quais o fabricante não pode assumir a responsabilidade. Além disso, respeite sempre a polaridade correcta das pilhas. Uma inobservância pode provocar danos e o derramamento do ácido das pilhas. Evite qualquer contacto da pele e dos olhos com o conteúdo das pilhas. Reparações indevidamente efectuadas ou alterações construtivas (desmontagem de peças originais, montagem de peças não aprovadas, alterações do sistema electrónico, etc.) extinguem qualquer direito à garantia e podem implicar riscos para os utilizadores.

## 2. Descrição do veículo

Um factor característico do tractor é a carroçaria em metal SIKU com uma impressão de alta qualidade. As especificidades técnicas incluem carregador frontal totalmente funcional e iluminação fiel ao original com faróis adicionais no tejadilho e na grade frontal.

As pilhas/carregador de pilhas (3 de tipo AAA) necessárias para o funcionamento do veículo **não** estão incluídas. Observe a marcação acerca da disposição e do posicionamento das pilhas no respectivo suporte. Os contactos eléctricos do suporte das pilhas não devem ser ligados em curto-circuito.

**INFORMAÇÃO:** O veículo assinala que as pilhas estão com pouca carga mediante um rápido piscar da iluminação. É necessário substituir as pilhas em seguida.

## 3. Antes da colocação em funcionamento

Pilhas não recarregáveis não devem ser recarregadas. As pilhas recarregáveis devem ser retiradas do brinquedo antes de serem recarregadas. Não usar diferentes tipos de pilhas ao mesmo tempo nem misturar pilhas novas com velhas.

## Módulo de rádio-controlo

O módulo de rádio-controlo funciona com tecnologia de radiofrequência a 2,4 GHz que, de acordo com os mais recentes conhecimentos, não causa danos à saúde se for correctamente usada. A potência de transmissão desta miniatura é claramente inferior à potência máxima permitida por lei.

As pilhas/carregador de pilhas (4 de tipo AA) necessárias para o funcionamento do módulo de rádio-controlo **não** estão incluídas. Observe a marcação acerca da disposição e do posicionamento das pilhas no respectivo compartimento. Os contactos eléctricos do módulo de rádio-controlo não devem ser ligados em curto-circuito. Embora o sistema de rádio seja bastante robusto, não é possível excluir totalmente eventuais limitações de qualidade devido a características locais ou à operação de outros sistemas de radiofrequência. Um sinal de radiofrequência não óptimo pode levar a uma redução do alcance.

**INFORMAÇÃO:** A técnica de radiofrequência é compatível com as miniaturas SIKU**CONTROL32**, operados com o módulo de rádio-controlo art. n.º #6708.

## 4. Arranque do sistema

A técnica de radiofrequência usada nestas miniaturas está equipada com uma ligação automática. O módulo de rádio-controlo e as miniaturas ligam-se automaticamente e sem interferir no funcionamento de outras miniaturas SIKU**CONTROL32**. Para uma melhor identificação e um comando mais simples, classificamos as miniaturas actuais e futuras em três (3) categorias (Level) diferentes:

- Categoria **A:** Tractores/Camiões/Máquinas
- Categoria **B:** Atrelados/Semi-reboques/Acessórios
- Categoria **C:** Instalações estacionárias

A indicação LED relativa a estas 3 categorias, identificada por A, B, ou C, fica visível no módulo de rádio-controlo. A partir do momento em que o módulo de rádio-controlo e a miniatura ficam emparelhados, a miniatura será me-

morizada com a sua respectiva categoria durante a duração da operação no módulo de rádio-controlo. A respectiva tecla fica sempre acesa.

Este emparelhamento, que é efectuado no âmbito do arranque do sistema no início de cada nova operação, requer uma diferenciação quanto ao facto de o utilizador desejar brincar sozinho com a(s) miniatura(s), ou se houver várias pessoas a brincar em simultâneo com várias miniaturas.

Se desejar brincar sozinho com uma/ várias miniatura(s), então siga os avisos da alínea a).

Se desejar operar várias miniaturas em conjunto com outras pessoas, siga os avisos da alínea b).

### a) Uma pessoa – Uma miniatura

1. Ligue a miniatura. Para isso, desloque o interruptor de ligar/desligar, situado na parte traseira do veículo, da posição "OFF" para a posição "ON". A miniatura pisca para indicar que está pronta a ser usada.

2. Ligue o módulo de rádio-controlo premindo o botão vermelho. O botão acende com luz vermelha. O módulo de rádio-controlo está pronto para ser usado.

**INFORMAÇÃO:** A sequência que obriga a ligar primeiro a miniatura e só depois o módulo de rádio-controlo deve ser respeitada sem excepções.

3. A seguir é estabelecida a comunicação entre a miniatura e o módulo de rádio-controlo. Este processo pode demorar até cinco (5) segundos.

4. A ligação entre o módulo de rádio-controlo e a miniatura é estabelecida quando a tecla categoria A (para tractor/camião) e as luzes de circulação dianteira e traseira da miniatura ficarem sempre acesas. A miniatura ficou memorizada no módulo de rádio-controlo e está pronta para funcionar. Durante esta operação ela só pode ser controlada por este mesmo módulo de rádio-controlo.

5. A brincadeira pode começar.

**INFORMAÇÃO:** Ao desligar o módulo de rádio-controlo (manter p.f. durante 3-4 segundos o botão "ON/OFF" permanentemente premido) fica interrompida a ligação com a miniatura. A miniatura é apagada da memória interna do módulo. Para a seguinte operação com o sistema, é necessário estabelecer novamente a ligação, começando com o passo n.º 1 acima mencionado.

## b) Várias pessoas – Várias miniaturas

No início de uma sessão de brincar com várias pessoas e miniaturas, é preciso iniciar os sistemas de todos os participantes. Para assegurar que os módulos de rádio-controlo apenas encontram a miniatura do participante correspondente é necessário que as pessoas iniciem os seus sistemas separada e sucessivamente. O procedimento de arranque corresponde ao que foi descrito na alínea a).

Exemplo: quatro pessoas desejam brincar juntas com quatro miniaturas SIKU**CONTROL32** (tractores/camiões) no mesmo quarto. Para garantir um funcionamento sem contratempos, os sistemas devem ser iniciados um depois do outro. No início, todos os módulos de rádio-controlo e as miniaturas devem estar desligados. A pessoa 1 liga então a sua miniatura e, de seguida, o módulo de rádio-controlo. Se o LED de indicação da categoria A acender, o sistema da pessoa 1 está pronto a ser usado. Só depois a pessoa 2 pode começar o mesmo procedimento. Quando o LED da categoria A acender, é a vez da pessoa 3 e, no fim, da pessoa 4.

**Só se esta regra for seguida de forma consequente será possível brincar sem falhas!**

## c) Acrescentar outras miniaturas

Com o módulo de rádio-controlo fornecido art. n.º #6708 é possível controlar quase um número ilimitado de diferentes miniaturas da série SIKU**CONTROL32**, as quais também incluem o transmissor portátil. Se iniciou o seu sistema com uma ou duas miniaturas, e desejar acrescentar após algum tempo mais uma miniatura, esta miniatura deve ser detectada e memorizada pelo seu módulo de rádio-controlo.

Deixe o módulo de rádio-controlo e as miniaturas, com as quais brincou até agora, ligados. Só então passe o interruptor de ligar/desligar da miniatura adicionada da posição OFF para ON. As luzes desta miniatura começarão a piscar rapidamente. Isto significa que a miniatura está operacional, e pronta a efectuar o emparelhamento com o módulo de rádio-controlo. Para ligar agora esta miniatura ao módulo de rádio-controlo deve premir o botão SCAN. Após o emparelhamento bem sucedido, a miniatura ficará associada à categoria correspondente e ficará de imediato disponível. Durante o processo SCAN, o respectivo botão de categoria apaga-se, voltando a acender após o emparelhamento bem sucedido. A miniatura até agora guardada com esta categoria não se perde,

mas fica retida na retaguarda. Mediante pressão dos respectivos botões de categoria pode alternar entre as duas miniaturas da mesma categoria.

Exemplo: Se a miniatura a adicionar for outra miniatura SIKU**CONTROL32**, o módulo de rádio-controlo memorizará, depois de ter ligada a miniatura e premido o botão SCAN, a miniatura sob a categoria A ou B. Durante o processo SCAN, o botão de categoria A ou B até agora aceso apaga-se. Após o estabelecimento, bem sucedido da ligação entre a miniatura e o módulo de rádio-controlo, a luz do respectivo botão de categoria volta a acender-se.

A nova miniatura ficará automaticamente guardada pelo sistema, permitindo o seu uso imediato. A miniatura disponível será sempre a última adicionada ao sistema. Se desejar alternar entre vários veículos memorizados na mesma categoria, prima uma vez (duas miniaturas) ou várias vezes (tantas quantas miniaturas houver) o botão da categoria A. Com cada pressão deste botão fica activada a respectiva miniatura seguinte memorizada.

#### d) Apagar uma miniatura da memória

Ao desligar o módulo de rádio-controlo, todas as miniaturas memorizadas serão apagadas da memória interna do módulo. Porém, ao iniciar o sistema conforme descrito nas alíneas a) ou b) as miniaturas voltam a ser agregadas à memória. Se um veículo for desligado com o interruptor de ligar/ desligar, ficará automaticamente eliminado da lista das miniaturas activas no módulo de rádio-controlo, podendo ser agregado posteriormente a este ou a qualquer outro módulo de rádio-controlo. Se a miniatura foi desligada inadvertidamente ou depois de uma troca da pilha, esta pode ser integrada novamente no módulo após a sua ligação através do processo descrito na alínea c).

#### 5. O carregador frontal

Esta miniatura de alta qualidade SIKU**CONTROL32** está equipada com um carregador frontal electronicamente controlável.

O comando do carregador é efectuado através das duas rodinhas rendilhadas, situadas à direita e à esquerda do interruptor de ligar/desligar. A rodinha rendilhada direita permite subir ou descer o braço de carregamento completo. A função basculante da pá é controlada através da roda rendilhada esquerda. A pá pode ser desmontada do carregador frontal por meio de uma alavanca. Para que isto seja possível, a pá foi dotada de um sistema de encaixe na posição.

#### Desmontar a pá:

Pressionar a tecla D para levar o carregador frontal até à posição de desmontagem. Retirar a pá com um pouco de força de tracção do braço e das hastes, agarrando com o polegar e o dedo indicador na alavanca das hastes.

#### Montar a pá:

Pressionar a tecla D para levar o carregador frontal até à posição de montagem. Premir a pá com um pouco de força de compressão para o braço de carregamento. Agarrar com o polegar e o dedo indicador na alavanca das hastes e premir igualmente com ligeira pressão sobre a pá.

Para além disso, o carregador frontal pode ser colocado em modo paralelo, pressionando-se a tecla P. Neste modo, o acessório montado é dirigido sempre em paralelo em relação ao chão, facilitando assim o empilhamento de paletes, fardos de palha, pedras etc. A função basculante do acessório montado não está disponível no modo paralelo. Mediante nova pressão na tecla P o modo paralelo fica outra vez desactivado.

#### Funções gerais da miniatura

- Circulação para frente / em marcha atrás - proporcional
- Virar à direita/ à esquerda - proporcional
- Levantar e descer o carregador frontal - proporcional
- Função basculante da pá - proporcional
- Controlo electrónico do ponto de acoplamento traseiro - proporcional
- Luz de circulação dianteira e traseira (pode ser ligada e desligada)
- Sinal luminoso intermitente esquerdo e direito (controlável em separado)
- Luzes rotativas de aviso no tejadilho da cabine (podem ser ligadas e desligadas)
- Faróis de trabalho na cabine e grade frontal (podem ser ligados e desligados).
- Os faróis de trabalho podem ser activados premindo duas vezes na tecla "Luz de circulação".

#### Dados técnicos

<b>Original</b>	
Fabricante	John Deere
Modelo	Tractor 7280R
Comprimento total	5278 mm
Largura total	2544 mm
Altura total	3313 mm
Potência	206 kW / 280 PS
Cilindros	6
Cilindrada	8984 cm <sup>3</sup>
Peso	10910 kg

#### Miniatura

Material	metal e plástico
Dimensões	187 x 92 x 115 mm (sem carregador frontal)
Agregados	1 motor e 4 servomotores
Energia	3 pilhas AAA
Comando	controlo por radiofrequência a 2,4 GHz
Peso	aprox. 600 g
Velocidade	aprox. 0,2 m/s

#### 6. Manutenção e limpeza

Para a limpeza e a conservação de miniaturas SIKU deve utilizar somente panos de limpeza secos e sem pó. No sentido de assegurar a longo prazo o nível de segurança construtivo desta miniatura, uma pessoa adulta deveria inspeccioná-la com regularidade quanto à existência de danos visíveis.

#### 7. Eliminação de aparelhos electrónicos em fim de vida

No fim da vida útil destes produtos, estes não devem ser deitados no lixo doméstico mas sim levados a um ponto de recolha de equipamentos eléctricos e electrónicos. O símbolo colocado no produto, nas instruções de uso ou na embalagem referem-se a esta obrigação. Os materiais são recicláveis conforme a sua identificação. Através da reutilização, da reciclagem dos materiais ou de outras formas de aproveitamento dos aparelhos usados, presta um contributo importante para a protecção do meio ambiente. Por favor pergunte na administração local pelos pontos de recolha de resíduos disponíveis na sua área de residência.

#### 8. Ajuda

Encontra uma lista com as eventuais falhas ocorridas na nossa página na Internet em: [www.siku.de](http://www.siku.de)

Sieper GmbH  
Schlittenbacher Str. 60  
58511 Lüdenscheid  
Germany



Produzido sob licença concedida pela John Deere





## Πίνακας περιεχομένων:

1. Γενικές υποδείξεις ασφαλείας	56
2. Παρουσίαση του οχήματος	57
3. Πριν από την έναρξη λειτουργίας	57
4. Έναρξη συστήματος	57
5. Ο εμπρόσθιος φορτωτής	59
6. Συντήρηση και καθαρισμός	60
7. Διάθεση παλαιών ηλεκτρονικών συσκευών	60
8. Πρώτες βοήθειες	60

## Συγχαρητήρια

για την αγορά αυτού του μοντέλου SIKU υψηλής ποιότητας.

Σας παρακαλούμε να διαβάσετε προσεκτικά τις παρούσες οδηγίες χρήσης πριν από την έναρξη λειτουργίας των μοντέλων. Στις παρακάτω σελίδες θα σας δοθούν οι απαραίτητες υποδείξεις ασφαλείας και συμβουλές για τη χρήση και συντήρηση των προϊόντων.

Φυλάξτε επιμελώς αυτές τις οδηγίες χρήσης για την πληροφόρησή σας και για ενδεχόμενες απαιτήσεις εγγύησης!

Και τώρα καλή διασκέδαση με το SIKUCONTROL32 σας εύχεται

H ομάδα SIKU

## Σημαντικές πληροφορίες

Παρακαλούμε ελέγξτε μετά την αφαίρεση από τη συσκευασία το περιεχόμενο για πληρότητα και ζημιές μεταφοράς. Σε περίπτωση που έχετε κάποιο παράπονο απευθυνθείτε στον εξειδικευμένο έμπορο.

Τα παρόντα προϊόν SIKUCONTROL32 κατασκευάζονται τηρώντας τις πιο πρόσφατες προδιαγραφές ασφαλείας και τα ποιοτικά στάνταρ. Τις γνώσεις που αποκτούμε από τις παραπάνω διαδικασίες τις εφαρμόζουμε στην παραγωγή μας. Με την επιφύλαξη αλλαγών στην τεχνολογία και το σχεδιασμό.

## 1. Γενικές υποδείξεις ασφαλείας



**Προσοχή!** Ακατάλληλο για παιδιά κάτω των 36 μηνών (3 ετών). Κίνδυνος ασφυξίας λόγω κατάποσης των μικρών εξαρτημάτων. Σε περίπτωση κατάποσης της μπαταρίας αναζητήστε αμέσως ιατρική βοήθεια!



**⚠ WARNING:**  
CHOKING HAZARD—Small parts.  
Not for children under 3 yrs.

Βεβαιωθείτε ότι το παιχνίδι με τα μοντέλα διενεργείται μόνο αφού τα μοντέλα και οι μονάδες τηλεχειρισμού ελεγχθούν από ένα ενήλικο άτομο και τεθούν ύστερα σε λειτουργία. Αν και κατά την ενδεδειγμένη χρήση του μοντέλου αποκλείονται στο μεγαλύτερο βαθμό οι κίνδυνοι για τα παιδιά, θα πρέπει να τα επιτηρείτε κατά τη διάρκεια του παιχνιδιού. Τα προϊόντα SIKU δεν είναι κατάλληλα για τη χρήση από άτομα με περιορισμένες σωματικές, πνευματικές και μηχανικές ικανότητες ή κενά γνώσεων και εμπειριών, μέχρι να ενημερωθούν από ένα άτομο, το οποίο είναι υπεύθυνο για αυτά τα άτομα.



Προστατέψτε τα ηλεκτρονικά μέρη από την υγρασία! Μην βραχυκυκλώνετε τους ακροδέκτες σύνδεσης.

### Προσοχή κίνδυνος για τη ζωή!

Μην τοποθετήσετε ποτέ το καλώδιο δεδομένων σε μία ηλεκτρική πρίζα.

## Υποδείξεις ασφαλείας για το όχημα και το τηλεχειριστήριο



Τα μοντέλα επιτρέπεται να χρησιμοποιούνται μόνο σύμφωνα με την ενδεδειγμένη χρήση, δηλαδή ως παιχνίδι μέσα σε κλειστούς και στεγνούς χώρους.

Οποιαδήποτε άλλη χρήση (π.χ. κοντά σε απότομες πλαγιές, κλιμακοστάσια, οδούς, σιδηροδρομικές εγκαταστάσεις, επίγεια ύδατα, αερόθερμα, λακκούβες με νερό, παιδικές χαρές κ.λπ.) δεν επιτρέπεται και πιθανόν να εγκυμονεί κινδύνους.

Ο κατασκευαστής δεν μπορεί να θεωρηθεί υπεύθυνος για τις ζημιές, που ενδεχομένως προκληθούν από μη ενδεδειγμένη χρήση.

Παρακαλώ λάβετε υπόψη, ότι το μοντέλο δεν επιτρέπεται να ανασηκώνεται από το έδαφος, όσο οι τροχοί ακόμη περιστρέφονται. Μην πλησιάζετε τα δάκτυλα, τα μαλλιά και χαλαρά ρούχα κοντά στο κινητήριους τροχούς, όταν το μοντέλο είναι ενεργοποιημένο (δι-

ακόπτης λειτουργίας στη θέση «ON»).

Μετά το παιχνίδι αφαιρέστε τις μπαταρίες από το όχημα. Οι άδειες μπαταρίες πρέπει να αφαιρούνται από το τηλεχειριστήριο και το όχημα! Λύστε τη βίδα στην κάτω πλευρά του τηλεχειριστηρίου για να αφαιρέσετε το κάλυμμα της υποδοχής μπαταριών και αφαιρέστε τις μπαταρίες. Στο όχημα παρακαλούμε αφαιρέστε πρώτα τη βάση μπαταριών και στη συνέχεια τις μπαταρίες. Κατά την τοποθέτηση καινούργιων μπαταριών προσέξτε την πολικότητα των μπαταριών που υποδεικνύεται στην υποδοχή μπαταριών ή στη βάση μπαταριών. Για το παιχνίδι πρέπει να κλείσετε ξανά την υποδοχή μπαταριών.

## Υποδείξεις ασφαλείας για τις μπαταρίες

Η αντικατάσταση των μπαταριών επιτρέπεται να γίνεται μόνο από ενήλικα άτομα. Λάβετε υπόψη σας ότι λόγω της έμφυτης επιθυμίας για παιχνίδι και της ιδιουσγκρασίας των χρηστών μπορεί να προκληθούν μη προβλεπόμενες καταστάσεις, για τις οποίες ο κατασκευαστής απαλλάσσεται από κάθε ευθύνη. Επίσης προσέχετε πάντα τη σωστή πολικότητα των μπαταριών. Η μη τήρηση μπορεί να προκαλέσει βλάβη και διαρροή των μπαταριών. Αποφύγετε οποιαδήποτε επαφή του περιεχομένου των μπαταριών με το δέρμα και τα μάτια. Από επισκευές, αντίθετες με τους κανόνες της τεχνικής και κατασκευαστικές τροποποιήσεις (αποσυναρμολόγηση γνήσιων εξαρτημάτων, τοποθέτηση μη εγκεκριμένων εξαρτημάτων, αλλαγές στο ηλεκτρονικό κύκλωμα κλπ.) ακυρώνεται η εγγύηση και μπορεί να προκύψουν κίνδυνοι για το χρήστη.

## 2. Παρουσίαση του οχήματος

Χαρακτηριστικό γνώρισμα του τρακτέρ είναι το μεταλλικό αμάξιμα SIKU με την επιγραφή υψηλής ποιότητας. Στις τεχνικές ιδιαιτερότητες ανήκουν ο πλήρως λειτουργικό εμπρόσθιος φορτωτής και ο φωτισμός που αποτελεί πιστή αντιγραφή του πρωτότυπου με πρόσθετους προβολείς στην οροφή και στη μάσκα ψυγείου.

Οι απαιτούμενες για τη λειτουργία του οχήματος μπαταρίες/συσσωρευτές (3 x τύπος AAA) **δεν** περιλαμβάνονται στο περιεχόμενο παράδοσης. Παρακαλούμε λάβετε υπόψη τη σήμανση για τη διάταξη και τη θέση των μπαταριών στη βάση μπαταριών. Οι επαφές της βάσης μπαταριών δεν επιτρέπεται να βραχυκυκλώνονται.

**ΥΠΟΔΕΙΞΗ:** Το όχημα σηματοδοτεί μια πολύ χαμηλή τάση των μπαταριών αναβοσβήνοντας γρήγορα το φωτισμό. Σε αυτήν την περίπτωση πρέπει να αντικατασταθούν οι μπαταρίες.

## 3. Πριν από την έναρξη λειτουργίας

Μη επαναφορτιζόμενες μπαταρίες δεν επιτρέπεται να φορτίζονται. Οι επαναφορτιζόμενες μπαταρίες πρέπει να αφαιρούνται από το παιχνίδι πριν από τη φόρτιση. Ανόμοιοι τύποι μπαταριών και καινούργιες με μεταχειρισμένες μπαταρίες δεν επιτρέπεται να χρησιμοποιούνται.

## Μονάδα τηλεχειρισμού

Η μονάδα τηλεχειρισμού λειτουργεί με την ασύρματη τεχνολογία 2,4 GHz, η οποία σύμφωνα με τις μέχρι τώρα γνώσεις, όταν χρησιμοποιείται με τον ενδεδειγμένο τρόπο, δεν μπορεί να προκαλέσει βλάβες στην υγεία. Η από το νομοθέτη προδιαγραφόμενη μέγιστη επιτρεπόμενη απόδοση εκπομπής, δεν ξεπερνάει σε αυτό το μοντέλο σε καμία περίπτωση την ελάχιστη επιτρεπόμενη απόδοση εκπομπής.

Οι απαιτούμενες για τη λειτουργία της μονάδας τηλεχειρισμού μπαταρίες/συσσωρευτές (4 x τύπος AA) **δεν** περιλαμβάνονται στο περιεχόμενο παράδοσης. Παρακαλούμε λάβετε υπόψη τη σήμανση για τη διάταξη και τη θέση των μπαταριών στην υποδοχή μπαταριών. Οι επαφές στη μονάδα τηλεχειρισμού δεν επιτρέπεται να βραχυκυκλώνονται.

Εάν και το χρησιμοποιούμενο ασύρματο σύστημα είναι ασφαλές έναντι δυσλειτουργιών, δεν μπορεί να αποκλειστεί ποτέ πλήρως μία ποιοτική απώλεια του ασύρματου σήματος, λόγω χωροταξίας και άλλων ασύρματων συστημάτων. Ένα ανεπαρκές ασύρματο σήμα, μπορεί να επιφέρει μείωση της εμβέλειας.

**ΥΠΟΔΕΙΞΗ:** Η χρησιμοποιούμενη ασύρματη τεχνολογία είναι συμβατή με τα μοντέλα SIKUCONTROL32, τα οποία λειτουργούν με τη μονάδα τηλεχειρισμού με κωδ. προϊόντος #6708.

## 4. Έναρξη συστήματος

Η ασύρματη τεχνολογία που χρησιμοποιείται σε αυτά τα μοντέλα διαθέτει λειτουργία αυτόματης σύνδεσης. Η μονάδα τηλεχειρισμού και τα μοντέλα λειτουργούν ανεξάρτητα και δεν δημιουργούν παρεμβολές σε άλλα μοντέλα SIKUCONTROL32. Για την καλύτερη εποπτεία και τον απλούστερο χειρισμό τα τωρινά και μελλοντικά μοντέλα διαχωρίζονται σε τρία (3) διαφορετικά επίπεδα (Level):

- Επίπεδο **A:** Οχήματα έλξης / μηχανήματα
- Επίπεδο **B:** Ρυθμιζόμενο / Επικαθήμενο / Συσκευές
- Επίπεδο **C:** Τοπικές εγκαταστάσεις

Οι ενδείξεις LED σε αυτά τα τρία επίπεδα, χαρακτηρίζονται με A, B, C, φαίνονται στη μονάδα τηλεχειρισμού. Μόλις ο τηλεχειρισμός και το μοντέλο συνδεθούν μεταξύ τους,

αποθηκεύεται το μοντέλο μέσα στο αντίστοιχο επίπεδο στη μονάδα τηλεχειρισμού, για τη διάρκεια αλληλουχίας του παιχνιδιού. Το αντίστοιχο πλήκτρο ανάβει μόνιμα.

Αυτή η κατανομή, η οποία διενεργείται στα πλαίσια κάθε καινούργιας αλληλουχίας παιχνιδιού, απαιτεί ένα διαχωρισμό, εάν ο χρήστης παίζει με το μοντέλο/ τα μοντέλα μόνος, ή εάν περισσότερα άτομα οδηγούν ταυτόχρονα περισσότερα μοντέλα.

Εφόσον θέλετε να παίξετε μόνος με ένα/περισσότερα μοντέλα, ακολουθήστε παρακαλώ τις υποδείξεις της στήλης α).

Όταν θέλετε μαζί με περισσότερα άτομα να λειτουργήσετε ταυτόχρονα περισσότερα μοντέλα, ακολουθήστε παρακαλώ τις υποδείξεις της στήλης β).

#### α) Ένας παίχτης - Ένα μοντέλο

1. Ενεργοποιήστε το μοντέλο. Προς τούτο μετακινήστε το διακόπτη ενεργοποίησης/απενεργοποίησης στην πίσω πλευρά του οχήματος, από τη θέση „OFF“ στη θέση „ON“. Το μοντέλο αναβοσβήνει και επιδεικνύει έτσι τη λειτουργική ετοιμότητα.

2. Ενεργοποιήστε τη μονάδα τηλεχειρισμού με πάτημα του κόκκινου κουμπιού. Ανάβει με κόκκινο χρώμα – η μονάδα τηλεχειρισμού είναι έτοιμη προς λειτουργία.

ΥΠΟΔΕΙΞΗ: Η ακολουθία, πρώτα μοντέλο, μετά μονάδα τηλεχειρισμού, πρέπει να τηρηθεί σε κάθε περίπτωση.

3. Τώρα γίνεται η αποκατάσταση της επικοινωνίας μεταξύ του μοντέλου και της μονάδας τηλεχειρισμού. Αυτή η διαδικασία μπορεί να διαρκέσει μέχρι και πέντε (5) δευτερόλεπτα.

4. Η σύνδεση μεταξύ τηλεχειρισμού και μοντέλου έχει αποκατασταθεί, όταν το πλήκτρο επιπέδου A (για οχήματα έλξης), καθώς και το φως οδήγησης στο εμπρόσθιο και οπίσθιο μέρος του οχήματος ανάβει μόνιμα. Το μοντέλο έχει αποθηκευτεί στη μονάδα τηλεχειρισμού και είναι έτοιμο προς λειτουργία. Κατά τη διάρκεια αυτής της αλληλουχίας παιχνιδιού, ο χειρισμός μπορεί να γίνει μόνο με αυτήν τη μονάδα ελέγχου.

5. Η λειτουργία παιχνιδιού μπορεί να ξεκινήσει.

ΥΠΟΔΕΙΞΗ: Με απενεργοποίηση της μονάδας τηλεχειρισμού (κρατήστε παρακαλώ 3-4 δευτερόλεπτα το πλήκτρο «ON/OFF» μόνιμα πατημένο) διακόπτεται η σύνδεση προς το μοντέλο. Κατά τη διαδικασία αυτή το μοντέλο διαγράφεται από την εσωτερική μνήμη. Κατά την επόμενη εκκίνηση του συστήματος πρέπει να διενεργηθεί η προηγούμενης περιγραφόμενης αποκατάσταση επικοινωνίας, με έναρξη το βήμα 1, εκ νέου.

#### β) Περισσότεροι παίχτες – Περισσότερα μοντέλα

Πριν από την έναρξη μιας αλληλουχίας παιχνιδιού με περισσότερους παίχτες και περισσότερα μοντέλα, πρέπει να εκκινήθούν τα συστήματα των μεμονωμένων συμπαιχτών. Για να διασφαλιστεί ότι οι μονάδες τηλεχειρισμού θα βρίσκουν μόνο τα μοντέλα του εκάστοτε μεμονωμένου παίχτη, είναι απαραίτητο οι μεμονωμένοι συμπαιχτές να εκκινήσουν τα συστήματα ξεχωριστά ο ένας από τον άλλο και διαδοχικά. Η διαδικασία για την έναρξη είναι τότε η ίδια, όπως περιγράφεται στη στήλη α).

Παράδειγμα: τέσσερα άτομα θέλουν να παίξουν με τέσσερα μοντέλα SIKU**CONTROL32** (οχήματα έλξης) ταυτόχρονα σε ένα χώρο. Για να διασφαλιστεί μία απρόσκοπτη διαδικασία πρέπει τα συστήματα τώρα να εκκινήθούν διαδοχικά. Για αρχή θα πρέπει όλες οι μονάδες τηλεχειρισμού και τα μοντέλα να βρίσκονται απενεργοποιημένα. Ο παίχτης 1 ενεργοποιεί τώρα το μοντέλο του και μετά τη μονάδα τηλεχειρισμού του. Όταν στον παίχτη 1 ανάβει η λυχνία LED επιπέδου A, τότε το σύστημα είναι έτοιμο προς λειτουργία. Μόνο κατόπιν μπορεί ο παίχτης 2, να εφαρμόσει τη διαδικασία. Εφόσον και εδώ ανάβει η λυχνία LED επιπέδου A, σειρά έχει ο παίχτης 3 και μετά ο παίχτης 4.

**Μόνο με συνεπή τήρηση αυτού του κανόνα, μπορεί να διασφαλιστεί η απρόσκοπτη λειτουργία του παιχνιδιού!**

#### γ) Προσθήκη και άλλων μοντέλων

Με την περιεχόμενη μονάδα τηλεχειρισμού με κωδ. προϊόντος #6708 μπορείτε να ελέγχετε έναν σχεδόν απεριόριστο αριθμό διαφόρων μοντέλων της σειράς προϊόντων SIKU**CONTROL32**, στα οποία περιλαμβάνεται επίσης αυτό το τηλεχειριστήριο.

Όταν έχετε εκκινήσει το σύστημα σας με ένα ή με δύο μοντέλα και θέλετε μετά από ορισμένο χρόνο, να προσθέσετε ένα άλλο μοντέλο, θα πρέπει η ασύρματη μονάδα τηλεχειρισμού να βρει αυτό το μοντέλο και να το αποθηκεύσει.

Αφήστε το τηλεχειρισμό και τα μοντέλα, τα οποία οδηγούσατε μέχρι πρότινος, ενεργοποιημένα. Όταν τοποθετήσετε τώρα στο μοντέλο που προστέθηκε ο διακόπτης λειτουργίας από το OFF στο ON, ο φωτισμός του μοντέλου αναβοσβήνει με γρήγορο ρυθμό. Αυτό είναι ένδειξη, ότι το μοντέλο βρίσκεται σε ετοιμότητα, για να συνδεθεί με τη μονάδα τηλεχειρισμού. Για να συνδέσετε τώρα αυτό το μοντέλο με τη μονάδα τηλεχειρισμού, πατήστε το πλήκτρο SCAN. Μετά από διενεργημένη σύνδεση, αυτό το μοντέλο κατατάσσεται στο αντίστοιχο επίπεδο (LEVEL) και είναι άμεσα διαθέσιμο. Κατά τη διάρκεια της διαδικασίας SCAN σβήνει το αντίστοιχο πλήκτρο επιπέδου και ανάβει πάλι μόλις ξαναγίνει η σύνδεση. Το μέχρι τώρα σε αυτό το επίπεδο αποθηκευμένο μοντέλο δεν χάνεται, αλλά διατη-

ρείται σε ετοιμότητα ζήτησης. Με πάτημα του αντίστοιχου πλήκτρου επιπέδου, μπορείτε τώρα να αλλάξετε μεταξύ των δύο μοντέλων ενός επιπέδου.

Παράδειγμα: Όταν το μοντέλο που προστίθεται αποτελεί ένα ακόμη μοντέλο SIKU**CONTROL32**, τότε η μονάδα τηλεχειρισμού αποθηκεύει μετά την ενεργοποίηση του μοντέλου και πάτημα του πλήκτρου SCAN το όχημα κάτω στο επίπεδο A ή επίπεδο B. Κατά τη διάρκεια της διαδικασίας SCAN, σβήνει το μέχρι τώρα αναμμένο πλήκτρο επιπέδου A ή πλήκτρο B. Μόλις το μοντέλο και η μονάδα τηλεχειρισμού συνδεθούν, ανάβει ξανά το αντίστοιχο πλήκτρο επιπέδου.

Το καινούργιο όχημα αποθηκεύεται αυτόματα από το σύστημα με τέτοιον τρόπο, ώστε να μπορείτε να οδηγήσετε αμέσως με αυτό. Σε ετοιμότητα οδήγησης βρίσκεται πάντα το τελευταία προστιθέμενο μοντέλο. Εάν επιθυμείτε τώρα να εναλλάσσετε μεταξύ των αποθηκευμένων οχημάτων στο ίδιο επίπεδο, πέρα δώθε, πατήστε παρακαλώ μία φορά (ή σε περισσότερα από ένα μοντέλα, αντίστοιχα συχνότερα) το πλήκτρο επιπέδου A. Με κάθε πάτημα αυτού του πλήκτρου ενεργοποιείται αντίστοιχα το επόμενο αποθηκευμένο μοντέλο.

#### δ) Διαγραφή του μοντέλου από τη μνήμη

Με απενεργοποίηση της μονάδας τηλεχειρισμού διαγράφονται και τα αποθηκευμένα μοντέλα από την εσωτερική μνήμη της μονάδας. Μία εκ νέου εκκίνηση του συστήματος, όπως στη στήλη α) ή β) προσθέτει όμως τα μοντέλα ξανά. Όταν ένα όχημα απενεργοποιείται με το διακόπτη λειτουργίας, τότε διαγράφεται αυτόματα από τη λίστα των ενεργών μοντέλων μέσα στη μονάδα τηλεχειρισμού και μπορεί μετά να προστεθεί ξανά σε οποιοδήποτε μονάδα τηλεχειρισμού. Όταν το μοντέλο απενεργοποιείται κατά λάθος ή όταν θα πρέπει να διενεργηθεί μία αντικατάσταση μπαταριών, μπορεί το μοντέλο μετά από εκ νέου ενεργοποίηση μέσω της διαδικασίας της στήλης γ) ξανά μέσα στη μονάδα.

#### 5. Ο εμπρόσθιος φορτωτής

Αυτό το υψηλής ποιότητας μοντέλο SIKU**CONTROL32** είναι εξοπλισμένο με έναν ηλεκτρονικά ελεγχόμενο εμπρόσθιο φορτωτή.

Ο χειρισμός του εμπρόσθιου φορτωτή γίνεται μέσω των δύο ακριανών τροχίσκων δεξιά και αριστερά δίπλα από το διακόπτη On/Off. Με το δεξί ακριανό τροχίσκο μετακινείται ολόκληρος ο βραχίονας φόρτωσης προς τα πάνω και προς τα κάτω. Η λειτουργία ανατροπής του φτυαριού ενεργοποιείται μέσω του αριστερού ακριανού τροχίσκου. Το φτυάρι αφαιρείται από τον εμπρόσθιο φορτωτή με μία χειρολαβή. Για να γίνει εφικτό αυτό, το φτυάρι έχει εξοπλιστεί με το σύστημα Snap-in-place.

#### Αφαίρεση φτυαριού:

Μετακινήστε τον εμπρόσθιο φορτωτή με το πλήκτρο D στη θέση απουσαρμολόγησης. Αφαιρέστε το φτυάρι με λίγο δύναμη έλξης από το βραχίονα φόρτωσης και από τις ντίτζες ανατροπής, συγκρατήστε κατά τη διαδικασία αυτή το μοχλό στις ντίτζες ανατροπής με τον αντίχειρα και το δείκτη.

#### Τοποθέτηση φτυαριού:

Μετακινήστε την υποδοχή για τον εμπρόσθιο φορτωτή με το πλήκτρο D σε θέση συναρμολόγησης. Πιέστε το φτυάρι με ελάχιστη πίεση στο βραχίονα φόρτωσης. Συγκρατήστε το μοχλό στις ντίτζες ανατροπής με τον αντίχειρα και το δείκτη και πρεσάρετέ επίσης με ελαφριά πίεση στο φτυάρι.

Ο εμπρόσθιος φορτωτής μπορεί πέρα από αυτό να θεθεί με το πλήκτρο P σε παράλληλο τρόπο λειτουργίας. Κατά τη διαδικασία αυτή η αντίστοιχα τοποθετημένη συσκευή προσαρμογής οδηγείται πάντα παράλληλα με το έδαφος και διευκολύνει έτσι τη στοιβαγή παλετών, αχυρένιων μπαλών ή πετρών κλπ. Σε αυτόν τον τρόπο λειτουργίας έχει ενεργοποιηθεί η λειτουργία ανάκλησης της συσκευής προσαρμογής. Ένα εκ νέου πάτημα του πλήκτρου P απενεργοποιεί ξανά αυτόν τον τρόπο λειτουργίας.

#### Γενικές λειτουργίες αυτού του μοντέλου

- Οδήγηση εμπρός/όπισθεν - αναλογικά
- Διεύθυνση δεξιά/αριστερά - αναλογικά
- Ανύψωση και χαμλιγμα του εμπρόσθιου φορτωτή - αναλογικά
- Λειτουργία ανάκλησης του φτυαριού - αναλογικά
- Ηλεκτρονικά ελεγχόμενος πίσω σύνδεσμος - αναλογικός
- Φως οδήγησης μπροστά και πίσω (με δυνατότητα ενεργοποίησης και απενεργοποίησης)
- Φλας δεξιά και αριστερά (με ξεχωριστή ενεργοποίηση)
- Περιστροφικοί φάροι στην οροφή της καμπίνας (με δυνατότητα ενεργοποίησης και απενεργοποίησης)
- Προβολείς εργασίας στην καμπίνα και στη μάσκα ψυγείου μπροστά (με δυνατότητα ενεργοποίησης και απενεργοποίησης).
- Οι προβολείς εργασίας ενεργοποιούνται με επανειλημμένο πάτημα του πλήκτρου «Φώτα οδήγησης».

## Τεχνικά στοιχεία

Γνήσιο	
Κατασκευαστής	John Deere
Μοντέλο	Τρακτέρ 7280R
Ολικό μήκος	5278 mm
Ολικό πλάτος	2544 mm
Ολικό ύψος	3313 mm
Ισχύς	206 kW / 280 hp
Κύλινδροι	6
Κυβισμός	8984 cm <sup>3</sup>
Βάρος	10910 kg

## Μοντέλο

Υλικό	Μέταλλο και πλαστικά μέρη
Διαστάσεις	187 x 92 x 115 mm (χωρίς εμπρόσθιο φορτωτή)
Μηχ. συγκροτήματα	1 κινητήρια μηχανή και 4 σερβομοτέρ
Ενέργεια	3 μπαταρίες AAA
Ρύθμιση	2,4 GHz ασύρματος τηλεχειρισμός
Βάρος	περ. 600 g
Ταχύτητα κίνησης	περ. 0,2 m /sec

## 6. Συντήρηση και καθαρισμός

Να χρησιμοποιείτε για τον καθαρισμό και την περιποίηση των προϊόντων SIKU αποκλειστικά στεγνά και ελεύθερα από σκόνης πανιά καθαρισμού. Για να διασφαλιστεί όσο το δυνατόν πιο μακροχρόνια το προδιαγεγραμμένο κατασκευαστικό επίπεδο ασφαλείας αυτού του μοντέλου, πρέπει το μοντέλο να ελέγχεται τακτικά από έναν ενήλικα για ορατές ζημιές.

## 7. Διάθεση παλαιών ηλεκτρονικών συσκευών

Η αποκομιδή αυτών των προϊόντων δεν επιτρέπεται μετά τη λήξη της διάρκειας ζωής τους να γίνεται μαζί με τα κοινά οικιακά απορρίμματα, αλλά θα πρέπει να παραδοθούν σε ένα σημείο συλλογής για την ανακύκλωση ηλεκτρικών και ηλεκτρονικών συσκευών. Το σύμβολο πάνω στη συσκευασία και στις Οδηγίες Χρήσης υποδεικνύει αυτό. Οι πρώτες ύλες είναι σύμφωνα με το χαρακτηρισμό τους επαναχρησιμοποιήσιμες. Με την επαναχρησιμοποίηση, της ανακύκλωσης των πρώτων υλών και άλλων μορφών ανακύκλωσης των παλιών συσκευών συμβάλλετε τα μέγιστα για την προστασία του περιβάλλοντος. Μπορείτε να πληροφορηθείτε από το Δήμο σας το αρμόδιο σημείο αποκομιδής.

## 8. Πρώτες βοήθειες

Μία λίστα με την οποία μπορείτε να αντιμετωπίσετε πιθανά σφάλματα υπάρχει στην ηλεκτρονική σελίδα μας στη διεύθυνση: [www.siku.de](http://www.siku.de)  
Sieper GmbH  
Schlittenbacher Str. 60  
58511 Lüdenscheid  
Germany



Κατασκευάστηκε με την άδεια της John Deere



## Indholdsfortegnelse:

1. Generelle sikkerhedsanvisninger	61
2. Forklaring til modellen	62
3. Før ibrugtagning	62
4. Systemstart	62
5. Frontlæsseren	64
6. Vedligeholdelse og rengøring	65
7. Bortskaffelse af gamle elektriske apparater	65
8. Fejlsøgning	65

## Tillykke

med dit køb af dette førsteklasses modellegetøj fra SIKU. Vi beder dig læse betjeningsvejledningen grundigt igennem, inden du tager modellerne i brug. På de følgende sider vil vi give dig de nødvendige sikkerhedshenvisninger og tips til, hvordan du anvender og vedligeholder produktet korrekt.

Opbevar denne vejledning sikkert, dels som information, dels med henblik på eventuelle garantikrav!

God fornøjelse med SIKU**CONTROL32**

Med venlig hilsen

Dit SIKU-team

## Vigtige henvisninger

Kontrollér efter udpakning, at indholdet er intakt og ikke har transportskader. Hvis der er noget at påtåle, bedes du kontakte forhandleren.

SIKU**CONTROL32**-produkter er konstrueret efter sikkerhedsforskrifternes aktuelle stand og produceret under konstant overvågning af kvaliteten. Den viden, vi har opnået derved, kommer vores udviklingsarbejde til gode. Vi forbeholder os ret til ændringer i teknik og design.

## 1. Generelle sikkerhedsanvisninger



**Bemærk!** Ikke egnet til børn under 36 måneder (3 år). Fare for kvælning på grund af små dele, som barnet kan få galt i halsen. Opsøg straks læge, hvis et batteri sluges!



**WARNING:**  
CHOKING HAZARD—Small parts.  
Not for children under 3 yrs.

Kontrollér, at legen med modellerne først går i gang, efter at en voksen person har kontrolleret modellerne

og fjernstyringsmodulerne. Selv om fare for børnene i vidt omfang er udelukket ved den tilsigtede anvendelse af modellen, bør man holde øje med legen. Hvis personer med indskrænkede legemlige, mentale eller motoriske evner eller utilstrækkelig viden eller erfaring leger med denne model, skal det sikres, at de forinden er blevet instrueret af en person, som er ansvarlig for dem.



Beskyt elektroniske komponenter mod fugt! Kortslut ikke tilslutningsklemmer.

## GIV AGT Livsfare!

Før aldrig datakablet ind i en stikkåse i lysnettet.

## Sikkerhedshenvisninger til køretøj og håndsender



Modellerne må kun anvendes i overensstemmelse med den tilsigtede anvendelse, dvs. som legetøj i lukkede og tørre rum. Enhver anden anvendelse (f.eks. i nærheden af skråninger, trapper, gader, jernbaneanlæg, vandløb, varmluftblæsere, pytter, sandkasser etc.) er ikke tilladt og muligvis forbundet med fare.

Producenten kan ikke gøres ansvarlig for skader, der opstår som følge af ikke-tilsigtet anvendelse.

Pas på, at modellen aldrig løftes op fra jorden, så længe hjulene endnu drejer. Fingre, hår og løst tøj må ikke komme i nærheden af båndtransportøren, når modellen er tændt (afbryderen er i position ON).

Tag batterierne ud af køretøjet efter anvendelse.

Tomme batterier skal tages ud af håndsenderen og køretøjet! Løs skruen på undersiden af håndsenderen for at fjerne batterirumsdækslet, og udtag batterierne. Udtag først batterieholderen i køretøjet, og fjern herefter batterierne. Vær ved isætning af nye batterier opmærksom på batteriernes polaritet, som er angivet i batterirummet eller batteriholderen. Når modellen anvendes, skal batterirummet lukkes igen.



## Sikkerhedsanvisninger for batterierne

Batteriskift må kun udføres af voksne personer. Tænk på, at børns naturlige behov for leg og temperament kan medføre uforudsigelige situationer, som udelukker producentens ansvar. Vær herudover altid opmærksom på batteriernes korrekte polaritet. Hvis dette ikke overholdes, kan batterierne blive beskadiget eller lække. Undgå enhver form for hud- og øjenkontakt med batterierne. Forkert udførte reparationer og konstruktionsmæssige ændringer (demontering af originale dele, montering af ikke-tilladte dele, ændringer i elektronikken osv.) medfører bortfald af garantikrav, og der kan opstå fare for brugeren.

## 2. Forklaring til modellen

Karakteristisk for traktoren er SIKU-metalkarosseriet med førsteklasses påtrykning. Til de særlige tekniske detaljer hører den fuldt funktionsdygtige frontlæsser og den originale belysning med ekstra forlygter i taget og i kølergrillen.

De batterier, som er nødvendige til drift af modellen (3 x type AAA), medfølger **ikke** ved levering. Bemærk markeringen vedr. batteriernes anordning og batteriernes placering i batteriholderen. Batteriholderens kontakter må ikke kortsluttes.

**HENVISNING:** Modellen signalerer, at batterispændingen er for lav, ved at blinke hurtigt med lygterne. Batterierne skal herefter udskiftes.

## 3. Før ibrugtagning

Ikke-genopladelige batterier må ikke oplades. Genopladelige batterier skal tages ud af legetøjet, inden de oplades. Batterier af forskellige typer må ikke anvendes sammen, og heller ikke nye og brugte batterier.

## Fjernstyringsmodul

Fjernstyringsmodul arbejder med en 2,4 GHz radioteknologi, som ved normal brug ikke kan udløse sundhedsmæssige skader efter den viden, man råder over i dag. Den ved lovgivning maksimalt tilladte sendeeffekt er klart underskredet ved denne model.

De batterier/akkuer, som er nødvendige til drift af modellen (4 x type AA), er **ikke** med i leveringsomfanget. Bemærk markeringen vedr. batteriernes anordning og batteriernes placering i batteriholderen. Kontakter i fjernstyringsmodul må ikke kortsluttes.

Selv om det anvendte radiosystem er meget sikker overfor fejl, kan en nedgang i radiosignalet kvalitet aldrig helt udelukkes på grund af rumlige forhold og andre radiosystemer. Et radiosignal, som ikke er optimalt, kan medføre en forringelse af rækkevidden.

**HENVISNING:** Den anvendte radioteknik er kompatibel med SIKU**CONTROL32**-modellerne, som drives med fjernstyringsmodul art-nr. #6708.

## 4. Systemstart

Den radioteknik, som anvendes i disse modeller, er udstyret med en automatisk forbindelsesopbygning. Fjernstyringsmodul og modellerne forbindes automatisk og er fejlfri i forhold til andre SIKU**CONTROL32**-modeller. For bedre oversigt og nemmere betjening inddeles de nuværende og fremtidige modeller i tre (3) forskellige niveauer (Level):

- Level **A:** Trækkøretøjer/maskiner
- Level **B:** Anhænger/Sættevogn/Redskaber
- Level **C:** Stationære anlæg

LED-meldingerne til disse tre niveauer, mærket med A, B, C, kan du se på fjernstyringsmodul. Så snart fjernstyring og model er forbundet med hinanden, bliver modellen lagret inden for det tilsvarende niveau i fjernstyringsmodul, så længe spilekvensen varer. Den tilsvarende taste lyser konstant.

Denne tilknytning, som gennemføres som en del af systemstarten ved begyndelsen af hver ny spilekvens, kræver, at der kan skelnes mellem, om brugeren kører med modellen/modellerne alene, eller om flere personer kører samtidig med flere modeller.

Hvis du vil spille alene med en eller flere modeller, skal du følge henvisningerne i afsnit a).

Hvis du vil anvende flere modeller samtidig med flere personer, så følg henvisningerne i afsnit b)

## a) En spiller – En model

1. Tænd modellen. Det sker ved at bevæge tænd-/slukkontakten på bagsiden af køretøjet fra position "OFF" til position "ON". Modellen blinker og viser dermed, at den er klar til drift.
2. Tilkobl fjernstyringsmodul ved at trykke på den røde knap. Den lyser rødt – dermed er fjernstyringsmodul klar til drift.

**HENVISNING:** Rækkefølgen "tilkobl først modellen, herefter fjernstyringsmodul" skal altid overholdes.

3. Nu etableres forbindelsen mellem modellen og fjernstyringsmodul. Denne proces kan vare op til fem (5) sek.
4. Forbindelsen mellem fjernstyring og modellen er etableret, når tasten Level A (for trækkøretøj samt kørelyset foran og bag på modellen lyser konstant. Modellen er lagret i fjernstyringsmodul og klar til drift. Den kan under denne spilekvens kun betjenes med dette fjernstyringsmodul.

5. Du kan nu anvende modellen.

**HENVISNING:** Ved at frakoble fjernstyringsmodul (tryk og hold "ON/OFF"-tasten nede i 3-4 sek.) afbrydes forbindelsen til modellen. Modellen bliver derved slettet fra den interne hukommelse. Ved næste systemstart skal den tidligere beskrevne forbindelsesopbygning gennemføres igen begyndende med skridt 1.

## b) Flere spillere – Flere modeller

Inden begyndelsen på en spilekvens med flere spillere og flere modeller skal de enkelte medspilleres systemer bootes. For at sikre, at fjernstyringsmodulerne også kun finder den pågældende enkeltspillers modeller, er det nødvendigt, at de enkelte medspillere starter deres systemer adskilt fra hinanden, og starter efter hinanden. Proceduren til start er den samme som beskrevet i Rubrik a).

Eksempel: Fire personer vil lege med fire SIKU**CONTROL32**-modeller (trækkøretøjer) sammen i et rum. For at sikre en fejlfri afvikling, skal systemerne nu startes efter hinanden. Først skal alle fjernstyringsmoduler og modeller kobles fra. Spiller 1 kobler nu sin model og derefter fjernstyringsmodul til. Hvis Level-A-LED A lyser ved spiller 1, så er hans system driftsklar. Først derefter kan spiller 2 bruge proceduren. Hvis Level-A-LED også lyser her, er spiller 3 og derefter spiller 4 de næste i rækken.

**Kun hvis du konsekvent overholder denne regel, kan du forvente et fejlfrit spil!**

## c) Tilføjelse af yderligere modeller

Med den medfølgende fjernstyringsmodel art-nr. #6708 kan du næsten styre et ubegrænset antal forskellige modeller fra produktserien SIKU**CONTROL32**, som også indeholder denne håndsender.

Hvis du har startet dit system med en eller to modeller og efter nogen tid vil tilføje endnu en model, så skal dit fjernstyringsmodul finde denne model og lagre den.

Du kan lade den fjernstyring og de modeller, som du har kørt med indtil nu, forblive indkoblet. Hvis du nu skifter fra OFF på ON på driftskontakten på modellen, som tilføjes, vil modellens belysning blinke hurtigt. Det er tegn på, at modellen er klar til at blive tilknyttet fjernstyringsmodul. Tryk på SCAN-tasten for at tilknytte denne model med fjernstyringsmodul. Efter tilknytningen er gennemført bliver denne model tilknyttet det passende LEVEL og er straks til rådighed. Under SCAN-processen slukker den tilsvarende Level-taste og lyser efter gennemført tilknytning igen. Den model, som tidligere er lagret på dette level, går ikke tabt, men fastholdes i baggrunden. Ved tryk på den tilsvarende level-taste kan du nu skifte mellem et levels to modeller.

Eksempel: Er den model, der bliver tilføjet, endnu en SIKU**CONTROL32**-model, så lagrer fjernstyringsmodul modellen under level-A eller level-B efter indkobling af modellen og tryk på SCAN-tasten. Under SCAN-rutinen slukker level-A eller level-B-tasten, der hidtil har lyst. Hvis model og fjernstyringsmodul er forbundet, lyser den tilsvarende level-taste igen.

Det nye køretøj bliver lagret automatisk i systemet, så du straks kan køre videre med det. Den sidst tilføjede model er altid køreklar. Hvis du vil springe frem og tilbage mellem de lagrede køretøjer i samme level, så tryk en gang (eller tilsvarende oftere ved mere end to modeller) på level-A-tasten. Ved hvert tryk på denne taste kaldes den næste lagrede model.



## d) Slet modellen fra hukommelsen

Ved udkobling af fjernstyringsmodulet slettes de lagrede modeller fra modulets interne hukommelse. Startes systemet igen som i afsnit a) eller b) tilføjes modellerne dog igen. Hvis et køretøj slås fra med driftskontakten, så slettes det automatisk fra listen over aktive modeller i fjernstyringsmodulet og kan derefter tilføjes ethvert vilkårligt fjernstyringsmodul. Hvis modellen frakobles ved en fejl, eller akkuen skal skiftes, kan modellen igen integreres i modulet efter tilkobling vha. proceduren i afsnit c).

## 5. Frontlæsseren

Denne førsteklasses SIKU**CONTROL32**-model er udstyret med en elektronisk styrbar frontlæsser.

Frontlæsseren betjenes via de to roulehjul til højre og til venstre ved siden af on/off-kontakten. Hele læssemarmen bevæges op eller ned med det højre hjul. Skovlens tipfunktion udløses med det venstre fingerhjul. Skovlen afmonteres fra frontlæsseren med et enkelt greb. Skovlen er udstyret med et snap in place-system, der muliggør dette.

### Afmontér skovlen:

Kør frontlæsseren med D-tasten til demontagepositionen. Træk skovlen med en smule kraft af læssemarmen og af tipstangsystemet. Hold her håndtaget på tipstangsystemet fast med tommel- og pegefinger.

### Påmontér skovlen:

Kør optageren for frontlæsseren med D-tasten til demontagepositionen. Pres skovlen med et lille tryk på læssemarmen. Hold håndtaget på tipstangsystemet fast med tommel- og pegefinger og tryk let på skovlen.

Frontlæsseren kan herudover forskydes med P-tasten til parallelmodus. Herved bliver det aktuelt monterede påbygningsapparat hele tiden ført parallelt med jorden og letter således stablingen af paller, høballe eller sten. Et nyt tryk på P-tasten deaktiverer denne modus igen.

## Modellens generelle funktioner

- Kør fremad/tilbage - proportionalt
- Styr til højre/venstre - proportionalt
- Løft og sænk frontlæsseren - proportionalt
- Skovlens tipfunktion proportionelt
- Elektronisk styret hækkobling - proportionalt
- Køreløys for og bag (kan til- og frakobles)
- Blinker til højre / venstre (kan tilkobles hver for sig)
- Blink på kabinens tag (kan til- og frakobles)
- Arbejdsprojektør på kabine og kølergrill forrest (kan slås til og fra).
- Arbejdsprojektørerne aktiveres ved at trykke flere gange på tasten "Køreløys".

## Tekniske data

<b>Original</b>	
Producent	John Deere
Model	Traktor 7280R
Samlet længde	5278 mm
Samlet bredde	2544 mm
Samlet højde	3313 mm
Ydelse	206 kW / 280 PS
Cylindre	6
Slagvolumen	8984 cm <sup>3</sup>
Vægt	10910 kg

## Model

Materiale	og kunststofdele
Dimensioner	187 x 92 x 115 mm (uden frontlæsser)
Aggregater	1 driv- og 4 servomotorer
Energi	3x AAA-batterier
Styring	2,4 GHz radio-fjernstyring
Vægt	ca. 600 g
Hastighed	ca. 0,2 m /sek.

## 6. Vedligeholdelse og rengøring

Til rengøring og pleje af SIKU-produkter må der udelukkende anvendes tørre og støvfrie rengøringsklude. For at det foreskrevne sikkerhedsniveau for denne model skal kunne garanteres på lang sigt, skal modellen regelmæssigt tjekkes af en voksen for synlige skader.

## 7. Bortskaffelse af gamle elektriske apparater

Når dette produkt ikke anvendes mere, må det ikke bortskaffes med det normale husholdningsaffald, men skal derimod afleveres på et samlepunkt for recycling af elektriske og elektroniske apparater. Symbolet på produktet, betjeningsvejledningen eller emballagen henviser til dette. Materialerne er genanvendelige i henhold til deres mærkning. Med genanvendelsen, udnyttelsen af materialerne eller andre former for udnyttelse af gamle apparater yder du et vigtigt bidrag til beskyttelse af vores fælles miljø. Spørg den lokale kommune, hvor du kan bortskaffe affaldet.

## 8. Fejlsøgning

På vores hjemmeside: [www.siku.de](http://www.siku.de) finder du en liste, som du kan bruge til at afhjælpe eventuelle fejl  
Sieper GmbH  
Schlittenbacher Str. 60  
58511 Lüdenscheid  
Tyskland

Fremstillet under licens fra John Deere   
JOHN DEERE  
LIFE IS OUT THERE



## Innholdsfortegnelse:

1. Generelle sikkerhetshenvisninger	66
2. Forklaring av kjøretøyet	67
3. Før igangkjøring	67
4. System-start	67
5. Frontlasteren	69
6. Vedlikehold og rengjøring	70
7. Avfallshåndtering av gamle elektriske apparater	70
8. Førstehjelp	70

## Gratulerer så mye

med kjøpet av denne verdifulle SIKU leketøymodellen. Vi ber deg vennligst lese denne bruksanvisningen nøye før modellene tas i bruk. På de neste sidene får du nødvendige sikkerhetshenvisninger og tips om bruk og vedlikehold av produktet.

Vennligst ta godt vare på denne anvisningen som informasjon, og for eventuelle garantikrav!

Vi ønsker vi deg mye glede med SIKU**CONTROL32**

SIKU-teamet

## Viktig informasjon

Kontroller at innholdet er komplett og uten transportskader etter at det er pakket ut. Hvis det er noe som gir grunn til reklamasjon, vennligst ta kontakt med din fagforhandler.

SIKU**CONTROL32**-produktet er konstruert iht. de aktuelle sikkerhetsforskriftene og produsert med en kontinuerlig kvalitetskontroll. Resultatene av denne kontrollen inngår i vår forskning og utvikling. Vi forbeholder oss retten til tekniske endringer og endringer i designet.

## 1. Generelle sikkerhetshenvisninger



**Advarsel!** Ikke egnet for barn under 36 måneder (3 år). Fare for kvelling på grunn av små deler som kan svelges. Hvis batterier svelges må en omgående oppsøke en lege!



**⚠️ WARNING:**  
CHOKING HAZARD—Small parts.  
Not for children under 3 yrs.  
Du må sørge for at modellenes lekefunksjon først startes etter at modellene og fjernstyringsmodulene er kontrollert og satt i gang av en voksen person. Selv om farene for barn er stort sett utelukket ved riktig bruk av modellen, bør leken observeres. Personer med innskrenkede fysiske, psykiske eller motoriske evner eller hukommelses- og erfaringsmangler skal leke med SIKU-produkter, må en ansvarlig person sørge for at de får opplæring før de begynner å leke.



Elektroniske komponenter skal beskyttes mot fuktighet! Koblingsklemmer skal ikke kortsluttes.

### Advarsel livsfare!

Datakabelen må aldri settes inn i en stikkontakt.

## Sikkerhetshenvisninger for kjøretøy og håndsender



Modellene må kun brukes i henhold til deres tiltenkte bruk, dvs. som leketøy i lukkede og tørre rom.

Enhver annen bruk (f.eks. i nærheten av skråninger, trapper, veier, jernbanestasjoner, vassdrag, vifteovner, vannpytter, sandkasse osv.) er ikke tillatt og er eventuelt knyttet til farer.

Produsenten er ikke ansvarlig for skader som følge av feil bruk.

Vennligst husk at modellen aldri må løftes fra bakken så lenge hjulene går rundt. Fingre, hår og løstsittende klær må ikke komme i nærheten av drivhjulene når modellen er slått på (driftsbryter på "ON").

Etter leken er over må batteriene tas ut av kjøretøyet. Tomme batterier må tas ut av håndsenderen og kjøretøyet! Løsne skruen på undersiden av håndsenderen for å fjerne batteridekselet og ta ut batteriene. Ved kjøretøyet fjerner du først batteriholderen og deretter batteriene. Når du setter inn nye batterier må du vær oppmerksom på polingen til batteriene i batterirommet eller batteriholderen. Batterirommet må lukkes for å leke.

## Sikkerhetshenvisninger for batterier

Utskiftning av batterier må kun utføres av voksne personer. Husk også at brukerens naturlige lek og temperament kan føre til uønskede situasjoner som produsenten ikke kan være ansvarlig for. I tillegg må du alltid vær oppmerksom på riktig poling til batteriene. Ignorering kan føre til skade og lekkasje av batteriene. Unngå enhver hud- og øyekontakt med innholdet til batteriene. Hvis det utføres feil reparasjoner eller konstruksjonsmessige endringer (demontering av originaldeler, installasjon av deler som ikke er tillatt, endringer av elektronikken etc.) taper en det komplette garantikravet og det kan oppstå fare for brukeren.

## 2. Forklaring av kjøretøyet

Karakteristisk for traktoren er SIKU-metallkarosseriet med høyverdig påtrykk. Til de tekniske særegenhetene tilhører den fullstendig funksjonelle frontlasteren og den originale belysningen med ekstra lyskastere i taket og kjølegrillen.

Batteriene hhv. de oppladbare batteriene (3x type AAA), som er nødvendige for drift av kjøretøyet er **ikke** inkludert i leveringingen. Det må tas hensyn til merkingen for plassering og posisjonering av batteriene i batteriholderen. Kontaktene til batteriholderen må ikke kortsluttes.

**HENVISNING:** For lav batterispenning indikeres av kjøretøyet ved at belysningen blinker raskt. Da må batteriene skiftes ut.

## 3. Før igangsetting

Batterier som ikke kan lades opp må ikke lades. Oppladbare batterier må tas ut av leketøyet før de skal lades opp. Ulike batterityper, eller nye og brukte batterier, må ikke brukes sammen.

## Fjernstyringsmodul

Fjernstyringsmodulen arbeider med 2,4 GHz radioteknologi som, ifølge dagens viten, ikke medfører helse-skader ved riktig bruk. Sendeeffekten i denne modellen ligger langt under den maksimalt tillatte sendeeffekten som er tillatt av myndighetene.

Batteriene hhv. de oppladbare batteriene (4 x type AA), som er nødvendige for drift av fjernstyringsmodulen er **ikke** inkludert i leveringingen. Det må tas hensyn til merkingen for plassering og posisjonering av batteriene i batterirommet. Kontakter i fjernstyringsmodulen må ikke kortsluttes.

Selv om radiosystemet som brukes er godt sikret mot forstyrrelser, kan en kvalitetsforringelse aldri utelukkes helt, på grunn av faktorer som beliggenhet og andre radiosystemer. Et radiosignal, som ikke fungerer optimalt, kan medføre en forringelse av rekkevidden.

**HENVISNING:** Radioteknikken som brukes er kompatibel med SIKU**CONTROL32**-modellene, som drives med fjernstyringsmodulen art-nr. #6708.

## 4. System-start

Radioteknikken som brukes i disse modellene er utstyrt med en automatisk oppretting av forbindelse. Fjernstyringsmodulen og modellene kobler seg sammen selvstendig, og forstyrrer ikke andre SIKU**CONTROL32**-modeller. For bedre oversikt og enklere betjening deles de aktuelle og de fremtidige modellene inn i tre (3) forskjellige nivåer (Level).

- Nivå **A:** Trekkvogner/maskiner
- Nivå **B:** Tilhenger/semitrailer/apparater
- Nivå **C:** Stasjonære anlegg

LED-displayene til disse tre nivåene, som er merket med A, B, C, ser du på fjernstyringsmodulen. Så fort fjernstyringen og modellen er forbundet med hverandre, lagres modellen innenfor det aktuelle nivået i fjernstyringsmodulen så lenge leken varer. Den tilsvarende tasten lyser permanent.

Denne tilordningen, som gjennomføres i forbindelse med systemstart ved hver ny lekesekvens, krever at det bestemmes om brukeren leker alene med modellen/modellene, eller om det er flere personer som kjører samtidig med flere modeller.

Hvis du vil leke alene med en eller flere modeller, vennligst følg henvisningene i rubrikk a).

Hvis du vil leke med flere modeller med flere personer samtidig, vennligst følg henvisningene i rubrikk b).

### a) En deltaker – En modell

1. Slå på modellen. For å gjøre dette beveger du på og av bryteren på baksiden av kjøretøyet fra posisjon "OFF" til posisjon "ON". Modellen blinker og viser dermed at den er driftsklar.

2. Slå på fjernstyringsmodulen ved å trykke den røde knappen. Den lyser rødt – fjernstyringsmodulen er driftsklar.

HENVISNING: Det er viktig å overholde rekkefølgen, å først slå på modellen så fjernstyringsmodulen.

3. Nå opprettes forbindelsen mellom modellen og fjernstyringsmodulen. Denne prosessen kan ta opp til fem (5) sekunder.

4. Forbindelsen mellom fjernstyring og modell er opprettet når tasten nivå A (for trekkvogn) samt kjøreløst foran og bak på modellen lyser permanent. Modellen er lagret i fjernstyringsmodulen og er driftsklar. Den kan kun betjenes med denne fjernstyringsmodulen under leken.

5. Leken kan starte.

HENVISNING: Når fjernstyringsmodulen slås av (vennligst hold "ON/OFF-tasten inne i 3-4 sekunder), avbrytes forbindelsen til modellen. Slik slettes modellen fra det interne minnet. Ved neste systemstart må den tidligere beskrivelsen av oppsettningen gjennomføres på nytt ved å starte med trinn 1.

### b) Flere deltakere – Flere modeller

Før en lekesekvens med flere deltakere med flere modeller påbegynnes, må systemet til de enkelte som skal leke, aktiveres. For å være sikker på at fjernstyringsmodulene finner kun modellene til de aktuelle enkelte som skal delta, er det nødvendig at den enkelte starter systemene sine uavhengig av hverandre og etter hverandre. Startprosessen er den samme som beskrevet i rubrikk a).

Eksempel: fire personer vil leke med fire SIKU**CONTROL32**-modeller (trekkvogner) sammen i ett rom. For å garantere et feilfritt forløp må systemene startes etter hverandre. Til å begynne med må alle fjernstyringsmodulene og modellene være slått av. Deltaker 1 slår på sin modell og deretter fjernstyringsmodulen. Lyser nivå-A-LED hos deltaker 1 så er systemet driftsklar. Først deretter kan deltaker 2 starte prosessen. Når også her nivå-A-LED lyser, er turen kommet til deltaker 3 og deretter deltaker 4.

### Kun når denne regelen overholdes kan det garanteres at leken kan gjennomføres feilfritt!

### c) Tilføy flere modeller

Når du mottar fjernstyringsmodulen art-nr. #6708 kan du styre nesten et ubegrenset antall forskjellige modeller fra produktserien SIKU**CONTROL32**, hvor denne håndsenderen også er inkludert.

Hvis du har startet ditt system med en eller to modeller, og vil tilføy en modell til etter en stund, så må fjernstyringsmodulen din finne og lagre denne modellen.

La fjernstyringen og modellene, som du hittil har brukt, være slått på. Hvis du nå, på den tilføyde modellen, setter driftsbryteren fra OFF til ON, blinker modellens belysning fort. Dette viser at modellen er klar til å koble seg til fjernstyringsmodulen. For å forbinde denne modellen med fjernstyringsmodulen må du trykke SCAN-tasten. Når forbindelsen er opprettet, tilordnes denne modellen det tilsvarende nivået og er straks tilgjengelig. Under SCAN-prosessen sluker den tilsvarende nivå-tasten, og lyser igjen etter at forbindelsen er opprettet. Modellen, som hittil er lagret på dette nivået, går ikke tapt, men holdes i bakgrunnen. Ved å trykke den tilsvarende nivå-tasten kan du nå bytte mellom de to modellene på et nivå.

Eksempel: Dreier det seg om en ytterligere SIKU**CONTROL32**-modell som skal tilføyes, så lagrer fjernstyringsmodulen kjøretøyet under nivå A eller nivå B etter at modellen er slått på og etter at SCAN-tasten er trykt. Under SCAN-prosessen sluker nivå A eller nivå B-tasten som lyste til nå. Når modellen og fjernstyringsmodulen er forbundet, lyser den tilsvarende nivå-tasten opp igjen.

Det nye kjøretøyet lagres automatisk slik at du kan styre det med en gang. Det er alltid modellen, som er tilføyd sist, som er klar til kjøring. Hvis du vil hoppe frem og tilbake mellom de lagrede kjøretøyene i samme nivå, så må du trykke en gang (eller ved flere enn to modeller tilsvarende oftere) nivå A-tasten. Hver gang du trykker denne tasten aktiveres den neste modellen som er lagret.

### d) Slette modeller fra minnet

Ved å slå av fjernstyringsmodulen slettes de lagrede modellene fra det interne minnet i modulen. Ved å starte systemet på nytt som i rubrikk a) eller b) tilføyes modellene igjen. Hvis et kjøretøy slås av med driftsbryteren så slettes det automatisk fra listen til de aktuelle modellene i fjernstyringsmodulen, og kan deretter tilføyes på nytt til enhver fjernstyringsmodul. Hvis modellen slås av ved en feiltagelse eller hvis batteriene må skiftes ut, kan modellen integreres i modulen ved å starte på nytt som vist i rubrikk c).

## 5. Frontlasteren

Denne høyverdige SIKU**CONTROL32**-modellen er utstyrt med en elektronisk styrbar frontlaster. Betjeningen av frontlasteren gjøres via de to riflehjulene til høyre og venstre for ON/OFF-bryteren. Med det høyre riflehjulet bevegtes hele lastearmen opp eller ned. Skuffens vippefunksjon utløses via det venstre riflehjulet. Skuffen kan enkelt tas av fra frontlasteren. For å gjøre dette er skuffen utstyrt med et snap-in-place-system.

### Ta av skuffen:

Med D-tasten kjøres frontlasteren i demonteringsposisjonen. Skuffen dras fra lastearmen og fra vippeanordningen med litt kraft, samtidig holdes grepet på vippeanordningen med tommelen og pekefingeren.

### Feste skuffen:

Mottaket til frontlasteren kjøres med D-tasten i monteringsposisjonen. Skuffen presses med litt kraft på lastearmen. Håndtaket på vippeanordningen holdes med tommelen og pekefingeren, og presses med lett trykk på skuffen.

Frontlasteren kan i tillegg settes i en parallellmodus med P-tasten. Her føres det aktuelt monterte påbygningsapparatet alltid parallelt med bakken, noe som letter stablingen av paller, høyballer, steiner etc. I denne modusen er påbygningsapparatets vippefunksjon deaktivert. Ved å trykke P-tasten om igjen deaktiveres denne modusen.

### Modellens generelle funksjoner

- Kjøre forover/bakover - proporsjonalt
- Styre til høyre/venstre - proporsjonalt
- Løfte og senke frontlasteren - proporsjonalt
- Skuffens vippefunksjon - proporsjonalt
- Bakkobling elektronisk styrt - proporsjonalt
- Kjøreløst foran og bak (kan slås av og på)
- Blinklys høyre og venstre (kan kobles uavhengig av hverandre)
- Roterende lys på taket til førerhuset (kan slås på og av)
- Arbeidslyskaster på førerhuset og kjølegrillen foran (kan slås på og av).
- Arbeidslyskasterne aktiveres ved å trykke flere på tasten "Kjøreløst".

## Tekniske data

### Original

Produsent	John Deere
Modell	Traktor 7280R
Total lengde	5278 mm
Total breidde	2544 mm
Total hyde	3313 mm
Effekt	206 kW / 280 PS
Sylindere	6
Volum	8984 cm <sup>3</sup>
Vekt	10910 kg

### Modell

Material	Metall og kunststoffdelar
Ml	187 x 92 x 115 mm (uten frontlaster)
Aggregater	1 drifts- og 4 servomotorer
Energi	3x AAA-batterier
Styring	2,4 GHz radio-fjernstyring
Vekt	ca. 600 g
Hastighet	ca. 0,2 m / sec

## 6. Vedlikehold og rengjring

Til rengjring og pleie av SIKU-produktene m det kun brukes tørre og stvfrie rengjringskluter. For å kunne garantere det gitte sikkerhetsnivet til denne modellen p lang sikt, m modellen regelmessig kontrolleres for synlige skader av en voksen person.

## 7. Avfallshndtering av gamle elektriske apparater

Disse produktene m p slutten av deres brukstid ikke kastes sammen med det vanlige husholdningsavfallet, men m leveres til en gjenvinningsstasjon for resirkulering av elektriske og elektroniske apparater. Se etter symbolet p produktet, bruksanvisningen eller emballasjen for informasjon. Rstoffene kan i henhold til merkingen resirkuleres. Resirkuleringen, gjenbruken av rstoffene eller andre former for gjenbruk av utbrakte apparater, er et viktig bidrag for å verne om miljet vrt. Vennligst ta kontakt med kommuneadministrasjonen din ang. nrmeste miljstasjon.

## 8. Førstehjelp

En liste som kan hjelpe deg til å rette evt. feil finner du p hvor internettside under: [www.siku.de](http://www.siku.de)

Sieper GmbH  
Schlittenbacher Str. 60  
58511 Ldenscheid  
Germany

Produsert med lisens av John Deere



JOHN DEERE  
LICENSED PRODUCT

## Efnisyfirlit:

1. Almennar ryggisleibeiningar	71
2. Lsing á kutkinu	72
3. Fyrir fyrstu notkun	72
4. Bnaurinn rstur	72
5. Amoksturstki	74
6. Vihald og þrif	75
7. Frgun notara raftkja	75
8. Skyndihjlp	75

## Til hamingju

me nja og vandaa SIKU-leikfangamdeli. Vinsamlegast lesi þessar leibeiningar vandlega ður en byrja er að nota mdeli. Hr á nstu sðum er að finna nausynlegar ryggisleibeiningar og bendingar um notkun og vihald vrunnar.

Geyma skal leibeiningarnar á vsum sta til sðari nota ea vegna hugsanlegra byrgdarkrafna!

Vi vonum að þessi vara, SIKUCONTROL32 eigi eftir að veita mikla ngju.

Me bestu kveju, starfsflk SIKU.

## Mikilvgar upplsingar

Þegar leikfangi hefur veri teki úr umbðunum skal athuga hvort innihaldi s allt til staar og hvort þa hefur ori fyrir skemmdum vi flutning. Leita skal til sluaila ef einhverju reynist vera btavant.

SIKUCONTROL32-vrur eru hannaar samkvmt njustu ryggisreglum og framleiddar undir stðugu gaaefirliti. Niurstur þessa eftirlits hafa hrif á þrunarferli. Vi skiljum okkur rtt til breytinga á tknieiginleikum og hnnun.

## 1. Almennar ryggisleibeiningar



**Athugi!** Hentar ekki fyrir brn yngri en 36 mnaa (3 ra). Kfnunarhtta vegna smhluta sem geta fari niur í kok. Ef rafhlaa er gleypst skal tafarlaust leita lknis!



**⚠ WARNING:** sé byrja að nota CHOKING HAZARD—Small parts. leikfangi fyrr en Not for children under 3 yrs. einhver fullorinn

hefur skoað og gangsett mdeli og fjarstringuna. Enda þtt nnast s tiloka að brnum geti stafa htta af notkun mdelsins, svo fremi sem hn er me fyrirhuguum htti, skal vallt hafa auga me brnum þegar þau leika sr me mdeli. Ef einstaklingar me skerta lkamsgetu, hreyfigetu ea andlega getu ea skort á reynslu og þekkingu eiga að leika sr me SIKU-vrur verur að tryggja að vikomandi fi fyrst tilsgn hj byrgdarkmanni.



Rafeindabna verur að verja gegn raka! Gta verur þess að valda ekki skammhlaupi í tengiklemmum.

**Var! Lifshtta!**  
Stingi gagnasrunni aldrei í samband vi rafmagnsinnstungu.

## ryggisleibeiningar fyrir kutki og fjarstringu



Aeins m nota mdelin í fyrirhuguum tilgangi, þ.e. sem leikfang og  þurrum sta innandyrna.

ll nnur notkun (t.d. nlgt brekkum, trppum, gtum, lestarsporum, vatni, hitablsurum, pollum, sandkssum o.s.frv.) er heimil og kann að vera httuleg.

Framleiandi tekur ekki byrg á tjni sem hlst af rangri notkun.

Gti þess að taka mdeli aldrei upp frá jru fyrr en hjl þess eru htt að snast. Gti þess að fingur, hr og viur klnaur fari ekki nlgt drifhjlunum mean kveikt er á mdelinu (afrofinn er á „ON“).

Þegar leiknum er loki skal taka rafhlðurnar úr kutkinu.



Taka verður tómar rafhlöður úr fjarstýringunni og ökutækini! Losið um skrufuna neðan á fjarstýringunni til að fjarlægja lokið á rafhlöðuhólfinu og takið rafhlöðurnar úr. Á ökutækini skal fyrst taka rafhlöðuhölduna af og taka því næst rafhlöðurnar úr. Gætið þess að skautin á rafhlöðunum samræmist merkingunum í rafhlöðuhólfinu eða rafhlöðuhöldunni þegar nýjar rafhlöður eru settar í. Lokið rafhlöðuhólfinu aftur áður en leikur er hafinn.

### Öryggisleiðbeiningar fyrir rafhlöður

Aðeins fullorðnir mega skipta um rafhlöður. Hafa skal í huga að leikþörf og skapgerð notandans getur leitt til aðstæðna sem ekki er hægt að sjá fyrir og framleiðandi getur ekki tekið ábyrgð á. Að auki skal ávallt athuga hvort skaut rafhláðanna standist á. Ef fyrir mælum er ekki fylgt getur það leitt til skemmda og þess að rafhlöðurnar leki. Komið í veg fyrir að innihald rafhláðanna komist í snertingu við húð og augu. Viðgerðir sem ekki eru framkvæmdar á réttan hátt og hvers kyns breytingar (s.s. ef upprunalegir íhlutir eru fjarlægðir, óleyfilegum íhlutum er bætt við eða gerðar eru breytingar á rafeindabúnaði) fella ábyrgðina úr gildi og geta skapað hættu fyrir notendur.

### 2. Lýsing á ökutækini

Einkennandi fyrir hönnun dráttarvélarinnar er SIKU-málmyfirbyggingin með vandaðri áletrun. Tæknilegir eiginleikar eru m.a. virkni ámoksturstækisins og lýsingin sem líkist upprunalegum ljósabúnaði með aukaljóskastara á þaki og grilli.

Rafhlöður/hleðslurafhlöður (3x AAA) fyrir ökutækið fylgja **ekki** með. Gætið að merkingunum sem segja til um hvernig setja skal rafhlöðurnar í hölduna. Gæta verður þess að valda ekki skammhlaupi í tengjum rafhlöðuhöldunnar.

**ATHUGIÐ:** Ef of lág spenna er á rafhlöðunni gefur ökutækið það til kynna með stuttu blikki í ljósabúnaði. Þá verður að skipta um rafhlöður.

### 3. Fyrir fyrstu notkun

Ekki má hlaða venjulegar rafhlöður. Taka skal hleðslurafhlöður úr leikfanginu áður en þær eru hlaðnar. Ekki má blanda saman rafhlöðum af mismunandi gerðum eða nýjum og notuðum rafhlöðum.

### Fjarstýring

Fjarstýringin sendir frá sér útvarpsbylgjur á tíðninni 2,4 GHz en ekki er vítað til þess að slíkt geti valdið heilsutjóni ef notkun er með fyrirhuguðum hætti. Útsendingarstyrkur þessa móðels er umtalsvert undir þeim mörkum sem lög leyfa. Rafhlöður/hleðslurafhlöður (4 x AA) fyrir fjarstýringuna fylgja **ekki** með. Gætið að merkingunum sem segja til um hvernig setja skal rafhlöðurnar í rafhlöðuhólfið. Gæta verður þess að valda ekki skammhlaupi í tengjum fjarstýringarinnar. Jafnvel þótt þráðlausir búnaðurinn veiti mikið öryggi gegn truflunum er aldrei hægt að útiloka algerlega truflanir vegna umhverfisáhrifa eða annars búnaðar sem sendir frá sér útvarpsbylgjur. Truflanir af þessu tagi geta takmarkað drægi þráðlausa búnaðarinn.

**ATHUGIÐ:** Þráðlausir búnaðurinn er samhæfur við SIKU**CONTROL32**-módelin sem stjórnað er með þráðlausri fjarstýringu með vörunúmerinu 6708.

### 4. Búnaðurinn ræstur

Þráðlaus tæknin sem notuð er í þessum módelum kemur tengingu á sjálfkrafa. Tengingu milli fjarstýringar og móðels er komið á sjálfkrafa og verður ekki fyrir truflunum vegna notkunar annarra SIKU**CONTROL32**-móðela. Til að bæta yfirsýn og auðvelda notkun er núverandi og væntanlegum módelum skipt niður í þrjú (3) mismunandi stig (Level):

- Stig **A:** Dráttarþreifreiðar/-vélar
- Stig **B:** Eftirvagnar/festivagnar/tæki
- Stig **C:** Staðbundinn búnaður

Á fjarstýringunni eru ljósdíóður fyrir þessi þrjú stig sem merktar eru með A, B og C. Þegar komið hefur verið á tengingu milli fjarstýringar og móðels er módelið vistað á viðkomandi stigi í fjarstýringunni í þetta skipti. Viðkomandi hnappur logar stöðugt.

Þegar tengingunni er komið á, sem gerist í hvert sinn sem kveikt er á búnaðinum að nýju þarf að greina á milli þess hvort notandinn noti módelið/módelin einn eða hvort fleiri en einn ætli að nota fleiri en eitt módel í einu.

Ef einn notandi ætlar að nota eitt eða fleiri módel skal fara eftir leiðbeiningunum í hluta a).

Ef fleiri en einn notandi ætla að nota fleiri en eitt módel í einu skal fara eftir leiðbeiningunum í hluta b).

### a) Einn notandi – eitt módel

1. Kveikið á módelinu. Það er gert með því að færa aflrofan aftan á ökutækini úr stöðunni „OFF“ í stöðuna „ON“. Ljós á módelinu blikkar og gefur þannig til kynna að kveikt sé á því.
2. Kveikið á fjarstýringunni með því að þrýsta á rauða hnappinn. Hann logar í rauðum lit og hægt er að nota fjarstýringuna.

**ATHUGIÐ:** Mikilvægt er að kveikt sé fyrst á módelinu og svo á fjarstýringunni.

3. Nú er komið á tengingu milli móðelsins og fjarstýringarinnar. Þetta ferli getur tekið allt að fimm (5) sekúndur.
4. Tengingu milli fjarstýringar og móðels hefur verið komið á þegar hnappurinn fyrir stig A (fyrir dráttarþreifreiðar) og fram- og afturljósin á módelinu loga. Stillingar fyrir módelið eru þá vistaðar í fjarstýringunni og hægt er að nota það. Aðeins er hægt að stýra þessu tiltekna módeli með fjarstýringunni að þessu sinni.
5. Leikurinn getur hafist.

**ATHUGIÐ:** Þegar slökkt er á fjarstýringunni („ON/OFF“-hnappinum er haldið inni í 3–4 sekúndur) er tengingin við módelið rofin. Stillingum fyrir módelið er þá eytt úr minni fjarstýringarinnar. Næst þegar kveikt er á búnaðinum skal koma aftur á tengingu samkvæmt leiðbeiningunum hér að ofan og byrja á skrefi 1.

### b) Fleiri en einn notandi – fleiri en eitt módel

Áður en fleiri en einn notandi byrja að nota fleiri en eitt módel í einu verður hver og einn notandi að gangsetja sitt módel og sína fjarstýringu. Til að tryggja að fjarstýringarnar tengist réttum módelum þarf hver og einn notandi að gangsetja búnað sinn hver í sínu lagi og ekki á sama tíma. Gangsetningin fer þá fram með sama hætti og ljóst er í hluta a).

Dæmi: Fjórir notendur vilja nota fleiri en fjögur SIKU**CONTROL32**-módel (dráttarvélar) í einu í sama herbergi. Verður þá að gangsetja leikföngin hvert á fætur öðru til þess að ekki verði truflanir. Til að byrja með verður að vera slökkt á öllum fjarstýringunum og módelunum. Fyrst kveikir notandi 1 á sínu módeli og svo á fjarstýringunni. Þegar kviknar á ljósdíóðunni fyrir stig A hjá notanda 1 er leikfangið tilbúið til notkunar. Að því loknu getur notandi 2 gert það sama. Þegar ljósdíóðan fyrir stig A logar hjá notanda 2 er röðin komin að notanda 3 og því næst að notanda 4.

**Gera verður hlutina í þessari röð til að tryggja að ekki komi upp truflanir!**

### c) Fleiri módelum bætt við

Með meðfylgjandi fjarstýringu með vörunúmerinu 6708 er hægt að stjórna nánast ótakmörkuðum fjölda mismunandi móðela úr vörulínunni SIKU**CONTROL32**, sem þessi fjarstýring fylgir líka með. Ef búnaðurinn hefur verið gangsettur með einu eða tveimur módelum og bæta á öðru módeli við síðar verður að láta fjarstýringuna finna viðkomandi módel og stilla það inn í minni.

Hafið áfram kveikt á fjarstýringunni og módelunum sem verið var að nota. Ef aflrofinn á módelinu sem bæta á við er færður úr stöðunni „OFF“ og í stöðuna „ON“ blikka ljósin á módelinu hratt. Það gefur til kynna að módelið sé tilbúið til að tengjast við fjarstýringuna. Til að tengja módelið við fjarstýringuna skal styðja á SCAN-hnappinn. Þegar tengingu hefur verið komið á er módelinu skipað í samsvarandi stig og er það þá tilbúið til notkunar. Slökkt er á viðkomandi stigshnappi meðan á leitinni stendur en að henni lokinni kviknar aftur á honum. Módelið sem var vistað áður á þessu stigi glatast ekki, heldur er það áfram til staðar í bakgrunni. Hægt er að skipta á milli beggja módelanna á þessu stigi með því að styðja á viðkomandi stigshnapp.

Dæmi: Ef bæta á við öðru SIKU**CONTROL32**-módeli vistar fjarstýringin það á stigi A eða B eftir að kveikt hefur verið á módelinu og stutt á SCAN-hnappinn. Meðan á leitinni stendur slökknar á ljósinu í hnappinum fyrir stig A eða B. Þegar módelið og fjarstýringin hafa tengst kviknar aftur á ljósinu í viðkomandi stigshnappi.

Nýja módelið er stillt sjálfkrafa inn í búnaðinn þannig að hægt er að byrja að nota það strax. Módelið sem hægt er að nota er alltaf það sem síðast var bætt við. Til þess að skipta á milli módelanna sem vistuð hafa verið á sama stigi er stutt einu sinni á hnappinn fyrir stig A (eða oftar ef um fleiri en tvö módel er að ræða). Í hvert sinn sem stutt er á hnappinn er skipt yfir á næsta módel í minni.

#### d) Módeli eytt úr minni

Þegar slökkt er á fjarstýringunni er módelunum eytt úr minni hennar. Þegar búnaðurinn er gangsettur að nýju eins og lýst er í hluta a) eða b) er módelunum hins vegar bætt við aftur. Þegar slökkt er á módeli með afrofönum er því sjálfkrafa eytt af listanum yfir virk módel í fjarstýringunni og er þá hægt að tengja það við aðrar fjarstýringar eftir þörfum. Ef slökkt er á módelinu í ógáti eða skipta þarf um rafhlöðu er hægt að tengja það aftur við fjarstýringuna þegar kveikt er á því aftur með aðferðinni sem lýst er í hluta c).

#### 5. Ámoksturstæki

Þetta vandaða SIKU**CONTROL32**-módel er með rafstýrðu ámoksturstæki að framan. Ámoksturstækinu er stjórnað með hjólunum hægra og vinstra megin við aflrofann. Með hægra hjólinu er ámoksturstækið í heild sinni fært upp eða niður. Vinstra hjólið er notað til að stýra halla skóflunnar. Skóflan er tekin af ámoksturstækinu með einu handfangi. Sérstakur smellibúnaður (svokallaður „Snap-in-place“-búnaður) á skóflunni gerir þetta kleift.

#### Skóflan tekin af:

Færið ámoksturstækið í losunarstöðu með því að styðja á D-hnappinn. Losið skófluna af ámoksturstækinu og hallastýringunni með hæfilegu afli og haldið um leið arminum á hallastýringunni milli þumalfingurs og vísifingurs.

#### Skóflan sett á:

Færið tengið fyrir ámoksturstækið í festingarstöðu með því að styðja á D-hnappinn. Þrýstið skóflunni á ámoksturstækið með dálitlu afli. Haldið arminum á hallastýringunni milli þumalfingurs og vísifingurs og þrýstið lauslega á skófluna.

Með P-hnappinum er hægt að stilla ámoksturstækið þannig að tengitækið sem notað er sé alltaf samsíða jörðu, en þannig verður auðveldara að stafa vörubrettum, heyböggum, steinum o.s.frv. Í þessari stillingu er hallastýring tengitækisins óvirk. Stillingin er tekin af með því að styðja aftur á P-hnappinn.

#### Almennir eiginleikar módelins

- Ekið áfram/aftur á bak - stiglaust
- Stýrt til hægri og vinstri - stiglaust
- Ámoksturstæki fært upp og niður - stiglaust
- Hallastýring skóflu - stiglaus
- Rafstýrt afturtengi - stiglaust
- Fram- og afturljós (hægt að kveikja og slökka)
- Stefnulljós hægra/vinstra megin (sett á sitt í hvoru lagi)
- Snúningsljós á þaki stýrishúss (hægt að kveikja og slökka)
- Vinnuljós framan á stýrishúsi og grilli (hægt að kveikja og slökka).
- Kveikt er á vinnuljósunum með því að styðja nokkrum sinnum á hnappinn fyrir aðalljósin.

#### Tæknilysing

##### Fyrirmynd

Framleiðandi	John Deere
Módel	Dráttarvél 7280R
Heildarlengd	5278 mm
Heildarbreidd	2544 mm
Heildarhæð	3313 mm
Afl	206 kW / 280 PS
Strokkar	6
Slagrými	8984 cm <sup>3</sup>
Þyngd	10910 kg

##### Gerð

Efni	málmur og plasthlutir
Mál	187 x 92 x 115 mm (án ámoksturstækis)
Búnaður	1 drifmótor og 4 stýrimótorar
Rafmagn	3x AAA-rafhlöður
Stýring	2,4 GHz þráðlaus fjarstýring
Þyngd	u.þ.b. 600 g
Hraði	u.þ.b. 0,2 m/sek.

#### 6. Viðhald og þríf

Við þríf og umhirðu á SIKU-vörum skal eingöngu nota þurra hreinskilúta sem skilja ekki eftir sig kusk. Til að tryggja að módelið uppfylli öryggisviðmið til lengri tíma þarf einhver fullorðinn að athuga reglulega hvort skemmdir eru sjáanlegar á því.

#### 7. Förgun notaðra raftækja

Þegar þessar vörur eru úr sér gengnar má ekki fleygja þeim með venjulegu heimilissorpi heldur skal skila þeim til söfnunarstöðva fyrir endurvinnslu raftækja og rafeindabúnaðar. Tákn á vörunni, notkunarleiðbeiningum eða umbúðum gefur þetta til kynna. Merkingar gefa til kynna hvernig endurnýta má efnið í vörunni. Með endurvinnslu, endurnýtingu efna og annars konar nýtingu úr sér genginna tækja leggjum við okkar af mörkum til umhverfisverndar. Leitið upplýsinga um förgunarstöðvar hjá yfirvöldum á hverjum stað.

#### 8. Skyndihjálp

Á vefsvæðinu okkar: [www.siku.de](http://www.siku.de) er listi sem hægt er að grípa til ef eitthvað virkar ekki eins og það á að gera.

Sieper GmbH  
Schlittenbacher Str. 60  
58511 Lüdenscheid  
Germany

Framleitt samkvæmt leyfi frá John Deere



JOHN DEERE  
LICENSED PRODUCT

## Turinys

1. Bendrosios saugos nuorodos	76
2. Transporto priemonės išaiškinimas	77
3. Prieš pradėdant naudoti	77
4. Sistemos paleistis	77
5. Priekinis krautuvas	79
6. Einamoji techninė priežiūra ir valymas	80
7. Senų elektros prietaisų utilizavimas	80
8. Pirmoji pagalba	80

## Sveikiname

įsigijus šį aukštos kokybės SIKU žaislinį modelį. Prieš pradėdami naudoti modelį, atidžiai perskaitykite šią instrukciją. Tolesniuose puslapiuose pateiksime Jums reikalingas saugos nuorodas ir patarimus, kaip tinkamai elgtis su gaminiais ir juos techniškai prižiūrėti.

Neišmeskite šios naudojimo instrukcijos, nes jos gali prireikti dėl joje esančios informacijos arba garantiniams reikalavimams pareikšti.

O dabar ilgai džiaugtis SIKU**CONTROL32** modelių Jums linki

Jūsų SIKU komanda

## Svarbios nuorodos

Išpakavę patikrinkite, ar yra visos dalys ir ar jos neapsigadino transportuojant. Jei yra, dėl ko pareikšti pretenzijas, kreipkitės į savo prekybos atstovą.

SIKU**CONTROL32** gaminiai sukonstruoti pagal šiuo metu taikomas saugos taisykles ir gaminami nuolat tikrinant kokybę. Tokiu būdu įsigytas žinias naudojame savo gaminiams tobulinti. Pasilieiname teisę keisti techninius sprendimus ir išvaizdą.

## 1. Bendrosios saugos nuorodos



**Dėmesio!** Netinka vaikams iki 36 mėnesių (3 metų) amžiaus. Uždusimo pavojus dėl mažų detalių, kurias galima praryti. Prarijus elementą nedelsiant kreiptis į gydytoją!



**⚠️ WARNING:**  
CHOKING HAZARD—Small parts.  
Not for children under 3 yrs.

Užtikrinkite, kad vaikai su modeliais pradėtų žaisti tik po to, kai modelius ir nuotolinio valdymo modulius patikrino ir pirmą kartą išbandė suaugęs žmogus. Nors naudojant modelį pagal paskirtį pavojaus vaikams praktiškai nėra, vis dėlto turėtumėte prižiūrėti žaidžiančius vaikus. Jeigu su SIKU gaminiais žais asmenys su ribotais fiziniais, protiniais ar motoriniais gebėjimais, taip pat žmonės, neturintys pakankamai žinių ir patirties, jiems prieš pradėdant žaidimą privalo viską išaiškinti už juos atsakingas asmuo.



Elektronines konstrukcines dalis reikia saugoti nuo drėgmės! Draudžiama užtrumpinti prijungimo gnybtus.

**Dėmesio, pavojus gyvybei!**  
Niekada neikiškite duomenų kabelio į šakutės lizdą.

## Transporto priemonėi ir rankiniam siūstuvui taikomos saugos nuorodos



Modelius galima naudoti tik pagal paskirtį, t. y., kaip žaislą uždaroje ir sausose patalpose. Naudoti bet kur kitur (pvz., netoli rampų, laiptų, gatvių, geležinkelio bėgių, vandens telkinių, oro šildytuvų, balų, smėlio dėžių ir t. t.) draudžiama ir gali būti pavojinga.

Gamintojas neprišima atsakomybės už nuostolius, atsiradusius dėl naudojimo ne pagal paskirtį. Atkreipkite dėmesį, kad modelio niekada negalima kelti nuo žemės, kol dar sukasi jo ratai. Saugokitės, kad pirštai, plaukai ir laisvi drabužiai nepatektų arti varančiųjų ratų, kol modelis įjungtas (darbo jungiklis nustatytas ties „ON“).

Baigę žaisti išimkite elementus iš transporto priemonės.

Tuščius elementus išimti iš rankinio siūstuvo ir transporto priemonės būtina! Kad galėtumėte nuimti elementų skyriaus uždangą, atpalaiduokite varžtą

apatinėje rankinio siūstuvo pusėje, o tada išimkite elementus. Iš transporto priemonės pirmiausia išimkite elementų dėtuve, o po to išimkite elementus. Dėdami naujus elementus atkreipkite dėmesį į elementų skyriuje ar elementų dėtuveje nurodytą elementų poliškumą. Kad būtų galima žaisti, elementų skyrių reikia vėl uždaryti.

## Saugos nuorodos dėl elementų

Elementus keisti leidžiama tik suaugusiam žmogui. Turėkite omenyje, kad dėl natūralaus naudotojų poreikio žaisti bei jų temperamento gali susidaryti nenumatytų situacijų, už kurias gamintojas neprišima jokios atsakomybės. Be to, visada atkreipkite dėmesį į teisingą elementų poliškumą. Jei to nepaisoma, elementai gali apsigadinti ir ištekėti. Saugokitės, kad ant odos ir į akis visiškai nepatektų elementų turinio. Dėl netinkamo remonto ir konstrukcinių pakeitimų (originalių detalių išmontavimas, neleistinų detalių primontavimas, elektronikos elementų modifikavimas ir t. t.) netenka galios garantiniai įsipareigojimai ir gali kilti pavojus naudotojui.

## 2. Transporto priemonės išaiškinimas

Charakteringas traktoriaus požymis yra metalinė SIKU važiuoklė su aukštos kokybės spausdinti dekoru. Techninės ypatybės yra pilnutiniai veikiantis priekinis krautuvas ir toks pat kaip originalo apšvietimas su papildomais žibintais ant stogo ir radiatoriaus grotelėse.

Transporto priemonės naudojimui reikalingų elementų (akumuliatorių) (3x AAA tipo) tiekimo komplektacijoje **nėra**. Atkreipkite dėmesį į žymas, kaip ir kokioje padėtyje išdėstyti elementų dėtuveje. Elementų kontaktus užtrumpinti draudžiama.

**NUORODA.** Jei elementų įtampa per maža, transporto priemonė tai signalizuoja greitu apšvietimo mirksėjimu. Tada elementus reikia pakeisti.

## 3. Prieš pradėdant naudoti

Neįkraunamus elementus įkrauti draudžiama. Įkraunamus elementus prieš kraunant reikia išimti iš žaislo. Negalima naudoti kartu skirtingų tipų elementų arba naujų ir naudotų elementų.

## Nuotolinio valdymo modulis

Nuotolinio valdymo modulis veikia naudojant 2,4 GHz radijo ryšio technologiją, kuri šiuo metu turimomis žiniomis, tinkamai naudojant prietaisą, negali padaryti jokios žalos sveikatai. Šio modelio sklaidžiama spinduliuotė yra žymiai mažesnė už įstatyminiai leistina.

Nuotolinio valdymo modulio naudojimui reikalingų elementų (akumuliatorių) (4x AA tipo) tiekimo komplektacijoje **nėra**. Atkreipkite dėmesį į žymas, kaip ir kokioje padėtyje išdėstyti elementus elementų skyriuje. Nuotolinio valdymo modulio kontaktų negalima jungti trumpai.

Nors panaudota radijo ryšio sistema labai gerai apsaugota nuo trikdžių, vis dėlto niekada negalima visiškai garantuoti, kad nebūs jokių radijo ryšio kokybės pablogėjimų, sąlygotų patalpos aplinkybių ar kitų radijo ryšio sistemų. Nekokybiškas radijo signalas gali sumažinti prietaiso valdymo atstumą.

**NUORODA.** Panaudota radijo ryšio technika yra suderinama su SIKU**CONTROL32** modeliais, veikiančiais su valdymo radijo ryšiu modulių art. Nr. #6708.

## 4. Sistemos paleistis

Šiuose modeliuose naudojamoje radijo ryšio technikoje įrengta automatinio radijo ryšio užmezgimo sistema. Nuotolinio valdymo modulis ir modeliai užmezga ryšį automatiškai ir apsaugotai nuo trukdančios kitų SIKU**CONTROL32** modelių įtakos. Geresnei apžvalgai ir lengvesniam naudojimui esami ir būsimi modeliai suskirstyti į tris (3) skirtingus lygmenis (Level):

- Lygmuo **A:** vilkikai / mašinos
- Lygmuo **B:** priekabos / puspriekabės / prietaisai
- Lygmuo **C:** stacionarus įrenginiai

Šių trijų lygmenų šviesos diodų indikacijas, pažymėtas raidėmis A, B, C, matote ant nuotolinio valdymo modulio. Kai tik nuotolinio valdymo modulis užmezga ryšį su

modelių, tas modelis išsaugomas atitinkamame nuotolinio valdymo modulio lygmenyje, kol tęsis šis žaidimo etapas. Nuolatinei šviečia atitinkamas mygtukas.

Ši priskirtis, kurią reikia atlikti paleidžiant sistemą pradedant kiekvieną naują žaidimo etapą, reikalauja apsispręsti, ar naudotojas vienas žais su modeliu (modeliais), ar keli asmenys vienu metu važinėsis keliais modeliais.

Jeigu norite žaisti su vienu modeliu (keliais modeliais) vieni, elkites pagal nurodymus, pateiktus a) skirsnyje.

Jeigu norite naudoti kelis modelius vienu metu kartu su kitais asmenimis, elkites pagal nurodymus, pateiktus b) skirsnyje.

#### a) Vienas žaidėjas – vienas modelis

1. Įjunkite modelį. Tam perstatykite transporto priemonės užpakalinėje pusėje esantį įjungimo ir išjungimo jungiklį iš padėties „OFF“ į padėtį „ON“. Modelio žibintai pradeda blykčioti, tokiu būdu rodomas jo pasirengimas naudojimui.

2. Spausdami raudoną mygtuką įjunkite nuotolinio valdymo modulį. Jis įsijiebia raudonai – nuotolinio valdymo modulis parengtas naudoti.

NUORODA. Būtina laikytis nurodytos veiksmų sekos: pirmiausia įjungti modelį, po to – nuotolinio valdymo modulį.

3. Dabar modelis užmezga ryšį su nuotolinio valdymo moduliu. Tai gali užtrukti iki penkių (5) sekundžių.

4. Ryšys tarp nuotolinio valdymo modulio ir modelio užmezgtas, kai ištisai šviečia A lygmens mygtukas (vilikikams) bei modelio priekyje ir užpakalinėje dalyje esantys važiavimo žibintai. Modelis išsaugotas nuotolinio valdymo modulyje ir paruoštas veikti. Šio žaidimo metu jį galima valdyti tik šiuo nuotolinio valdymo moduliu.

5. Galima pradėti žaisti.

NUORODA. Išjungus nuotolinio valdymo modulį (pašpauskite ir 3–4 sekundes palaikykite nuspaustą „ON/OFF“ mygtuką), ryšys su modeliu nutrūksta. Tuomet modelis ištrinamas iš vidinės atmintinės. Kitą kartą paleidžiant sistemą vėl reikia atlikti pirmiau aprašytus veiksmus pradedant nuo 1-o žingsnio.

#### b) Keli žaidėjai – keli modeliai

Prieš pradėdant žaidimo etapą su keliais žaidėjais ir keliais modeliais, reikia paleisti atskirų žaidėjų sistemas. Siekiant užtikrinti, jog nuotolinio valdymo moduliai atpažintų tik atitinkamą atskirų žaidėjų modelius, atskiri žaidėjai turi paleisti savo sistemas po vieną ir vienas po kito. Paleidimo veiksmai, kuriuos turi atlikti kiekvienas žaidėjas, yra tokie patys, kaip aprašyti a) skirsnyje.

Pavyzdys: keturi asmenys norėtų žaisti kartu keturiais SIKU**CONTROL32** modeliais (vilikikais) vienoje patalpoje. Siekiant užtikrinti, kad žaidimas vyktų be trikčių, būtina paleisti sistemas vieną po kitos. Pradžioje visi nuotolinio valdymo moduliai ir modeliai turi būti išjungti. Žaidėjas Nr. 1 įsijungia savo modelį ir po to nuotolinio valdymo modulį. Kai žaidėjui Nr. 1 užsidega A lygmens šviesos diodas, jo sistema parengta darbui. Tik tada tą patį veiksma gali atlikti žaidėjas Nr. 2. Kai ir jam įsijiebia A lygmens šviesos diodas, tą patį veiksma vienas po kito atlieka žaidėjas Nr. 3 ir žaidėjas Nr. 4.

**Nepriekaištingą žaidimo eigą galima užtikrinti tik nuosekliai laikantis šios taisyklės!**

#### c) Tolesnių modelių pridėjimas

Turimu nuotolinio valdymo radijo ryšiu moduliu art. Nr. #6708 Jūs galite valdyti beveik neribotą įvairių skirtingų modelių iš SIKU**CONTROL32** serijos, kuriuose taip pat yra šis rankinis siųstuvas, kiekį.

Jeigu paleidote sistemą su vienu ar dviem modeliais ir po tam tikro laiko norite pridėti dar vieną modelį, Jūsų nuotolinio valdymo modulis turi šį modelį surasti ir išsaugoti.

Palikite įjungtus nuotolinio valdymo modulį ir tuos modelius, su kuriais važinėjotės iki šiol. Tada perstatykite pridedamo modelio darbo jungiklį iš „OFF“ į „ON“, ir jo apšvietimas ims tankiai mirksėti. Tai ženklas, kad modelis pasirošęs užmegzti ryšį su nuotolinio valdymo moduliu. Dabar, norėdami užmegzti šio modelio ryšį su nuotolinio valdymo moduliu, spauskite skenavimo mygtuką (SCAN). Užmezgus ryšį šis modelis bus priskirtas atitinkamam LYGMENIUI ir iš karto gali būti naudojamas. Skenavimo metu atitinkamas lygmens mygtukas, kuris iki tol degė, užgesa ir vėl užsidega tada, kai sukurtas susijungimas. Modelis, kuris iki tol buvo išsaugotas šiame lygmenyje, nedingsta, bet jis išsaugomas antrame plane. Spausdami atitinkamą lygmens mygtuką galite pereiti nuo vieno prie kito modelio, esančių tame pačiame lygmenyje.

Pavyzdys. Jeigu pridedamas modelis yra dar vienas SIKU**CONTROL32** modelis, modelį įjungus ir spustelėjus skenavimo mygtuką (SCAN) nuotolinio valdymo modulis išsaugo šią transporto priemonę A lygmenyje arba B lygmenyje. Skenavimo metu iki tol švietęs A arba B lygmens mygtukas užgesa. Kai modelis užmezga ryšį su nuotolinio valdymo moduliu, atitinkamas lygmens mygtukas vėl įsijiebia.

Naujoji transporto priemonė sistemoje automatiškai išsaugoma taip, kad ja būtų galima iš karto važinėti. Važiavimui visada pasirengęs paskutinis pridėtas modelis. Jeigu norite „peršokti“ nuo vienos prie kitos išsaugotos transporto priemonės tame pačiame lygmenyje, dar kartą (arba daugiau kartų, jeigu modelių yra daugiau nei du) spustelėkite A lygmens mygtuką. Kiekvienu šio mygtuko spustelėjimu siunčiamas signalas sekanciam išsaugotam modeliui.

#### d) Modelio ištrynimasis iš atmintinės

Išjungiant nuotolinio valdymo modulį išsaugoti modeliai ištrinami iš vidinės modulio vidinės atmintinės. Bet paleidžiant sistemą iš naujo, kaip aprašyta a) arba b) skirsnyje, modeliai vėl pridedami. Išjungus transporto priemonę darbo jungikliu, ji automatiškai ištrinama iš nuotolinio valdymo modulio aktyviųjų modelių sąrašo, o po to ją galima vėl priskirti bet kuriam nuotolinio valdymo moduliui. Išjungus modelį netyčia arba jei reikia keisti elementus, modelį įjungus iš naujo jį galima vėl integruoti į modulį c) skirsnyje aprašytais veiksmais.

#### 5. Priekinis krautuvas

Šiame aukštos kokybės SIKU**CONTROL32** modelyje įrengtas elektroniskai valdomas priekinis krautuvas. Priekinis krautuvas valdomas ratukais, esančiais į dešinę ir į kairę nuo ON / OFF mygtuko. Dešiniu ratuku visas krovimo svertas keliamas į viršų arba leidžiamas žemyn. Kaušo nulenkimui funkcija įjungiamą kairiu ratuku. Kaušą nuo priekinio krautuvo galima nuimti vienu ypu. Tam prie kaušo buvo įtaisyta „Snap-in-place“ sistema.

#### Kaušo nuėmimas:

Spausdami D mygtuką pastatykite priekinį krautuva išmontavimo padėtyje. Švelniai traukdami nuimkite kaušą nuo krovimo sverto ir nulenkimui virbo, tuo pat metu nykščiu ir smiliumi laikydami prie nulenkimui virbo esančią svirtį.

#### Kaušo uždėjimas:

Spausdami D mygtuką pastatykite priekinio krautuvo atramą montavimo padėtyje. Lengvai spausdami uždėkite kaušą ant krovimo sverto. Nykščiu ir smiliumi laikykite prie nulenkimui virbo esančią svirtį ir lengvu paspaudimu uždėkite ją ant kaušo.

Be to, P mygtuku priekinį krautuva galima perjungti į lygiagrečią režimą. Tada atitinkamas uždėtas primontuojamasis prietaisas bus vedamas lygiagrečiai su žeme ir lengviau krauti tokius daiktus kaip padėklai, šieno ryšuliai, akmenys ir pan. Šiuo režimu uždėto primontuojamojo prietaiso nulenkimui funkcija išaktyvinta. Dar kartą spustelėjus P mygtuką šis režimas vėl išaktyvinamas.

#### Bendrosios modelio funkcijos

- Važiavimas pirmyn ir atgal – proporcingai
- Vairavimas į dešinę ir į kairę – proporcingai
- Priekinio krautuvo kėlimas ir leidimas – proporcingai
- Kaušo nulenkimui funkcija – proporcingai
- Elektroniskai valdomas galinis sujungimo įtaisas – proporcingai
- Priekiniai ir galiniai važiavimo žibintai (įjungiami ir išjungiami)
- Posūkio rodikliai į dešinę ir į kairę (įjungiami po vieną)
- Švyturėliai ant kabinos stogo (įjungiami ir išjungiami)
- Darbiniai žibintai prie kabinos ir radiatoriaus grotelėse priekyje (įjungiami ir išjungiami).
- Darbinius žibintus galima įjungti kelis kartus spaudžiant važiavimo žibintų mygtuką.

## Techniniai duomenys

<b>Originalas</b>	
Gamintojas	„John Deere“
Modelis	Traktorius 7280R
Bendras ilgis	5278 mm
Bendras plotis	2544 mm
Bendras aukštis	3313 mm
Galia	206 kW / 280 AG
Cilindrai	6
Variklio tūris	8984 cm <sup>3</sup>
Svoris	10910 kg

<b>Modelis</b>	
Medžiaga	Metalas ir plastikinės dalys
Matmenys	187 x 92 x 115 mm (be priekinio krautuvo)
Agregatai	1 pavaros variklis ir 4 servovarikliai
Energija	3x AAA elementai
Valdymas	2,4 GHz nuotolinis valdymas radijo bangomis
Svoris	apie 600 g
Greitis	apie 0,2 m/s

## 6. Einamoji techninė priežiūra ir valymas

SIKU gaminių valymui ir priežiūrai naudokite tik sausas ir nedulkėtas valymo šluostes. Kad būtų galima ilgą laiką užtikrinti pagal konstrukciją numatytą šio modelio saugos lygį, suaugęs žmogus turi reguliariai apžiūrėti modelį ir patikrinti, ar jis neapgadintas.

## 7. Senų elektros prietaisų utilizavimas

Pasibaigus šių gaminių naudojimo laikui, negalima jo išmesti kartu su įprastinėmis buitinėmis atliekomis, o reikia atiduoti j antriniam perdirbimui skirtų elektros ir elektroninių prietaisų surinkimo punktą. Tai nurodo specialus simbolis, esantis ant gaminio, naudojimo instrukcijos arba pakuotės. Atskiras medžiagas galima perdirbti priklausomai nuo jų ženklinimo. Naudodami senus prietaisus pakartotinai, rūšiuodami perdirbamas atliekas pagal jų medžiagas bei kitokiais antrinio perdirbimo būdais ženkliai prisidedate prie mūsų aplinkos saugojimo. Įmonės, kuri surenka perdirbamas medžiagas, teiraukitės savivaldybės administracijoje.

## 8. Pirmoji pagalba

Sąrašą, kuris Jums pagelbėtų galbūt atsiradusius sutrikimus, rasite mūsų interneto svetainėje adresu [www.siku.de](http://www.siku.de)  
Sieper GmbH  
Schlittenbacher Str. 60  
58511 Lüdenscheid  
Vokietija

Pagaminta pagal „John Deere“ licenciją



## Satura rādītājs

1. Vispārīgie drošības norādījumi	81
2. Transportlīdzekļa raksturojums	82
3. Pirms lietošanas sākšanas	82
4. Sistēmas palaide	82
5. Frontālais iekrāvējs	84
6. Apkope un tīrīšana	85
7. Nolietotu elektroierīču likvidācija	85
8. Pirmā palīdzība	85

## Apsveicam

ar šā augstas kvalitātes SIKU rotaļu modeļa iegādi. Pirms modeļa lietošanas sākšanas rūpīgi izlasiet šo instrukciju. Nākamajās lappusēs sniegsim nepieciešamos drošības norādījumus un padomus par izstrādājumu lietošanu un apkopi.

Rūpīgi uzglabājiet šo instrukciju, jo tajā ir ne vien informācija, bet arī garantijas talons!

Daudz prieka rotaļās ar SIKU**CONTROL32** novēl

SIKU komanda

## Svarīgi norādījumi

Pēc izpakošanas pārbaudiet, vai komplekts ir pilnīgs un nav transportēšanas bojājumu. Ja rodas kaut kādas šūdzības, sazinieties ar tirdzniecības pārstāvi.

SIKU**CONTROL32** izstrādājumi ir konstruēti atbilstoši jaunākajiem drošības norādījumiem, nepārtraukti kontrolējot kvalitāti. Tādā veidā iegūtās atziņas izmantojam pilnveidošanas procesā. Saglabājam tiesības uz tehniskām un vizuālām izmaiņām.

## 1. Vispārīgie drošības norādījumi



**Uzmanību!** Nav piemērots bērniem līdz 36 mēnešu (3 gadu) vecumam. Nosmakšanas draudi, jo var aizrīties ar sīkām detaļām. Ja norīta baterija, nekavējoties sazinieties ar ārstu!



**⚠ WARNING:**  
CHOKING HAZARD—Small parts.  
Not for children under 3 yrs.

Pārļiecinieties, ka rotaļas ar modeļiem tiek sāktas tikai pēc tam, kad gan modeļus, gan tālvadības moduļus ir pārbaudījis un iedarbinājis pieaugušais. Kaut arī, pareizi izmantojot modeli, bērniem nekādas briesmas nedraud, rotaļu laikā viņi būtu jāuzrauga. Ja ar SIKU izstrādājumiem rotaļāsies cilvēki ar ierobežotām fiziskām, prāta vai motoriskām spējām vai tādi, kuriem nav attiecīgu zināšanu un pieredzes, pārļiecinieties, ka pirms rotaļu sākuma viņus ir apmācījusi par viņiem atbildīga persona.



Elektroniskas detaļas jāargā pret samirkšanu! Pieslēguma spaiļes nedrīkst saslēgt issavienojumā.

**Uzmanību! Dzīvības apdraudējums!**  
Nekad nespraudiet datu kabeli kontaktligzdā.

## Drošības norādījumi par transportlīdzekli un rokas raidītāju



Modeļus drīkst izmantot tikai nolūkam, kuram tie paredzēti, proti, kā rotaļlietu tikai slēgtās un sausās telpās.

Nav atļauta jebkāda citāda lietošana (piemēram, tuvu nogāzēm, kāpnēm, ceļiem, dzelzceļiem, ūdeņiem, apsildes ventilatoriem, peļķēm, smilšu kastēm u.c.), jo tā var būt saistīta ar apdraudējumu.

Ražotājs neuzņemas atbildību par bojājumiem/savainojumiem, kuru iemesls ir izstrādājuma nepareiza izmantošana.

Atcerieties, ka modeli nekad nedrīkst pacelt no grīdas, kamēr tā riteņi vēl griežas. Uzmanieties, lai ieslēgta modeļa (darbības slēdzis pozīcijā “ON”) piedziņas riteņu tuvumā neatrastos pirksti, mati vai vaļējs apģērbs.

Pēc rotaļāšanās izņemiet baterijas no transportlīdzekļa.

Tukšas baterijas ir jāizņem no rokas raidītāja un



transportlīdzekļa! Atskrūvējiet skrūves rokas raidītāja apakšpusē, lai noņemtu bateriju nodalījuma vāku, un izņemiet baterijas. Transportlīdzeklim vispirms noņemiet bateriju turētāju un pēc tam izņemiet baterijas. Ievietojot jaunas baterijas, ievērojiet bateriju nodalījumā vai bateriju turētājā norādītos bateriju polus. Lai rotaļātos, bateriju nodalījums atkal jāaizver.

## Drošības norādījumi par baterijām

Mainīt baterijas drīkst tikai pieaugušais. Atcerieties, ka bērnu dabiskā tieksme spēlēties un viņu temperaments var izraisīt neparedzētas situācijas, par kādām ražotājs nevar uzņemties atbildību. Turklāt vienmēr ievērojiet bateriju pareizos polus. To neievērošana var izraisīt bateriju bojājumus un itecēšanu. Izvairieties no ādas un acu saskares ar bateriju saturu. Nepareizi veikti remonta darbi un konstrukcijas maiņošana (oriģinālo daļu demontāža, nepieļaujama daļu uzstādīšana, elektronikas elementu izmaiņošana u.c.) izraisa pilnīgu garantijas tiesību zudumu un var būt bīstami lietotājam.

## 2. Transportlīdzekļa raksturojums

Traktoram ir raksturīga SIKU metāla virsbūve ar augstas kvalitātes apdruku. Tehniskās īpatnības ietver arī pilnībā strādājošu frontālo iekrāvēju un oriģinālam atbilstošu apgaismojumu ar papildu lukturiem jumtā un radiatora restēs.

Transportlīdzekļa darbībai nepieciešamās baterijas/uzlādējamās baterijas (AAA tipa 3 gab.) **neietilpst** piegādes komplektā. Ievērojiet bateriju nodalījumā esošās norādes par bateriju izvietojumu un pozīciju. Bateriju turētāja kontaktus nedrīkst saslēgt savienojumā.

**PIEZĪME.** Par pārāk mazu bateriju spriegumu transportlīdzeklis signalizē ar ātru apgaismojuma mirgošanu. Šādā gadījumā baterijas jānomaina.

## 3. Pirms lietošanas sākšanas

Neuzlādējamās baterijas nedrīkst uzlādēt. Uzlādējamās baterijas pirms uzlādes jāizņem no rotaļlietas. Nedrīkst izmantot vienkopus dažādu tipu baterijas vai jaunas un lietotas baterijas.

## Tālvadības modulis

Tālvadības modulis darbojas ar 2,4 GHz radioviļņu tehnoloģiju, kura, pareizi izmantojot izstrādājumu, saskaņā ar jaunākajām zinātnes atziņām nevar kaitēt veselībai. Šā modeļa starojums ir ievērojami mazāks, nekā ir atļauts likumdošanas aktos.

Tālvadības moduļa darbībai nepieciešamās baterijas/uzlādējamās baterijas (AA tipa 4 gab.) **neietilpst** piegādes komplektā. Ievērojiet bateriju nodalījumā esošās norādes par bateriju izvietojumu un pozīciju. Tālvadības moduļa kontaktus nedrīkst saslēgt savienojumā.

Kaut gan izmantotā radioviļņu sistēma ir droši aizsargāta pret traucējumiem, telpas īpatnību un citu radiovadāmu sistēmu ietekmes dēļ nav iespējams vienmēr garantēt pilnīgi kvalitatīvu signālu. Nekvalitatīvs radioviļņu signāls var būt par iemeslu tam, ka samazinās vadāmības attālums.

**PIEZĪME.** Izmantotā radiotehnika ir saderīga ar SIKU**CONTROL32** modeļiem, kurus lieto ar radiotālvadības moduli, preces Nr. #6708.

## 4. Sistēmas palāide

Šajos modeļos izmantotā radiotehnika ir aprīkota ar automatisku savienojuma izveidi. Tālvadības modulis un modeļi paši izveido savienojumu, un tie nerada traucējumus attiecībā pret citiem SIKU**CONTROL32** modeļiem. Labākam pārskatam un vieglākai lietošanai tagadējie un nākotnes modeļi ir iedalīti trijos (3) dažādos līmeņos (Level):

- **A** līmenis: Velkošie transportlīdzekļi/mašīnas
- **B** līmenis: Piekabes/puspiekabes/ierīces
- **C** līmenis: Stacionāras iekārtas

Šo triju līmeņu LED indikatori, kas apzīmēti ar A, B, C, redzami uz tālvadības moduļa. Lidzko tālvadības modulis un modeļis ir savienoti, uz šīs rotaļāšanās laiku modeļis tiek saglabāts tālvadības moduli attiecīgajā līmenī. Bez pārtraukuma mirdz attiecīgā poga.

Šāds piešķirums, kurš, palaižot sistēmu, katru reizi tiek veikts no jauna katras jaunas rotaļas sākumā, pieprasa atšķirt, vai lietotājs ar modeli/modeļiem rotaļāties viens, vai arī vairāki cilvēki vienlaikus braukās ar vairākiem modeļiem.

Ja vēlaties viens rotaļāties ar vienu modeli/vairākiem modeļiem, ievērojiet norādījumus a) rubrikā.

Ja vēlaties rotaļāties ar vairākiem modeļiem kopā ar vairākām personām, ievērojiet norādījumus b) rubrikā.

### a) Viens spēlētājs — viens modelis

1. Ieslēdziet modeli. Lai to izdarītu, pārbīdīet ieslēgšanas/izslēgšanas slēdzi, kas atrodas transportlīdzekļa aizmugurē, no pozīcijas "OFF" uz pozīciju "ON". Modelis mirgo, signalizējot par tā gatavību lietošanai.

2. Nospiežot sarkano pogu, ieslēdziet tālvadības moduli. Tas mirdz sarkanā krāsā — tālvadības modulis ir gatavs lietošanai.

PIEZĪME. Obligāti jāievēro ieslēgšanas secība: vispirms modelis, pēc tam tālvadības modulis.

3. Tagad tiek izveidots savienojums starp modeli un tālvadības moduli. Šis process var ilgt līdz piecām (5) sekundēm.

4. Savienojums starp tālvadības moduli un modeli ir izveidots, ja bez pārtraukuma mirdz A līmeņa poga (velkošajiem transportlīdzekļiem) un modeļa braukšanas lukturi priekšā un aizmugurē. Modelis ir saglabāts tālvadības moduli un gatavs lietošanai. Šis rotaļas laikā šo modeli var vadīt tikai ar šo tālvadības moduli.

5. Rotaļa var sākties.

PIEZĪME. Izslēdzot tālvadības moduli (3-4 sekundes turot nospiežot "ON/OFF" pogu), savienojums ar modeli tiek pārtraukts. Tas nozīmē, ka modelis tiek izdzēsts no iekšējās atmiņas. Nākamreiz palaižot sistēmu, vēlreiz jāatkārto iepriekš minētās darbības, sākot ar 1. darbību.

### b) Vairāki spēlētāji — vairāki modeļi

Pirms rotaļas sākuma ar vairākiem spēlētājiem un vairākiem modeļiem atsevišķo spēles dalībnieku sistēmas jāpārstartē. Lai garantētu, ka arī tālvadības moduli prātis atrast tikai attiecīgo atsevišķo spēlētāju modeļus, katram spēles dalībniekam savas sistēmas jāpalaiž pa vienam un viens pēc otra. Palaišanas procedūra katram atsevišķi ir tāda pati, kā raksturots a) rubrikā.

Piemērs. Četras personas vēlas rotaļāties ar četriem SIKU**CONTROL32** modeļiem (velkošajiem transportlīdzekļiem) kopā vienā telpā. Lai rotaļa noritētu bez traucējumiem, atsevišķās sistēmas ir jāpalaiž viena pēc otras. Sākumā visiem tālvadības moduļiem un modeļiem ir jābūt izslēgtiem. Vispirms 1. spēlētājs ieslēdz savu modeli un pēc tam tālvadības moduli. Kad 1. spēlētājam iemirdzas A līmeņa LED, viņa sistēma ir gatava darbam. Tikai pēc tam šo pašu procedūru drīkst veikt 2. spēlētājs. Kad arī šeit iemirdzas A līmeņa LED, viens pēc otra tāpat pieslēdzas 3. un 4. spēlētājs.

**Rotaļu bez traucējumiem garantē tikai šā noteikuma konsekvanta ievērošana!**

### c) Citu modeļu pievienošana

Ar komplektā ietilpstošo radiotālvadības moduli, preces Nr. #6708, var vadīt arī gandrīz neierobežotu skaitu dažādu modeļu no sērijas SIKU**CONTROL32**, kuriem arī komplektā ir pievienots šis rokas raidītājs.

Ja esat palaidis savu sistēmu ar vienu vai diviem modeļiem un pēc zināma laika vēlaties pievienot vēl kādu modeli, Jūsu tālvadības moduļim jāatrod un jāsauglabā šis modelis.

Atstājiet tālvadības moduli un tos modeļus, ar kuriem līdz šim braukājat, ieslēgtus. Pēc tam pārbīdīet pievienojamā modeļa darbības slēdzi no pozīcijas "OFF" uz pozīciju "ON", un tā lukturi sāks strauji mirgot. Tā ir zīme, ka modelis ir gatavs savienojumam ar tālvadības moduli. Lai tagad patiešām savienotu modeli ar tālvadības moduli, nospiediet SCAN pogu. Pēc savienojuma izveidošanas šis modelis tiek piešķirts attiecīgajam līmenim un to var tūlīt pat lietot. Skenēšanas (SCAN) laikā attiecīgā līmeņa poga nodziest un pēc savienojuma izveidošanas atkal iedegas. Tas modelis, kurš līdz šim bija saglabāts šajā līmenī, nekur nepazūd, bet tiek paturēts otrajā plānā. Spiežot attiecīgā līmeņa pogu, tagad varat izvēlēties un pārslēgt abus modeļus, kuri atrodas vienā līmenī.

Piemērs. Ja pievienojamais modelis ir vēl viens SIKU**CONTROL32** modelis, tad pēc modeļa ieslēgšanas un SCAN pogas nospiešanas tālvadības modulis saglabā šo transportlīdzekli A vai B līmenī. Skenēšanas (SCAN) laikā nodziest A līmeņa vai B līmeņa poga, kura līdz tam dega. Kad modelis savienots ar tālvadības moduli, attiecīgā līmeņa poga atkal iedegas.

Jaunais transportlīdzeklis automātiski tiek saglabāts sistēmā tā, ka varat tūlīt sākt ar to braukāt. Gatavs braukšanai vienmēr ir tas modelis, kurš tika pievienots kā pēdējais. Ja vēlaties pārslēgties starp vairākiem tā paša līmeņa modeļiem, vienu reizi (vai vairāk reizi, ja modeļu ir vairāk nekā divi) nospiediet A līmeņa pogu. Katru reizi, spiežot šo pogu, tiek veidots savienojums ar nākamo saglabāto modeli.

#### d) Modeļa izdzēšana no atmiņas

Izslēdzot tālvadības moduli, saglabātie modeļi tiek izdzēsti no moduļa iekšējās atmiņas. Tomēr modeļi atkal tiek pievienoti, no jauna palaižot sistēmu, kā norādīts a) vai b) rubrikā. Ja transportlīdzeklis tiek izslēgts ar darbības slēdzi, tas automātiski tiek izdzēsts no tālvadības moduli esošā aktīvo modeļu saraksta un pēc tam to var atkal pievienot jebkuram tālvadības modulim. Ja modelis izslēgts aiz pārskatīšanās vai jānomaina akumulators, pēc atkārtotas ieslēgšanas šo modeli var no jauna integrēt modulī, veicot c) rubrikā minētās darbības.

#### 5. Frontālais iekrāvējs

Šis augstas kvalitātes SIKU**CONTROL32** modelis ir aprīkots ar elektroniski vadāmu frontālo iekrāvēju. Frontālais iekrāvējs tiek vadīts ar abiem sānu riteniņiem, kas atrodas pa labi un pa kreisi no "ON/OFF" slēdža. Ar labo riteniņu visa iekraušanas konsole tiek celta uz augšu vai uz leju. Ar kreiso riteniņu tiek iedarbināta kausa izgāšanas funkcija. Kausu var noņemt no frontālā iekrāvēja ar vienu kustību. Lai tas būtu iespējams, kausis ir aprīkots ar "Snap-in-place-System".

#### Kausa noņemšana

Ar D pogas palīdzību novietojiet frontālo iekrāvēju demontāžas pozīcijā. Viegli pavelkot, noņemiet kausu no iekraušanas konsoles un no izgāšanas stieniem, tajā pašā laikā pieturot pie izgāšanas stieniem esošo sviru ar īkšķi un rādītājpirkstu.

#### Kausa uzlikšana

Ar D pogas palīdzību novietojiet frontālā iekrāvēja stiprinājumu montāžas pozīcijā. Viegli piespiežot, uzbidiet kausu uz iekraušanas konsoles. Pieturot pie izgāšanas stieniem esošo sviru ar īkšķi un rādītājpirkstu, šo sviru tāpat, viegli piespiežot, uzbidiet uz kausa.

Bez tam ar P pogas palīdzību frontālo iekrāvēju var pārvietot uz paralēlo režīmu. Tādā gadījumā uzmontētā ierīce visu laiku tiks vadīta paralēli zemei, kas atvieglo palešu, sienu ruļļu, akmeņu u.c. kraušanu kaudzēs. Šajā režīmā izgāšanas funkcija ir deaktivizēta. Atkārtota P pogas nospiešana padara šo režīmu neaktīvu.

#### Modeļa vispārējās funkcijas

- Braukšana uz priekšu/atpakaļ - proporcionāli
- Stūrēšana pa labi/pa kreisi - proporcionāli
- Frontālā iekrāvēja pacelšana un nolaišana - proporcionāli
- Kausa izgāšanas funkcija - proporcionāli
- Elektroniski vadāma aizmugures sakabe - proporcionāli
- Braukšanas lukturi priekšā un aizmugurē (ieslēdzami un izslēdzami)
- Pagrieziena rādītāji pa labi/pa kreisi (ieslēdzami pa vienam)
- Bākgūnis uz kabīnes jumta (ieslēdzamas un izslēdzamas)
- Darba lukturi pie kabīnes un radiatora restēm priekšā (ieslēdzami un izslēdzami).
- Darba lukturus aktivizē, vairākkārt nospiežot pogu "Braukšanas lukturi".

#### Tehniskie dati

<b>Origināls</b>	
Ražotājs	John Deere
Modelis	Traktors 7280R
Kopējais garums	5278 mm
Kopējais platums	2544 mm
Kopējais augstums	3313 mm
Jauda	206 kW/280 ZS
Cilindri	6
Motora tilpums	8984 cm <sup>3</sup>
Svars	10 910 kg

#### Modelis

Materiāls	Metāls ar plastmasas detaļām
Izmēri	187 x 92 x 115 mm (bez frontālā iekrāvēja)
Agregāti	1 piedziņas motors un 4 servomotori
Energoapgāde	3 gab. AAA baterijas
Vadība	2,4 GHz radiotālvadības modulis
Svars	apm. 600 g
Ātrums	Aptuveni 0,2 m/sek.

#### 6. Apkope un tīrīšana

SIKU izstrādājumu tīrīšanai un kopšanai izmantojiet tikai sausas drāniņas, kas nesaceļ putekļus. Lai nodrošinātu tādu modeļa drošības līmeni, kāds paredzēts tā konstrukcijā, pieaugušajam vajadzētu regulāri aplūkot modeli un pārbaudīt, vai tam nav radušies acimredzami bojājumi.

#### 7. Nolietotu elektroierīču likvidācija

Pēc izstrādājuma lietošanas laika beigām to nedrīkst izmest kopā ar parastajiem sadzīves atkritumiem, bet tas jānogādā vietā, kur elektriskās un elektroniskās ierīces tiek savāktas otrreizējai pārstrādei. Uz to norāda simbols uz paša izstrādājuma, lietošanas instrukcijā vai uz iepakojuma. Atsevišķus materiālus saskaņā ar to marķējumu var pārstrādāt. Lietojot vecas ierīces atkārtoti, nododot to materiālus otrreizējai pārstrādei vai cita veida otrreizējai izmantošanai, tiek ievērojami veicināta apkārtējās vides aizsardzība. Lai uzzinātu, kur atrodas attiecīgā otrreizējo izejvielu savākšanas vieta, sazinieties ar pašvaldību.

#### 8. Pirmā palīdzība

Saraksts par iespējamo traucējumu novēršanu ir pieejams mūsu interneta vietnē [www.siku.de](http://www.siku.de)

Sieper GmbH  
Schlittenbacher Str. 60  
58511 Lüdenschoid  
Vācija

Ražots saskaņā ar John Deere licenci



**Sisukord:**

1. Üldised ohutusjuhised	86
2. Selgitus sõiduki kohta	87
3. Enne kasutuselevõttu	87
4. Süsteemi käivitamine	87
5. Esilaadur	89
6. Hooldus ja puhastamine	90
7. Vanade elektriseadmete kõrvaldamine jäätmena	90
8. Tõrgete kõrvaldamine	90

**Önntleme!**

Olete ostnud kvaliteetse SIKU mudelmänguasja. Palume juhend enne mudelite kasutamist hoolikalt läbi lugeda. Järgmistel lehekülgedel anname teile vajalikke ohutusjuhiseid ning nõuandeid toodete kasutamise ja hooldamise kohta.

Hoidke see juhend hilisemaks kasutamiseks või garantiinõude esitamiseks hoolikalt alles!

Palju rõõmu mudeliga SIKU**CONTROL32!**

Teie SIKU meeskond

**Olulised juhised**

Kontrollige pärast lahtipakkimist pakendi sisu komplektsust ning et ei esine transpordikahjustusi. Kui teil tekib kaebusi, pöörduge edasimüüja poole.

SIKU**CONTROL32**-tooted konstrueeritakse kaas-aegsete ohutusekirjade kohaselt ning valmistatakse pideva kvaliteedijärelevalve all. Saadud kogemusi rakendame oma arendustöös. Jätame endale õiguse teha muudatusi tehnilistes lahendustes ja kujunduses.

**1. Üldised ohutusjuhised**

**Tähelepanu!** Ei sobi alla 3-aastastele lastele. Lämpumisoht pisidetallide tõttu, mida lapsed võivad alla neelata. Patarei allaneelamise korral pöörduka kohe arsti poole!



**WARNING:**  
CHOKING HAZARD—Small parts.  
Not for children under 3 yrs.

Veenduge, et mudelid ja kaugjuhtimismoodulid on täiskasvanud isiku poolt üle kontrollitud ja kasutusele võetud. Kuigi mudeli otstarbekohaselt kasutamisel on lastele tekkivad ohud maksimaalselt välistatud, tuleks lapsi mängimise ajal jälgida. Kui mudeliga soovivad mängida isikud, kellel on piiratud füüsilised, vaimsed või motoorsed võimed või puudulikud teadmised või kogemused, peab neid enne mängima asumist juhendama nende eest vastutav isik.



Elektroonilisi komponente tuleb kaitsa niiskuse eest! Klemme ei tohi lühistada.

**Tähelepanu – eluohtlik!**  
Ärge ühendage andmekaablit kunagi elektripistikupessa.

**Ohutusjuhised sõiduki ja käsisaatja kohta**

Mudeleid tohib kasutada üksnes ettenähtud otstarbel, st mänguasjana suletud ja kuivades ruumides.

Mis tahes muu kasutamine (nt kasutamine kallakute, treppide, tänavate, raudteede, veekogude, soojapuhurite, lompide, liivakastide jne läheduses) pole lubatud ning sellega võivad kaasneda ohud.

Tootja ei vastuta kahjude eest, mida põhjustab seadme mitteotstarbekohane kasutamine.

Arvestage, et mudelit ei tohi mitte kunagi maast üles tõsta, kui selle rattad veel pöörlevad. Ärge laske sõrmedel, juustel ega avaratel rõivastel sattuda veorataste lähedusse, kui mudel on sisse lülitatud (pealüliti on asendis „ON“).

Pärast mängimist võtke patareid sõidukist välja.

Tühjad patareid tuleb käsisaatjast ja sõidukist välja võtta! Keerake lahti käsisaatja alaküljel olev kruvi, et eemaldada patareipesa kaas, ja võtke patareid välja. Sõidukil võtke kõigepealt välja patareihoidik ja seejärel eemaldage patareid. Uute patareide sisseasetamisel järgige patareipesas või patareihoidikus näidatud polaarust. Mängimiseks tuleb patareipesa jälle sulgeda.

**Ohutusjuhised patareide kohta**

Patareid tohib vahetada üksnes täiskasvanud isik. Arvestage, et kasutajate loomulik mängimisvajadus ja temperament võivad põhjustada ettenägematuid olukordi, mis välistavad tootja vastutuse. Lisaks tuleb alati jälgida, et patareide polaarused oleks õige. Selle nõude mittejärgimine võib põhjustada patareide kahjustumist ja lekkimist. Vältige patareide sisu igasugust kokkupuudet naha ja silmadega. Asjatundmatu remont ja modifitseerimine (originaalosa eemaldamine, lubamatute osade paigaldamine, elektroonika muutmine jne) muudavad täisgarantii kehtetuks ja võivad põhjustada kasutajale ohtu.

**2. Selgitus sõiduki kohta**

Traktorit iseloomustab kvaliteetse trükikirjaga SIKU metallkere. Tehniliste eriomaduste hulka kuuluvad täisfunktsionaalne esilaadur ja originaaltruu valgustus koos lisatuledega katusel ja radiaatorivõrel.

Sõiduki kasutamiseks vajalikud patareid / akud (3 x tüüp AAA) **ei kuulu** tarnekomplekti. Järgige patareide asendit tähistavat märgistust patareihoidikus. Patareihoidiku kontakte ei tohi lühistada.

**MÄRKUS:** Liiga madalast patareipingest annab sõiduk märku tulede kiire vilkumisega. Siis tuleb patareid välja vahetada.

**3. Enne kasutuselevõttu**

Mittelaetavaid patareid ei tohi laadida. Laetavad akud tuleb mänguasjast enne laadimist välja võtta. Samaaegselt ei tohi kasutada eri patareitüüpe ning uusi ja kasutatud patareid.

**Kaugjuhtimismoodul**

Kaugjuhtimismoodul kasutab 2,4 GHz raadiotehnoloogiat, mis praeguste teadmiste kohaselt ei ole otstarbekohaselt kasutamisel tervisele ohtlik. Selle mudeli saatmisvõimsus on seadusandja poolt ette nähtud maksimaalsest lubatavast võimsusest oluliselt väiksem.

Kaugjuhtimismooduli kasutamiseks vajalikud patareid / akud (4 x tüüp AA) **ei kuulu** tarnekomplekti. Järgige patareide asendit tähistavat märgistust patareipesas. Kaugjuhtimismoodulis olevaid kontakte ei tohi lühistada.

Kuigi kasutatav raadiosüsteem on väga häirekindel, ei saa ruumilistest iseärasustest ja teistest raadiosüsteemidest tulenevat raadiosignaali kvaliteedi halvenemist kunagi täiesti välistada. Mitteooptimaalne raadiosignaal võib kaasa tuua tööulatuse vähenemise.

**MÄRKUS:** Kasutatav raadiotehnika ühildub mudeliga SIKU**CONTROL32**, millele kasutatakse raadio-kaugjuhtimismoodulit artiklinumbriga 6708.

**4. Süsteemi käivitamine**

Nendes mudelites kasutatav raadiotehnika on varustatud automaatse ühendusega. Kaugjuhtimismoodul ja mudelid loovad omavahelise ühenduse automaatselt ning on muude SIKU**CONTROL32**-mudelite suhtes häirevabad. Parema ülevaate saamiseks ja kasutamise lihtsustamiseks liigitatakse praegused ja tulevased mudelid kolmele (3) tasemele (Level):

- tase **A**: vedukid / masinad
- tase **B**: haagised / poolhaagised / seadmed
- tase **C**: statsionaarsed seadmed

Nende kolme taseme märgutulesid, mis on tähistatud tähtedega A, B ja C, näete kaugjuhtimismoodulil. Kui kaugjuhtimispult ja mudel on omavahel ühendatud, salvestatakse mudel kaugjuhtimismooduli vastaval tasemel terve mängu ajaks. Vastav nupp jääb püsivalt põlema.

See omistus, mis viiakse läbi süsteemikäivituse raames iga uue mänguseansi alguses, nõuab valiku tegemist, kas kasutaja mängib mudeli(te)ga üksi või sõidab mitme mudeliga korraga mitu isikut.

Kui soovite mängida ühe/mitme mudeliga üksi, järgige punkti a) juhiseid.

Kui soovite mängida mitmekesi mitme mudeliga, järgige punkti b) juhiseid.

### a) Üks mängija – üks mudel

1. Lülitage mudel sisse. Selleks viige sõiduki tagaküljel olev sisse-välja-lüliti asendist „OFF” asendisse „ON”. Mudel hakkab vilkuma, näidates sellega töövalmidust.

2. Lülitage kaugjuhtimismoodul sisse, vajutades punast nuppu. Nupus süttib punane tuli – kaugjuhtimismoodul on töövalmis.

MÄRKUS: Tingimata tuleb sisselülitamisel kinni pidada sellisest järjekorrast: enne mudelsõiduk, seejärel kaugjuhtimismoodul.

3. Nüüd luuakse ühendus mudeli ja kaugjuhtimismooduli vahel. See toiming võib kesta kuni viis (5) sekundit.

4. Ühendus kaugjuhtimispuldi ja mudeli vahel on loodud, kui A-taseme (vedukid) nupu tuli ning mudeli esi- ja tagatuled süttivad ja jäävad põlema. Mudel on kaugjuhtimismoodulisse salvestatud ja töövalmis. Seda saab selle mängu ajal juhtida ainult selle kaugjuhtimismooduliga.

5. Mängimine võib alata.

MÄRKUS: Kaugjuhtimismooduli väljalülitamisel (hoidke nuppu „ON/OFF” 3–4 sekundit all) katkestatakse ühendus mudeliga. Sealjuures kustutatakse mudel sisemälust. Süsteemi järgmisel käivitamisel tuleb eelnevalt kirjeldatud ühenduse loomine alates 1. sammust uuesti läbi viia.

### b) Mitu mängijat – mitu mudelit

Enne mänguseansi alustamist mitme mängija ja mitme mudeliga tuleb käivitada kaasmängijate süsteemid. Selleks et iga kaugjuhtimismoodul juhiks ainult vastava mängija mudelsõidukeid, peavad mängijad oma süsteemid eraldi, üksteise järel käivitama. Käivitamine toimub nii, nagu on kirjeldatud punktis a).

Näide: neli inimest tahavad nelja SIKU**CONTROL32**-mudeliga (vedukiga) ühes ruumis koos mängida. Et tagada tõrgeteta protsess, tuleb süsteemid käivitada üksteise järel. Algul peavad kõik kaugjuhtimismoodulid ja mudelid olema välja lülitatud. Mängija 1 lülitab oma mudeli ja siis kaugjuhtimismooduli sisse. Kui mängijal 1 süttib A-taseme märgutuli, on tema süsteem töövalmis. Alles seejärel võib sama protseduuri alustada mängija 2. Kui ka temal süttib A-taseme märgutuli, on käes mängija 3 ning seejärel mängija 4 kord.

**Ainult sellest reeglist järjekindlalt kinnipidamisel on tagatud tõrgeteta mäng!**

### c) Mudelite lisamine

Kaasasoleva raadio-kaugjuhtimismooduliga, mille artiklinumber on 6708, saate juhtida peaaegu piiramatut arvu erinevaid tooteseeria SIKU**CONTROL32** mudeleid, millel on see käsisaatja samuti olemas. Kui olete oma süsteemi ühe või kahe mudeliga käivitanud ja soovite mõne aja pärast lisada uue mudeli, peab teie kaugjuhtimismoodul selle mudeli leidma ja salvestama.

Jätke kaugjuhtimispult ja seni kasutatud mudelid sisselülitatuks. Kui seate lisataval mudelil pealüliti asendist OFF asendisse ON, hakkavad mudeli tuled kiiresti vilkuma. See näitab, et mudel on valmis looma ühenduse kaugjuhtimismooduliga. Selle mudeli ühendamiseks kaugjuhtimismooduliga vajutage SCAN-nuppu. Pärast ühenduse loomist lisatakse mudel vastavale tasemele ja on kohe kasutatav. SCAN-protsessi käigus kustub vastav tasemenupp ja süttib pärast ühenduse loomist uuesti. Seni sellel tasemel salvestatud mudel ei lähe kaotsi, vaid jääb taustale. Vastava tasemenupu vajutamisel saate nüüd sama taseme mudeleid vahetada.

Näide: Kui lisatava mudelsõiduki puhul on tegemist täiendava SIKU**CONTROL32**-mudeliga, salvestab kaugjuhtimismoodul sõiduki pärast mudelsõiduki sisselülitamist ja SCAN-nupu vajutamist A- või B-taseme alla. SCAN-protsessi käigus kustub seni põlenud A- või B-taseme nupp. Kui mudel ja kaugjuhtimismoodul on omavahelise ühenduse loonud, süttib taas vastav tasemenupp.

Uus sõiduk salvestatakse automaatselt süsteemis nii, et sellega saab kohe sõita. Sõiduvalmis on alati viimati lisatud mudel. Kui soovite sõita sama taseme salvestatud sõidukitest kord ühe, siis teisega, vajutage üks kord (või rohkem kui kahe mudeli korral põlvvalt mitu korda) A-taseme nuppu. Selle nupu igal vajutamisel aktiveeritakse vastav järjmisena salvestatud mudel.

### d) Mudeli kustutamine mälust

Kaugjuhtimismooduli väljalülitamisel kustutatakse salvestatud mudelid mooduli sisemälust. Süsteemi taaskäivitamine punktis a) või b) kirjeldatud viisil lisab mudelid uuesti. Sõiduki pealülitist väljalülitamisel kustutatakse see automaatselt kaugjuhtimismooduli aktiivsete mudelite loendist ning selle saab seejärel lisada mis tahes kaugjuhtimismoodulile. Kui mudel lülitatakse kogemata välja või tuleb vahetada patareid, saab mudel pärast punkti c) protseduuri järgi taas sisselülitamist uuesti mooduliga integreerida.

## 5. Esilaadur

See kvaliteetne SIKU**CONTROL32**-mudel on varustatud elektrooniliselt juhitava esilaaduriga.

Esilaadurit juhitakse On/Off-lüliti kõrval paremal ja vasakul asuvate rullikute abil. Parempoolse rulliku abil liigutatakse kogu tõstevart üles või alla. Laadimiskopa kallutamine toimub vasakpoolse rulliku abil. Laadimiskopa saab esilaadurilt ühe liigutusega maha võtta. Selleks on laadimiskopp varustatud kiirlukustussüsteemiga.

### Laadimiskopa eemaldamine:

Viige esilaadur D-nupu abil eemaldamisasendisse. Tõmmake laadimiskopp tõstevarelt ja kallutusmehhanismilt ära, hoides samal ajal pöidla ja nimetissõrmega kinni kallutusmehhanismil olevat hooba.

### Laadimiskopa paigaldamine:

Viige esilaaduri hoidik D-nupu abil paigaldamisasendisse. Vajutage laadimiskopp kerge survega tõstevarele. Hoidke kallutusmehhanismil olevat hooba pöidla ja nimetissõrmega kinni ning vajutage see samuti kergelt laadimiskopale.

Esilaadurit saab lisaks viia P-nupu abil paralleelrežiimi. Selle käigus viiakse paigaldatud lisaseade põrandaga paralleelseesse asendisse, mis lihtsustab kaubaaluste, heinapallide, kivide jne virnastamist. Selles režiimis on lisaseade kallutusfunktsioon mitteaktiivne. P-nupu uuesti vajutamisel lõpetatakse see režiim.

### Mudeli üldfunktsioonid

- sõitmine edasi/tagasi – proportsionaalne
- keeramine paremale/vasakule – proportsionaalne
- esilaaduri tõstmine ja langetamine – proportsionaalne
- laadimiskopa kallutamine – proportsionaalne
- haakeseadise elektrooniline juhtimine – proportsionaalne
- esi- ja tagatuled (sisse- ja väljalülitatavad)
- parem ja vasak suunatuli (eraldi lülitatavad)
- vilkurid kabiini katusel (sisse- ja väljalülitatavad)
- töötuled kabiinil ja radiaatorivõrel ees (sisse- ja väljalülitatavad).
- Töötuled aktiveerimiseks tuleb vajutada mitu korda sõidutulede nuppu.

## Tehnilised andmed

### Originaal

Tootja	John Deere
Mudel	traktor 7280R
Kogupikkus	5278 mm
Kogulaius	2544 mm
Kogukõrgus	3313 mm
Võimsus	206 kW / 280 hj
Silindreid	6
Silindrimaht	8984 cm <sup>3</sup>
Kaal	10910 kg

### Mudel

Materjal	metall- ja plastosad
Mõõtmed	187 x 92 x 115 mm (ilma esilaadurita)
Agregaadid	1 veomootor ja 4 servomootorit
Energia	3 x AAA-patareid
Juhtimine	2,4 GHz raadio-kaugjuhtimissüsteem
Kaal	umbes 600 g
Kiirus	umbes 0,2 m/s

## 6. Hooldus ja puhastamine

Kasutage SIKU toodete puhastamiseks ja hooldamiseks üksnes kuiva ja tolmuvaba puhastuslappi. Mudeli konstruktsioonist tuleneva ohutustaseme pikaajaliseks tagamiseks peab täiskasvanud isik mudelit regulaarselt visuaalselt võimalike kahjustuste suhtes kontrollima.

## 7. Vanade elektriseadmete kõrvaldamine jäätmena

Neid tooteid ei tohi pärast kasutusea lõppu kõrvaldada olmejäätmena, vaid tuleb viia elektri- ja elektroonikajäätmete kogumispunkti ringlussevõtuks. Sellele osutab tootel, kasutusjuhendis või pakendil olev sümbol. Materjalid on vastavalt märgistusele taaskasutatavad. Vanade seadmete taaskasutamisel, materjali taaskasutamisel või muul viisil ringlussevõtul annate olulise panuse meie keskkonna kaitsmise. Küsige kohalikust omavalitsusest, kus asub vastav jäätmekogumispunkt.

## 8. Tõrgete kõrvaldamine

Loendi, mis aitab teil võimalikke tõrkeid kõrvaldada, leiate meie internetilehelt [www.siku.de](http://www.siku.de)

Sieper GmbH  
Schlittenbacher Str. 60  
58511 Lüdenscheid  
Saksamaa

Toodetud John Deere'i litsentsi alusel



## Spis treści:

1. Ogólne zasady bezpieczeństwa	91
2. Objaśnienia do pojazdu	92
3. Przed uruchomieniem	92
4. Uruchomienie systemu	92
5. Ładowacz czółowy	94
6. Konserwacja i czyszczenie	95
7. Złomowanie zużytego sprzętu elektrycznego	95
8. Pierwsza pomoc	95

## Gratulacje

z okazji zakupu wysokiej jakości zabawki-modelu firmy SIKU.

Przed uruchomieniem modeli prosimy dokładnie przeczytać niniejszą instrukcję. Na kolejnych stronach podamy niezbędne zasady bezpieczeństwa i porady dla właściwego obchodzenia się z produktem i jego konserwacji.

Należy starannie przechowywać niniejszą instrukcję do celów informacyjnych i na wypadek ewentualnych reklamacji gwarancyjnych.

A teraz dobrej zabawy z produktem SIKU**CONTROL32** życzę

SIKU

## Ważne wskazówki

Prosimy sprawdzić po rozpakowaniu pojazdu, czy produkt jest kompletny i czy nie nastąpiły uszkodzenia podczas transportu. W przypadku reklamacji należy zwrócić się do sprzedawcy.

Produkty SIKU**CONTROL32** są konstruowane zgodnie z aktualnym stanem przepisów bezpieczeństwa i produkowane pod stałym nadzorem jakościowym. Zdobyte doświadczenia wykorzystujemy do dalszego rozwoju. Zastrzega się prawo do zmian technicznych i wzornictwa.

## 1. Ogólne zasady bezpieczeństwa



**Uwaga!** Nie nadaje się dla dzieci w wieku poniżej 36 miesięcy (3 lat). Niebezpieczeństwo uduszenia się, gdy drobne części mogą zostać wciągnięte do układu oddechowego lub połknięte. W razie połknięcia baterii natychmiast udać się do lekarza!



**⚠ WARNING:** Należy dopilnować, CHOKING HAZARD—Small parts. Not for children under 3 yrs.

użyte do zabawy dopiero wtedy, gdy modele i moduły zdalnego sterowania zdalnego zostaną sprawdzone i uruchomione przez dorosłą osobę. Chociaż przy prawidłowym użytkowaniu modelu zagrożenia dla dzieci są w znacznym stopniu wykluczone, należy je pilnować podczas zabawy. Osoby z ograniczoną sprawnością fizyczną, psychiczną lub motoryczną bądź nieposiadające wiedzy i doświadczenia muszą przed rozpoczęciem zabawy z użyciem produktów SIKU zostać poinstruowane przez osobę, która jest za nie odpowiedzialna.



Elementy elektroniczne należy chronić przed wodą! Styków przyłączonych nie wolno zwierzać.

### Uwaga śmiertelnie niebezpieczna!

Kabla do przesyłu danych nigdy nie wkładać do gniazdka.

## Zasady bezpieczeństwa - pojazd i pilot



Model ten można używać wyłącznie zgodnie z przeznaczeniem, to znaczy jako zabawkę w zamkniętych i suchych pomieszczeniach.

Każde inne użycie (np. w pobliżu stoków, schodów, ulic, torów kolejowych, zbiorników wodnych, termowentylatorów, rozlewisk, piaskownic itp.) jest niedozwolone i może wiązać się z niebezpieczeństwami. Producent nie może ponosić odpowiedzialności za szkody spowodowane przez użytkowanie niezgodne z przeznaczeniem.

Należy pamiętać, aby modelu nigdy nie podnosić z podłogi, gdy obracają się koła. Palców, włosów i luźnego ubrania nie zbliżać do kół napędzanych, gdy model jest włączony (wyłącznik w położeniu „ON”). Po skończeniu zabawy wyjąć baterie z pojazdu.



Rozładowane baterie wyjąć z pilota i pojazdu! Odkręcić śrubkę na spodzie pilota, aby zdjąć jego pokrywę, a następnie wyjąć baterie. W przypadku pojazdu należy najpierw wyjąć pojemnik z bateriami, a następnie baterie. Podczas wkładania nowych baterii należy zwracać uwagę na biegunowość zaznaczoną w pojemniku lub uchwycie na baterie. Przed rozpoczęciem zabawy należy zamknąć pojemnik na baterie.

### Bezpieczne postępowanie z bateriami

Wymianą baterii mogą zajmować się wyłącznie dorosłe osoby. Należy pamiętać, że naturalne potrzeby zabawy i temperament dzieci mogą doprowadzić do nieprzewidzianych sytuacji, które wyłączają odpowiedzialność producenta. Poza tym należy zwracać uwagę na prawidłową biegunowość baterii. W razie nieprzestrzegania tych zasad może nastąpić uszkodzenie baterii i wyciek płynu. Unikać kontaktu między skórą i oczami a płynem znajdującym się w bateriach. Niewłaściwe naprawy i zmiany konstrukcyjne (demontaż części oryginalnych, montaż części niedopuszczalnych, zmiany w elektronice itp.) skutkują całkowitym unieważnieniem gwarancji i mogą spowodować zagrożenia dla użytkownika.

### 2. Objaśnienia do pojazdu

Charakterystyczna dla traktora jest metalowa karozeria SIKU z wysokiej jakości nadrukami. Do charakterystycznych cech technicznych należą w pełni funkcjonalny ładowacz czołowy i zgodne z oryginałem światła z dodatkowymi reflektorami na dachu i w osłonie chłodnicy.

Zestaw **nie** zawiera baterii/akumulatorów (3 x typ AAA) potrzebnych do używania pojazdu. Należy przestrzegać oznaczeń ułożenia i pozycji baterii w uchwycie. Nie wolno zwierać styków uchwytu na baterie.

**WSKAZÓWKA:** Pojazd sygnalizuje zbyt niskie napięcie baterii poprzez szybkie miganie świateł. Należy wtedy wymienić baterie.

### 3. Przed uruchomieniem

Nie wolno ładować baterii nienadających się do ładowania. Akumulatory przeznaczone do wielokrotnego ładowania wyjąć z zabawki przed ładowaniem. Nie wolno mieszać różnych typów baterii lub baterii nowych i używanych.

### Moduł zdalnego sterowania

Moduł ten pracuje w technologii radiowej 2,4 GHz, która według obecnej wiedzy przy użytkowaniu zgodnym z przeznaczeniem nie powoduje żadnych zagrożeń dla zdrowia. Moc nadawania sygnału przez model jest znacznie niższa od maksymalnej mocy dopuszczalnej przez ustawodawcę. Zestaw modułu zdalnego sterowania **nie** zawiera baterii/akumulatorów (4 x typ AA) potrzebnych do używania modułu. Należy przestrzegać oznaczeń ułożenia i pozycji baterii w pojemniku. Styków w module sterowania zdalnego nie wolno zwierać. Chociaż stosowany system radiowy jest bardzo odporny na zakłócenia, nigdy nie da się całkowicie wykluczyć spadku jakości sygnału radiowego spowodowanego przez warunki przestrzenne i inne systemy radiowe. Nieoptymalny sygnał radiowy może spowodować zmniejszenie zasięgu.

**WSKAZÓWKA:** Zastosowana technika radiowa jest kompatybilna z modelami SIKU**CONTROL32**, w których wykorzystany jest moduł zdalnego sterowania radiowego, nr art. #6708.

### 4. Uruchomienie systemu

Zastosowana w tych modelach technologia radiowa jest wyposażona w system automatycznego nawiązywania połączenia. Moduł zdalnego sterowania i modele nawiązują ze sobą połączenie samoczynnie i nie zakłócają innych modeli SIKU**CONTROL32**. W celu uzyskania lepszej przejrzystości i prostszej obsługi, obecne i przyszłe modele podzielone są na trzy (3) różne poziomy (Level):

- Poziom **A:** Ciągniki/Maszyny
- Poziom **B:** Przyczepy/Naczepy/Osprzęt
- Poziom **C:** Instalacje stacjonarne

Na module sterowania zdalnego widoczne są wskaźniki LED tych trzech poziomów oznaczone A, B, C. Gdy sterowanie zdalne połączone jest z modelem, model

zapisany jest dla odpowiedniego poziomu w module sterowania zdalnego na czas trwania sekwencji zabawy. Odpowiedni przycisk świeci się stale.

Przyporządkowanie to, które wykonywane jest w ramach uruchomienia systemu na początku każdej nowej sekwencji zabawy, wymaga wyboru, czy użytkownik bawi się modelem/modelami sam, czy też jednocześnie więcej osób jeździ kilkoma modelami.

Aby samodzielnie bawić się jednym lub kilkoma modelami, należy przestrzegać wskazówek podanych w rubryce a).

Jeśli kilka osób jednocześnie używa kilku modeli, należy postępować zgodnie ze wskazówkami podanymi w rubryce b).

#### a) Jedna osoba – jeden model

1. Włączyć model. W tym celu przełączyć wyłącznik z tyłu pojazdu z położenia „OFF” w położenie „ON”. Model miga i sygnalizuje gotowość do pracy.
2. Włączyć moduł zdalnego sterowania przez naciśnięcie czerwonego przycisku. Przycisk świeci się na czerwono – moduł zdalnego sterowania jest gotowy do pracy.

**WSKAZÓWKA:** Należy dokładnie zachować kolejność – najpierw włączyć model, następnie moduł zdalnego sterowania.

3. Teraz nawiązywane jest połączenie pomiędzy modelem a modulem zdalnego sterowania. Proces ten może potrwać do pięciu (5) sekund.
4. Połączenie pomiędzy zdalnym sterowaniem a modelem jest utworzone, gdy przycisk poziomu A (dla ciągnika) oraz światła z przodu i z tyłu modelu świecą światłem ciągłym. Model jest zapisany w module sterowania zdalnego i gotowy do pracy. Podczas tej sekwencji zabawy model może być obsługiwany tylko przez ten moduł zdalnego sterowania.
5. Można rozpocząć tryb zabawy.

**WSKAZÓWKA:** Wyłączenie modułu zdalnego sterowania (przy 3-4 sekundy trzymać wciśnięty przycisk „ON/OFF”) powoduje przerwanie połączenia z modelem. Moduł będzie teraz skasowany z pamięci wewnętrznej. Przy następnym uruchomieniu systemu ponownie nawiązać połączenie rozpoczynając od kroku 1.

#### b) Kilka osób – kilka modeli

Przed rozpoczęciem sekwencji zabawy z kilkoma osobami i kilkoma modelami należy uruchomić systemy poszczególnych uczestników zabawy. Aby moduły zdalnego sterowania znalazły modele odpowiednich osób, poszczególne osoby muszą uruchomić swoje systemy oddzielnie i po kolei. Procedura uruchomienia jest taka sama, jak ta opisana w rubryce a).

Przykład: cztery osoby chcą bawić się razem czterema modelami SIKU**CONTROL32** (ciągnikami) w jednym pomieszczeniu. Aby zapewnić zabawę bez zakłóceń, systemy muszą być uruchamiane po kolei. Na początku należy wyłączyć wszystkie moduły sterowania zdalnego i modele. Osoba 1 włącza teraz swój model, a następnie moduł zdalnego sterowania. Jeśli u osoby 1 zaświeci się dioda poziomu A, system gotowy jest do pracy. Następnie tak samo może postąpić osoba 2. Gdy zaświeci się dioda poziomu A, kolej przychodzi na osobę 3, a następnie osobę 4.

**Tylko konsekwentne przestrzeganie tej zasady może zagwarantować zabawę bez zakłóceń!**

#### c) Dołączenie dalszych modeli

Za pomocą modułu zdalnego sterowania radiowego nr art. #6708 można sterować niemal nieograniczoną liczbą modeli z serii SIKU**CONTROL32** do której należy również ten pilot.

Gdy na początku uruchomi się system z jednym lub z dwoma modelami i po pewnym czasie dołączą się dalsze modele, moduł sterowania zdalnego musi znaleźć ten model i zapamiętać go.

Dotychczas używane zdalne sterowanie i modele pozostawiać włączone. Gdy w nowym modelu wyłącznik zostanie przestawiony z OFF na ON, oświetlenie modelu zacznie szybko migać. Oznacza to, że model jest w stanie gotowości do połączenia z modulem zdalnego sterowania. Aby teraz połączyć ten model z modulem zdalnego sterowania, naciśnięcie przycisk SCAN. Po pomyślnym połączeniu model ten zostanie przyporządkowany do odpowiedniego poziomu i może być natychmiast używany. Podczas operacji SCAN (skanowania) gaśnie odpowiedni przycisk poziomu i po pomyślnym połączeniu zapala się ponownie. Model zapisany w tym poziomie nie jest tracony, tylko jest zachowany w tle. Przez naciśnięcie odpowiedniego przycisku poziomu można przełączać pomiędzy obydwojema modelami jednego poziomu.

Przykład: Jeśli dodawany jest kolejny model SIKU**CONTROL32**, moduł zdalnego sterowania zapisuje po włączeniu modelu i naciśnięciu przycisku SCAN pojazd w poziomie A lub B. Podczas operacji SCAN gaśnie przycisk świecącego się dotychczas poziomu A lub poziomu B. Po połączeniu modelu i modułu zdalnego sterowania ponownie zaświeci się przycisk odpowiedniego poziomu.

Nowy pojazd zostanie automatycznie zapamiętany przez system i można go natychmiast używać. Gotowy do jazdy jest zawsze ostatnio dołączony model. Aby przeskakiwać pomiędzy pojazdami zapamiętanymi na tym samym poziomie, nacisnąć raz (lub odpowiednio więcej razy przy więcej niż dwóch modelach) przycisk poziomu A. Każde naciśnięcie tego przycisku powoduje zadziałanie następnego zapamiętanego modelu.

#### d) Usuwanie modelu z pamięci

Wyłączenie modułu sterowania zdalnego usuwa zapamiętane modele z pamięci wewnętrznej. Ponowne uruchomienie systemu, jak w rubryce a) lub b), powoduje jednak ponowne dołączenie modeli. Jeśli pojazd został wyłączony wyłącznikiem głównym, zostaje skasowany automatycznie z listy aktywnych modeli modułu zdalnego sterowania i w każdej chwili może być dołączony do dowolnego modułu zdalnego sterowania. Jeśli model wyłączono przypadkowo lub trzeba wymienić baterię, to po ponownym włączeniu zgodnie z procedurą podaną w rubryce c) model można ponownie zintegrować z modułem.

#### 5. Ładowacz czołowy

Ten wysokiej jakości model SIKU**CONTROL32** jest wyposażony w elektronicznie sterowany ładowacz czołowy.

Ładowacz czołowy jest obsługiwany dwoma pokrętkami z prawej i z lewej strony obok wyłącznika ON/OFF. Prawym pokrętkiem można przesunąć się całe ramię ładowania do góry lub w dół. Lewe pokrętko służy do obsługi funkcji wywrotnej czerpaka. Czerpak można zdjąć z ładowacza jednym ruchem ręki. Aby to umożliwić, czerpak został wyposażony w system zatraskowy.

#### Zdejmowanie czerpaka:

Ładowacz czołowy przesunąć przyciskiem D w położenie demontażu. Wywierając niewielką siłę zdjąć czerpak z ramienia i mechanizmu wywrotnego, przytrzymując dźwignię mechanizmu wywrotnego kciukiem i palcem wskazującym.

#### Zakładanie czerpaka:

Zamocowanie ładowacza czołowego przesunąć przyciskiem D w położenie montażu. Czerpak wcisnąć z niewielką siłą na ramię ładowania. Przytrzymać dźwignię mechanizmu wywrotnego kciukiem i palcem wskazującym i lekko nacisnąć na czerpak.

Ponadto ładowacz czołowy można przestawić przyciskiem P w tryb równoległy. Zamontowany osprzęt jest prowadzony równoległe do ziemi, co ułatwia stertowanie palet, bel siana, kamieni itp. W tym trybie funkcja wywracania osprzętu jest nieaktywna. Ponowne naciśnięcie przycisku P dezaktywuje ten tryb.

#### Ogólne funkcje modelu

- Jazda w przód / wstecz - proporcjonalnie
- Kierowanie w prawo / w lewo - proporcjonalnie
- Podnoszenie i opuszczenie ładowacza czołowego - proporcjonalnie
- Funkcja wywracania czerpaka - proporcjonalnie
- Sprzęg tylny sterowany elektronicznie - proporcjonalnie
- Światła przednie i tylne (włączane i wyłączane)
- Kierunkowskaz prawy i lewy (oddzielnie włączane)
- Światło ostrzegawcze na dachu kabiny (z włączaniem/wyłączaniem)
- Reflektory robocze na kabinie i osłonie chłodnicy z przodu (z włączaniem/wyłączaniem).
- Reflektory robocze mogą być włączane przez kilkakrotne wciskanie przycisku „światła przednie“.

#### Dane techniczne

<b>Oryginał</b>	
Producent	John Deere
Model	traktor 7280R
Długość całkowita	5278 mm
Szerokość całkowita	2544 mm
Wysokość całkowita	3313 mm
Moc	206 kW / 280 KM
Liczba cylindrów	6
Poj. skokowa	8984 cm <sup>3</sup>
Masa	10910 kg

#### Model

Materiał	metal i części z tworzywa sztucznego
Wymiary	187 x 92 x 115 mm (bez ładowacza czołowego)
Agregaty	1 silnik napędowy i 4 serwomotory
Energia	3 baterie AAA
Sterowanie	zdalne radiowe 2,4 GHz
Masa	ok. 600 g
Prędkość	ok. 0,2 m/s

#### 6. Konserwacja i czyszczenie

Do czyszczenia i pielęgnacji modeli SIKU należy używać wyłączenie suchych i czystych ściereczek. Aby można było zagwarantować założony konstrukcyjnie poziom bezpieczeństwa modelu na długi czas, dorosła osoba powinna regularnie sprawdzać wzrokowo, czy model nie jest uszkodzony.

#### 7. Złomowanie zużytego sprzętu elektrycznego

Po zakończeniu eksploatacji produktu nie należy usuwać go do śmieci domowych, tylko oddać do punktu recyklingu sprzętu elektrycznego i elektronicznego. Wskazuje na to symbol na produkcie, w instrukcji obsługi lub na opakowaniu. Materiały można ponownie wykorzystać zgodnie z ich oznakowaniem. Ponowne wykorzystanie, recykling lub inne formy odzysku zużytych urządzeń stanowią ważny wkład w ochronę naszego środowiska. W odpowiednim urzędzie można uzyskać informacje na temat zakładów utylizacji odpadów.

#### 8. Pierwsza pomoc

Listę umożliwiająca usunięcie ewentualnych usterek można znaleźć na stronie internetowej [www.siku.de](http://www.siku.de)

Sieper GmbH  
Schlittenbacher Str. 60  
58511 Lüdenscheid  
Germany

Wyprodukowano na licencji John Deere



**Obsah:**

1. Všeobecné bezpečnostní pokyny	96
2. Vysvětlení k vozidlu	97
3. Před uvedením do provozu	97
4. Start systému	97
5. Čelní nakladač	99
6. Údržba a čištění	100
7. Likvidace starých el. přístrojů	100
8. První pomoc	100

**Srdečně blahopřejeme**

ke koupi tohoto kvalitního hračkového modelu SIKU. Prosíme Vás, abyste si před uvedením modelů do provozu tento návod důkladně přečetli. Na následujících stranách naleznete nezbytné bezpečnostní pokyny a tipy k používání a údržbě výrobků.

Tento návod si dobře uschovejte pro informaci popř. pro eventuální uplatnění záruky!

A nyní hodně zábavy se SIKU**CONTROL32** Vám přeje

Váš tým SIKU

**Důležité pokyny**

Po vybalení zkontrolujte obsah krabice z hlediska úplnosti a případného poškození při přepravě. Pokud něco není v pořádku, obraťte se prosím na Vašeho prodejce.

Výrobky SIKU**CONTROL32** jsou konstruovány podle aktuálního stavu bezpečnostních předpisů a vyrobeny při stálém sledování kvality. Takto získané poznatky se uplatňují při našem vývoji. Vyhrazujeme si právo na změny techniky a designu.

**1. Všeobecné bezpečnostní pokyny**

**Pozor!** Nevhodné pro děti do 36 měsíců (3 let). Nebezpečí udušení malými díly, které mohou být spolknuty. Při spolknutí baterie okamžitě vyhledejte lékaře!



Zajistěte, aby hraní si s modely začalo až poté, kdy byly modely a moduly dálkového ovládání zkontrolovány a uvedeny do

provozu dospělou osobou. Přestože při použití přiměřeném určení je ohrožení dětí v maximální míře vyloučeno, měli byste na jejich hraní dohlížet. Pokud si s výrobky SIKU mají hrát osoby s omezenými tělesnými, duševními nebo motorickými schopnostmi nebo s nedostatečnými znalostmi a zkušenostmi, musí být před začátkem hraní poučeny osobou, která je za ně zodpovědná.



Elektronické části musí být chráněny před mokrem! Přípojně svorky se nesmí zkratovat.

**Pozor, životu nebezpečné!**  
Datový kabel nikdy nestrkejte do síťové zásuvky.

**Bezpečnostní pokyny k vozidlu a dálkovému ovladači**

Tyto modely smí být použity pouze přiměřeně svému účelu, tzn. jako hračky uvnitř uzavřených a suchých prostorů.

Jakékoli jiné použití (např. v blízkosti svahů, schodů, silnic, kolejí, vody, horkovzdušných ventilátorů, kaluží, pískovišť atd.) je nepřijatelné a může být spojeno s nebezpečím.

Výrobce nemůže převzít odpovědnost za škody, které byly způsobeny nepřiměřeným použitím. Dbejte na to, aby model nikdy nebyl zvedán ze země, dokud se kola ještě otáčejí. Prsty, vlasy a volné části oblečení mějte v dostatečné vzdálenosti od hnacích kol, když je model zapnutý (vypínač na „ON“). Po ukončení hraní vyndejte baterie z vozidla.

Vybité baterie se musí z ručního ovladače a vozidla vyjmout! Uvolněte šroub na spodní straně dálkového ovladače, vyjměte kryt příhrádky na baterie a vyndejte baterie. U vozidla nejprve vyjměte držák baterií a potom baterie. Při vkládání nových baterií dbejte na polaritu uvedenou v příhrádce na baterie popř. v držáku baterií. Pro hraní musí být kryt příhrádky na baterie opět uzavřen.

**Bezpečnostní pokyny pro baterie**

Výměnu baterií smí provádět pouze dospělé osoby. Berte v úvahu, že přirozená potřeba hraní a temperament uživatelů mohou způsobit nepředvídatelné situace, které vylučují odpovědnost ze strany výrobce. Kromě toho vždy dbejte na správnou polaritu baterií. Nerespektování může vést k poškození a vytečení baterií. Vyvarujte se jakéhokoli kontaktu pokožky a očí s obsahem baterií. Nesprávnými opravami a konstrukčními změnami (demontáž originálních dílů, montáž neschválených dílů, změny elektroniky atd.) kompletně zaniká nárok na záruku a mohou vznikat nebezpečí pro uživatele.

**2. Vysvětlení k vozidlu**

Pro tento traktor je charakteristická kovová karoserie SIKU s kvalitním potiskem. K technickým zvláštnostem patří plně funkční čelní nakladač a předloze věrné osvětlení s přídatnými světlomety na střeše a v masce chladiče.

Pro provoz vozidla potřebné baterie/akumulátory (3 x typ AAA) **nejsou** součástí dodávky. Dbejte na označení k umístění a poloze baterií v jejich držáku. Kontakty držáku baterií se nesmí zkratovat.

**UPOZORNĚNÍ:** Příliš nízké napětí baterií signalizuje vozidlo rychlým blikáním osvětlení. Baterie pak musí být vyměněny.

**3. Před uvedením do provozu**

Nenabíjecí baterie se nesmí nabíjet. Nabíjecí baterie se před nabíjením musí z hračky vyjmout. Nesmí být společně používány různé typy baterií nebo nové a již použité baterie.

**Modul dálkového ovládání**

Modul dálkového ovládání pracuje s rádiovou technologií 2,4 GHz, která při použití přiměřeném účelu nemůže podle současných poznatků způsobit žádnou zdravotní újmu. U tohoto modelu je výkon vysílače výrazně nižší než maximální legislativou povolený. Pro provoz modulu dálkového ovládání potřebné baterie/akumulátory (4 x typ AA) **nejsou** součástí dodávky. Dbejte na označení k umístění a poloze baterií v příhrádce. Kontakty v modulu dálkového ovládání se nesmí zkratovat.

Přestože použitý rádiový systém je velmi odolný proti rušení, nelze nikdy zcela zaručit, že kvalita signálu nebude zhoršena v důsledku daných prostorů a jiných rádiových systémů. Neoptimální rádiový signál může vést ke snížení dosahu.

**UPOZORNĚNÍ:** Použitá rádiová technika je kompatibilní s modely SIKU**CONTROL32**, které se používají s modulem dálkového ovládání č. výr. #6708.

**4. Start systému**

V těchto modelech použitá rádiová technika disponuje automatickým navázáním spojení. Modul dálkového ovládání a modely se propojí automaticky a jsou odolné vůči rušení jinými modely SIKU**CONTROL32**. Pro lepší přehled a jednodušší ovládání jsou současně a budoucí modely rozděleny do třech (3) různých úrovní (Level):

- Úroveň **A:** Tažná vozidla / stroje
- Úroveň **B:** Přívěsy / návěsy / přístroje
- Úroveň **C:** Stabilní zařízení

Indikace LED k těmto třem úrovním, označeným A, B, C, vidíte na modulu dálkového ovládání. Jakmile modul dálkového ovládání a model vzájemně navázaly spojení, je model v rámci příslušné úrovně v modulu dálkového ovládání uložen po dobu hraní. Příslušné tlačítko trvale svítí.

Toto přiřazení, které se provádí v rámci startu systému na začátku každého nového hraní, je rozdílné podle toho, zda si uživatel hraje s modelem/modely sám, nebo zda s modely jezdí více osob současně.

Pokud si chcete hrát s modelem/modely jen Vy, řiďte se pokyny v části a).

Pokud chcete používat modely současně s více osobami, řiďte se pokyny v části b).

### a) Jeden hráč – jeden model

1. Zapněte model. K tomu změňte polohu vypínače na zadní straně vozidla z „OFF“ na „ON“. Model bliká a ukazuje tak připravenost k provozu.
2. Zapněte modul dálkového ovládání stisknutím červeného tlačítka. Svítí červeně – modul dálkového ovládání je připraven k provozu.

**UPOZORNĚNÍ:** Bezpodmínečně musí být dodrženo pořadí zapnutí, nejprve model, potom modul dálkového ovládání.

3. Nyní se vytváří spojení mezi modelem a modulem dálkového ovládání. Tento proces může trvat až pět (5) vteřin.
4. Spojení mezi modelem a modulem dálkového ovládání je vytvořeno, když trvale svítí tlačítko úrovně A (pro tažná vozidla) i světla na přední a zadní straně modelu. Model je uložen v modulu dálkového ovládání a připraven k provozu. Při následujícím provozu může být řízen pouze tímto modulem dálkového ovládání.
5. Nyní je možné si začít hrát.

**UPOZORNĚNÍ:** Vypnutím modulu dálkového ovládání (po dobu 3-4 vteřin držte stisknuté tlačítko „ON/OFF“) se spojení s modelem ukončí. Model se přitom z interní paměti vymaže. Při příštím startu systému se musí znovu provést výše popsané vytvoření spojení od kroku 1.

### b) Více hráčů – více modelů

Před začátkem hraní s více hráči a více modely musí nastartovat systémy jednotlivých hráčů. Aby bylo zaručeno, že moduly dálkového ovládání naleznou pouze modely daného hráče, je nutné, aby jednotliví hráči své systémy startovali jednotlivě a postupně. Procedura startu je pak stejná, jak byla popsána v části a).

**Příklad:** čtyři osoby si chtějí hrát se čtyřmi modely SIKU**CONTROL32** (tažná vozidla) společně v jednom prostoru. Pro zaručení bezporuchového provozu musí být nyní systémy odstartovány postupně. Na začátku musí být všechny moduly dálkového ovládání a modely vypnuty. Hráč 1 nyní zapne svůj model a potom modul dálkového ovládání. Když se u hráče 1 rozsvítí LED úrovně A, je systém připraven k provozu. Teprve nyní může s touto procedurou začít hráč 2. Když se i u něj rozsvítí LED úrovně A, je na řadě hráč 3 a potom hráč 4.

**Pouze s důsledným dodržováním tohoto pravidla je zaručen bezporuchový provoz!**

### c) Doplnění dalších modelů

S dodaným modulem dálkového ovládání č. výr. #6708 je možné ovládat téměř neomezený počet různých modelů z výrobní řady SIKU**CONTROL32**, u nichž je rovněž dodán tento ruční ovladač.

Když jste svůj systém odstartovali s jedním nebo dvěma modely a po určité době chcete doplnit další model, musí jej Váš modul dálkového ovládání nalézt a uložit.

Nechte zapnuté dálkové ovládání a modely, se kterými jste doposud jezdili. Když nyní na doplňovaném modelu změňte polohu vypínače z OFF na ON, začnou světla modelu rychle blikat. To je známka toho, že model je připraven navázat spojení s modulem dálkového ovládání. Abyste tento model nyní spojili s modulem dálkového ovládání, stiskněte tlačítko SCAN. Po provedení spojení je model přiřazen příslušné úrovni (LEVEL) a je okamžitě k dispozici. Během skenování zhasne příslušné tlačítko úrovně a znovu se rozsvítí po navázání spojení. Modely doposud uložené na této úrovni nejsou ztraceny, nýbrž drženy v pozadí. Stisknutím příslušného tlačítka úrovně nyní můžete přecházet mezi oběma modely jedné úrovně.

**Příklad:** Jestliže u doplňovaného modelu jde o další model SIKU**CONTROL32**, uloží modul dálkového ovládání po zapnutí tohoto modelu a stisknutí tlačítka SCAN toto vozidlo pod úroveň A nebo B. Během skenování zhasne příslušné doposud svítící tlačítko úrovně A nebo úrovně B. Když model a modul dálkového ovládání navázaly spojení, znovu se rozsvítí příslušné tlačítko úrovně.

Nové vozidlo je systémem automaticky uloženo tak, že s ním lze okamžitě jezdit. K jízdě je připraven vždy naposled doplněný model. Pokud nyní chcete přecházet mezi uloženými vozidly na stejné úrovni, stiskněte jednou (nebo u více než dvou modelů příslušně vícekrát) tlačítko úrovně A. S každým stisknutím tohoto tlačítka se bude ovládat vždy další uložený model.

### d) Vymazání modelu z paměti

Vypnutím modulu dálkového ovládání se uložené modely vymažou z interní paměti modulu. Nový start systému popsáný v části a) nebo b) však modely opět uloží. Když se některé vozidlo vypne vypínačem, je automaticky vymazáno ze seznamu aktivních modelů v rámci modulu dálkového ovládání a může pak být znovu doplněno do libovolného modulu dálkového ovládání. Když dojde k vypnutí modulu omylem nebo musí být provedena výměna baterií, může být model po novém zapnutí znovu doplněn do modulu dálkového ovládání pomocí procedury v části c).

## 5. Čelní nakladač

Tento kvalitní model SIKU**CONTROL32** je vybaven elektronikou řízeným čelním nakladačem. Ovládání čelního nakladače se provádí oběma vroubkovanými kolečky vpravo a vlevo vedle vypínače zap/vyp. Pravým vroubkovaným kolečkem se pohybuje celý nakládací ramenem nahoru nebo dolů. Funkce sklápění lžice se ovládá levým vroubkovaným kolečkem. Lžici lze z čelního nakladače sundat jediným pohybem. Aby to bylo možné, byla lžice vybavena systémem aretace.

### Sundání lžice:

Tlačítkem D najedte čelním nakladačem do polohy demontáže. Mírným tahem sundejte lžici z nakládacího ramene a táhla sklápění, přitom palcem a ukazovákem přidržujte páčku na táhla sklápění.

### Nasazení lžice:

Tlačítkem D najedte úchytem čelního nakladače do polohy montáže. Lžici mírně přitlačte na nakládací rameno. Páčku na táhla sklápění přidržte palcem a ukazovákem a rovněž ji mírným tlakem přitiskněte na lžici.

Čelní nakladač také může být tlačítkem P uveden do souběžného režimu. Při něm je daný namontovaný přípojný přístroj stále veden souběžně se zemí a usnadňuje tak stohování palet, balíků slámy nebo cihel atd. V tomto režimu je deaktivována funkce sklápění přípojného přístroje. Nové stisknutí tlačítka P tento režim opět deaktivuje.

### Všeobecné funkce modelu

- Proporcionální pojezd vpřed / vzad
- Proporcionální zatáčení doprava / doleva
- Proporcionální zvedání a spouštění čelního nakladače
- Proporcionální funkce sklápění lžice
- Proporcionální elektronické řízení zadní spojky
- Světla vpředu a vzadu (zapnutí a vypnutí)
- Směrová světla vpravo a vlevo (oddělené spínání)
- Výstražné majáky na střeše kabiny (zapnutí a vypnutí)
- Pracovní světlomety na kabině a masce chladiče vpředu (zapnutí a vypnutí)
- Pracovní světlomety se zapínají opakovaným stisknutím tlačítka „světla“.

## Technické údaje

### Originál

Výrobce	John Deere
Model	Traktor 7280R
Celková dĺžka	5278 mm
Celková šírka	2544 mm
Celková výška	3313 mm
Výkon	206 kW / 280 k
Počet valcú	6
Zdvihový objem	8984 cm <sup>3</sup>
Hmotnosť	10910 kg

### Model

Materiál	Kov a plastové diely
Rozmery	187 x 92 x 115 mm (bez čelneho nakladače)
Agregáty	1 hnací motor a 4 servomotory
Energie	3x AAA batérie
Řízení	Rádiové dálkové ovládání 2,4 GHz
Hmotnosť	cca 600 g
Rychlost	cca 0,2 m / s

## 6. Údržba a čištění

Pro čištění a péči o výrobky SIKU používejte výhradně čisticí utěrky, které jsou suché a bez prachu. Aby bylo možné dlouhodobě zaručit konstrukčně danou úroveň bezpečnosti modelu, musí být model pravidelně kontrolován dospělou osobou, zda nevykazuje viditelná poškození.

## 7. Likvidace starých el. přístrojů

Tyto výrobky nesmí být na konci jejich životnosti likvidovány s normálním domovním odpadem, nýbrž musí být předány sběrnému místu pro recyklaci elektrických a elektronických přístrojů. Symbol na výrobku, v návodu k použití nebo na balení na to upozorňuje. Materiály jsou podle svého označení opět recyklovatelné. Opětným použitím, recyklací materiálu nebo jinou formou opětného zhodnocení starých přístrojů významně přispějete k ochraně našeho životního prostředí. Zeptejte se na městském úřadě na příslušnou sběrnou surovin.

## 8. První pomoc

Pokyny, jak odstranit případné chyby, naleznete na našich internetových stránkách: [www.siku.de](http://www.siku.de)

Sieper GmbH  
Schlittenbacher Str. 60  
58511 Lüdenscheid  
Německo

Vyrobeno v licenci John Deere



## Obsah:

1. Všeobecné upozornenia o bezpečnosti	101
2. Popis vozidla	102
3. Pred uvedením do prevádzky	102
4. Štart systému	102
5. Predný nakladač	104
6. Údržba a čistenie	105
7. Likvidácia starých elektrických prístrojov	105
8. Prvá pomoc	105

## Srdčne blahoželáme

k zakúpeniu tohto vysoko kvalitného hračkárskeho modelu SIKU.

Pred uvedením modelu do prevádzky si starostlivo prečítajte tento návod. Na nasledujúcich stranách nájdete potrebné upozornenia o bezpečnosti a tipy na správne používanie a údržbu výrobkov.

Starostlivo si tento návod uschovajte pre informovanosť alebo prípadné uplatnenie nároku na záruku!

Veľa zábavy so SIKU**CONTROL32** vám želá

váš tím SIKU

## Dôležité pokyny

Po vybalení skontrolujte, či je obsah úplný a prepravou nevzniklo žiadne poškodenie. Ak by ste chceli niečo reklamovať, obráťte sa na svojho špecializovaného predajcu.

Výrobky SIKU**CONTROL32** boli skonštruované podľa aktuálneho stavu bezpečnostných predpisov a vyrobené za neustálej kontroly kvality. Poznatky získané kontrolou kvality aplikujeme v našom vývoji výrobkov. Vyhradzuje si právo na technické a dizajnové zmeny.

## 1. Všeobecné upozornenia o bezpečnosti



**Pozor!** Nevhodné pre deti do 36 mesiacov (3 rokov). Nebezpečenstvo udusenía drobnými súčiastkami, ktoré by mohli dieťa prehltnúť. Po prehltnutí batérie ihneď vyhľadajte lekársku pomoc!



**⚠ WARNING:**  
CHOKING HAZARD—Small parts.  
Not for children under 3 yrs.

Pred spustením hry musí dospelá osoba skontrolovať modely a moduly diaľkového ovládania, a následne ich uviesť do prevádzky. Aj keď sú takmer úplne vylúčené riziká ohrozenia detí pri určenom používaní modelu, aj napriek tomu dohliadajte na priebeh hry. Ak sa majú hrať s modelom osoby s obmedzenými telesnými, duševnými alebo motorickými vlastnosťami, alebo osoby s nedostatočnými vedomosťami a skúsenosťami, je potrebné tieto osoby pred začatím hry zaškoliť osobou, ktorá je za ne zodpovedná.



Elektronické súčiastky chráňte pred vlhkom! Prípäcacie svorky neskrutujte.

**Pozor, nebezpečenstvo ohrozenia života!**  
Dátový kábel nezasúvajte nikdy do zásuvky.

## Upozornenia o bezpečnosti vozidla a ručného vysieläča



Modely sa môžu používať iba na určené účely používania, to znamená ako hračka v uzavretých a suchých priestoroch.

Lubovoľné iné použitie (napr. v blízkosti závesov, schodov, ciest, železníc, vôd, ohrievačov vzduchu, kaluží, pieskovísk atď.) nie je prípustné a je spojené s možnými nebezpečenstvami.

Výrobca nie je zodpovedný za škody, ktoré boli spôsobené používaním hračky v rozpore s predpismi. Model nikdy nedvíhajte z podlahy, kým sa otáčajú jeho kolesá. Prsty, vlasy a voľné oblečenie sa nemôžu dostať do blízkosti hnacích kolies, ak je model zapnutý (prevádzkový vypínač v polohe „ON“). Po dokončení hry vyberte batérie z vozidla.



Prázdne batérie vyberte z ručného vysielача i vozidla! Uvoľnite skrutku na spodnej strane ručného vysielача, vyberte kryt priehradky na batérie a batérie vyberte. V prípade vozidla najskôr vyberte držiak batérií, a následne batérie. Pri použití nových batérií skontrolujte póly batérií, ktoré sú uvedené v priehradke na batérie, resp. na držiaku batérií. Pred začiatkom hry znova zatvorte priehradku na batérie.

### Bezpečnostné upozornenia o batériách

Výmenu batérií môže vykonávať iba dospelá osoba. Myslite na to, že prirodzená potreba hry a temperament používateľa môžu viesť k vzniku nepredvídateľných situácií, ktoré vylučujú zodpovednosť zo strany výrobcu. Takisto nepretržite kontrolujte správnu polaritu batérií. Nedodržanie týchto pokynov môže viesť k poškodeniu a vytečeniu batérií. Zabráňte kontaktu pokožky a očí s obsahom batérií. Neodbornými opravami a konštrukčnými zmenami (demontáž originálnych súčiastok, montáž nepovolených súčiastok, zmeny elektroniky atď.) zanikajú nároky na záruku v plnom rozsahu a môže vzniknúť nebezpečenstvo pre používateľa.

### 2. Prehľad vozidla

Pre traktor je charakteristická kovová karoséria SIKU s vysoko kvalitnou potlačou. Z technického hľadiska sa traktor vyznačuje plne funkčným predným nakladačom a osvetlením so spracovaním podľa originálu s prídavnými reflektormi na streche a v mriežke chladiča.

Batérie/akumulátory potrebné na prevádzku vozidla (3x typ AAA) **nie** sú súčasťou dodávky. Dodržiavajte označenie pri vkladaní a umiestnení batérií do držiaka na batérie. Kontakty držiaka batérií sa nesmú skrátovať.

**UPOZORNENIE:** Nízke napätie batérií sa signalizuje rýchlym blikaním svetiel. Batérie v takom prípade vymeňte.

### 3. Pred uvedením do prevádzky

Nenabíjajte batérie, ktoré nie sú určené na opätovné dobíjanie. Dobíjacie batérie vyberte z hračky, než ich začnete nabíjať. Nemôžete zároveň používať rozdielne typy batérií, alebo kombinovať nové a používané batérie.

### Modul diaľkového ovládania

Tento modul diaľkového ovládania využíva rádiovú technológiu 2,4 GHz, ktorá podľa súčasných poznatkov a pri určenom používaní nespôsobuje žiadne poškodenie zdravia. Maximálny zákonom povolený vysielací výkon sa pri tomto modeli ani zďaleka nedosahuje.

Batérie/akumulátory potrebné na prevádzku modulu diaľkového ovládania (4 x typ AA) **nie** sú súčasťou dodávky. Dodržiavajte označenie pri vkladaní a umiestnení batérií do priehradky na batérie. Kontakty v module diaľkového ovládania sa nemôžu skrátovať.

Hoci je rádiový systém dobre zabezpečený proti poruchám, nedá sa nikdy úplne vylúčiť znížená úroveň kvality rádiového signálu spôsobená okolitým priestorom a inými rádiovými systémami. Nekvalitný rádiový signál môže viesť k zníženiu vysielacieho dosahu.

**UPOZORNENIE:** Použitá rádiová technika je kompatibilná s modelmi SIKU**CONTROL32**, pri ktorých sa používa modul diaľkového ovládania s výr. č. #6708.

### 4. Spustenie systému

Rádiová technika použitá v týchto modeloch je vybavená funkciou automatického vytvorenia nového spojenia. Modul diaľkového ovládania a modely samostatne nadviažu spojenie a nezasahujú do spojenia iných modelov SIKU**CONTROL32**. Pre lepší prehľad a jednoduchšiu obsluhu sa rozdeľujú súčasne a budúce modely do troch (3) rôznych úrovní (Level):

- Úroveň **A:** Ťažné vozidlá / Stroje
- Úroveň **B:** Prívesy / Návesy / Prístroje
- Úroveň **C:** Stacionárne zariadenia

LED indikátory k týmto trom úrovňam označené písmenami A, B, C môžete vidieť na module diaľkového ovládania. Pokiaľ sú diaľkové ovládanie a model

vzájomne prepojené, potom sa uloží model v rámci príslušnej úrovne v module diaľkového ovládania po dobu trvania hry do pamäte. Príslušné tlačidlo nepretržite svieti.

Pri tomto usporiadaní, ktoré sa vykonáva v rámci spustenia systému na začiatku každej novej hry, je potrebné odlišiť, či sa bude používateľ hrať s modelom/modelmi sám, alebo či bude viac osôb jazdiť súčasne s viacerými modelmi.

Pokiaľ sa chcete hrať sami s jedným/viacerými modelom(mi), dodržiavajte pokyny uvedené v odstavci a).

Pokiaľ sa chcete hrať s viacerými osobami a zároveň s viacerými modelmi, dodržiavajte pokyny uvedené v odstavci b).

#### a) Jeden hráč - jeden model

1. Zapnite model. Prepnite vypínač na zadnej strane vozidla z polohy „OFF“ do polohy „ON“. Model bliká a zobrazuje tak pripravenosť na používanie.

2. Stlačením červeného tlačidla zapnete modul diaľkového ovládania. Ak svieti načerveno, modul diaľkového ovládania je pripravený na používanie.

**UPOZORNENIE:** Bezpodmienečne dodržiavajte poradie, keď najskôr zapnete model, a až potom modul diaľkového ovládania.

3. Potom sa vytvorí spojenie medzi modelom a modulom diaľkového ovládania. Tento proces môže trvať až päť (5) sekúnd.

4. Spojenie medzi modulom diaľkového ovládania a modelom je vytvorené, ak svieti nepretržite tlačidlo úrovne A (pre ťažné vozidlá) a tiež svetlo vozidla v prednej a zadnej časti modelu. Model je uložený v module diaľkového ovládania a pripravený na používanie. Počas hry môžete model ovládať iba pomocou tohto modulu diaľkového ovládania.

5. Hra môže začať.

**UPOZORNENIE:** Vypnutím modulu diaľkového ovládania (tlačidlo „ON/OFF“ podržte stlačené na 3-4 sekundy) sa trvalo preruší spojenie s modelom. Model sa pritom vymaže z internej pamäte. Pri ďalšom spustení systému znova vykonajte vyššie uvedené nadviazanie spojenia od kroku 1.

### b) Viac hráčov - viac modelov

Pred začiatkom hry s viacerými hráčmi a viacerými modelmi sa musia spustiť systémy jednotlivých spoluhráčov. Aby sa zabezpečilo, že moduly diaľkového ovládania vyhľadajú tiež iba modely príslušného samostatného hráča, je potrebné, aby jednotliví hráči spustili svoje systémy nezávisle od seba a za sebou. Proces spustenia je rovnaký, ako je uvedené v odstavci a).

Príklad: štyri osoby si chcú zahrať so štyrmi modelmi (ťažné vozidlá) SIKU**CONTROL32** spolu v jednej miestnosti. Aby sa zaručil bezporuchový priebeh hry, musia sa systémy spúšťať postupne za sebou. Na začiatku musia byť všetky moduly diaľkového ovládania a modely vypnuté. Hráč 1 potom zapne svoj model a potom modul diaľkového ovládania. Ak svieti pri hráčovi 1 úroveň LED A, potom je systém pripravený na používanie. Až potom môže vykonať tento postup hráč 2. Ak aj tu svieti úroveň LED A, je na rade hráč 3 a potom hráč 4.

**Iba pri dôslednom dodržaní tohto pravidla je možné zaručiť bezporuchovú hru!**

### c) Prídanie ďalších modelov

S priloženým modulom diaľkového ovládania s výr. č. #6708 môžete ovládať až takmer neobmedzený počet rôznych modelov z produktového radu SIKU**CONTROL32**, pri ktorom je tento ručný vysielач takisto súčasťou dodávky. Ak ste spustili svoj systém s jedným alebo dvoma modelmi a chcete po určitej dobe pridať ďalší model, potom musí váš modul diaľkového ovládania vyhľadať a uložiť tento model.

Nechajte zapnuté diaľkové ovládanie a tiež modely, s ktorými ste doteraz jazdili. Ak potom prepnete na prídávanom modeli prevádzkový vypínač z polohy OFF do polohy ON, začne rýchlo blikáť osvetlenie modelu. Znamená to, že model je pripravený na spojenie s modulom diaľkového ovládania. Aby ste prepojili tento model s modulom diaľkového ovládania, stlačte tlačidlo SCAN. Po úspešnom pripojení sa zaradí model do príslušnej úrovne a je okamžite k dispozícii. Počas procesu SCAN zhasne príslušné tlačidlo úrovne a po nadviazaní pripojenia sa opäť rozsvieti. Model, ktorý bol doteraz uložený v tejto úrovni, sa nezmaže, ale ďalej sa udržiava na pozadí. Stlačením tlačidla príslušnej úrovne môžete prepínať medzi oboma modelmi jednej úrovne.

Príklad: Ak ide pri pridávanom modeli o ďalší model SIKU**CONTROL32**, potom modul diaľkového ovládania po zapnutí modelu a stlačení tlačidla SCAN uloží vozidlo do úrovne A alebo B. Počas procesu SCAN zhasne doteraz svietiace tlačidlo úrovne A alebo B. Po prepojení modelu a modulu diaľkového ovládania sa opäť rozsvieti tlačidlo príslušnej úrovne.

Nové vozidlo sa automaticky uloží v systéme tak, že s ním môžete ihneď začať jazdiť. K jazde je vždy pripravený posledný pridaný model. Ak chcete preskakovať uloženými vozidlami v rovnej úrovni sem a tam, stlačte raz (alebo pri viac ako dvoch modeloch príslušným spôsobom viackrát) tlačidlo úrovne A. Každým stlačením tohto tlačidla sa aktivuje vždy nasledujúci uložený model.

#### d) Vymazanie modelu z pamäte

Vypnutím modulu diaľkového ovládania sa vymažú uložené modely z internej pamäte modulu. Reštart systému ako v odstavci a) alebo b) však pripojí modely späť. Pri vypnutí vozidla pomocou prevádzkového vypínača sa model automaticky vymaže zo zoznamu aktívnych modelov v rámci modulu diaľkového ovládania a možno ho opäť pridať do každého ľubovoľného modulu diaľkového ovládania. Pri nechcenom vypnutí modelu, alebo ak je potrebná výmena batérií, môže sa model po opätovnom zapnutí prostredníctvom postupu v odstavci c) opäť integrovať do modulu.

### 5. Predný nakladač

Tento vysoko kvalitný model SIKU**CONTROL32** je vybavený elektronicky ovládateľným predným nakladačom.

Obsluha predného nakladača sa vykonáva pomocou dvoch vrúbkovaných koliesok vpravo a vľavo vedľa vypínača Zap/Vyp. Pravým vrúbkovaným kolieskom sa pohybuje celé nakladacie rameno hore alebo dole. Vyklápacia funkcia lyžice sa aktivuje ľavým vrúbkovaným kolieskom. Lyžicu je potrebné vybrať pomocou rukoväte z predného nakladača. Aby to bolo možné, bola lyžica vybavená systémom Snap-in-place.

#### Demontáž lyžice:

Presuňte predný nakladač tlačidlom D do demontážnej polohy. Vytiahnite lyžicu ťahaním z nakladacieho ramena a vyklápacích tyčí, držte pritom pevne páčku na vyklápacích tyčiach pomocou palca a ukazováka.

#### Montáž lyžice:

Presuňte upevnenie predného nakladača tlačidlom D do montážnej polohy. Zatlačte lyžicu jemným tlakom do nakladacieho ramena. Držte pritom pevne páčku na vyklápacích tyčiach pomocou palca a ukazováka a zatlačte ju jemným tlakom tiež na lyžicu.

Predný nakladač sa dá okrem toho presunúť pomocou tlačidla P do paralelného režimu. Pritom sa vedie príslušný namontovaný montážny prístroj vždy paralelne k podlahe a uľahčuje tak stohovanie paliet, balíkov sena alebo kameňov atď. V tomto režime je vyklápacia funkcia montážneho prístroja deaktivovaná. Opakovaným stlačením tlačidla P sa tento režim opäť deaktivuje.

#### Všeobecné funkcie modelu

- Proporcionálna jazda dopredu/dozadu
- Proporcionálne odbočovanie doprava/dolava
- Proporcionálne zdvíhanie a spúšťanie predného nakladača
- Proporcionálna vyklápacia funkcia lyžice
- Proporcionálna elektronicky riadená zadná spojka
- Svetlo vozidla vpredu a vzadu (zapínanie a vypínanie)
- Smerovka vpravo a vľavo (samostatné zapínanie)
- Výstražné majáky na streche kabíny (zapínanie a vypínanie)
- Pracovné reflektory na kabíne a mriežke chladiča vpredu (zapínanie a vypínanie).
- Pracovné reflektory sa aktivujú niekoľkonásobným stlačením tlačidla „Svetlo vozidla“.

#### Technické údaje

<b>Originál</b>	
Výrobca	John Deere
Model	Traktor 7280R
Celková dĺžka	5278 mm
Celková šírka	2544 mm
Celková výška	3313 mm
Výkon	206 kW / 280 PS
Počet valcov	6
Zdvihový objem	8984 cm <sup>3</sup>
Hmotnosť	10 910 kg

#### Model

Materiál	Kov a plastové súčiastky
Rozmery	187 x 92 x 115 mm (bez predného nakladača)
Agregáty	1 motor s pohonom a 4 servomotory
Napájanie	3x AAA batérie
Ovládanie	Rádiové diaľkové ovládanie 2,4 GHz
Hmotnosť	cca 600 g
Rýchlosť	cca 0,2 m/s

#### 6. Údržba a čistenie

Na čistenie a ošetrovanie výrobkov SIKU používajte výlučne suché a bezpečné čistiace handričky. Aby sa dlhodobo zaručila konštrukčne predpísaná úroveň bezpečnosti tohto modelu, mala by ho pravidelne kontrolovať dospelá osoba na viditeľné poškodenie.

#### 7. Likvidácia starých elektrických prístrojov

Tieto výrobky sa nesmú na konci svojej životnosti likvidovať spolu s bežným domovým odpadom, je potrebné ich odovzdať na zbernom mieste na recykláciu elektrických a elektronických prístrojov. Upozorňuje na to symbol na výrobku, v návode na používanie alebo na obale výrobku. Materiály sa dajú recyklovať podľa ich označenia. Recykláciou, zhodnotením materiálu alebo inými formami zhodnotenia starých prístrojov výrazne prispievate k ochrane nášho životného prostredia. Zistite si na svojej obecnej správe príslušné miesto na likvidáciu výrobku.

#### 8. Prvá pomoc

Zoznam, pomocou ktorého môžete príp. odstrániť vznikajúce chyby, nájdete na našej webovej stránke: [www.siku.de](http://www.siku.de)

Sieper GmbH  
Schlittenbacher Str. 60  
58511 Lüdenscheid  
Germany



Vyrobené na základe licencie John Deere



**Sadržaj:**

1. Opće sigurnosne napomene	106
2. Objašnjenje dijelova vozila	107
3. Prije stavljanja u pogon	107
4. Pokretanje sustava	107
5. Prednji utovarivač	109
6. Održavanje i čišćenje	110
7. Zbrinjavanje starih električnih dijelova	110
8. Prva pomoć	110

**Iskrene čestitke**

povodom kupnje ovog vrhunskog modela igračke tvrtke SIKU.

Prije stavljanja modela u pogon, pažljivo pročitajte ove Upute. Na sljedećim stranicama navedene su potrebne sigurnosne napomene i savjeti za uporabu i održavanje proizvoda.

Čuvajte ove Upute radi informacija ili eventualnih zahtjeva za primjenu jamstva!

A sada Vam za puno zabave igračkom SIKU**CONTROL32** želi

Vaš tim tvrtke SIKU

**Važne napomene**

Prilikom raspakiranja provjerite jesu li isporučeni svi dijelovi te imaju li kakvih oštećenja. U slučaju reklamacije, obratite se specijaliziranom trgovcu od kojeg ste kupili proizvod.

Proizvodi SIKU**CONTROL32** izrađuju se prema najnovijim standardima sigurnosnih propisa te uz stalni nadzor kvalitete. Stečene spoznaje primjenjujemo u daljnjem razvoju naših proizvoda. Zadržavamo pravo na promjene glede tehničkih karakteristika i dizajna.

**1. Opće sigurnosne napomene**

**Pozor!** Nije prikladno za djecu mlađu od 36 mjeseci (3 godine). Postoji opasnost od gušenja zbog sitnih dijelova koji se mogu progutati. Ako se proguta baterija, odmah potražite liječničku pomoć!



**⚠ WARNING:** da se s modelima CHOKING HAZARD—Small parts. može početi igrati tek Not for children under 3 yrs. kada modele i modu-

le za daljinsko upravljanje nadzire odrasla osoba i kada ih ona stavi u pogon. Iako su opasnosti za djecu u slučaju propisnog korištenja modela isključene u najvećoj mogućoj mjeri, trebali biste nadzirati igru. Osobe ograničenih tjelesnih, duševnih ili motoričkih sposobnosti ili s nedostatkom znanja ili iskustva koje bi se igrale proizvodima SIKU prije početka igre mora uputiti osoba koja je za njih odgovorna.



Elektroničke elemente mora se zaštititi od vlage! Priključne stezaljke se ne smiju kratko spajati.

**Pozor - opasno po život!**  
Podatkovni kabel nikada nemojte utaknuti u utičnicu.

**Sigurnosne napomene za vozilo i ručni odašiljač**

Modeli se smiju koristiti samo za propisanu svrhu, tj. kao igračke unutar zatvorenih i suhih prostorija.

Svaka druga uporaba (npr. u blizini kosina, stuba, ulica, željeznice, vode, kalorifera, lokvi, pješčanika, itd.) nije dopuštena jer može izazvati opasnosti.

Proizvođač neće biti odgovoran za štete uzrokovane nepropisnom uporabom.

Pripremite na to da se model nikada ne podiže s tla dok se kotači okreću. Prsti, kosa i labava odjeća nikada ne smiju dospjeti u blizinu pogonskih kotača kada je model uključen (sklopka za uključivanje/isključivanje u položaju "ON").

Nakon završetka igre, izvadite baterije iz vozila.

Prazne se baterije moraju izvaditi iz ručnog odašiljača i vozila! Otpustite vijak na donjoj strani ručnog odašiljača, kako biste uklonili poklopac pretinca baterija i izvadite baterije. Kod vozila najprije izvadite držač baterija i potom uklonite baterije. Prilikom umetanja novih baterija vodite računa o polarizaciji baterija koja je navedena u pretincu baterija. Za igru se pretinac baterija mora ponovno zatvoriti.

**Sigurnosne napomene za baterije**

Samo odrasle osobe smiju zamijeniti baterije. Nemojte zaboraviti da prirodna potreba za igrom i temperament korisnika mogu dovesti do nepredvidljivih situacija koje isključuju odgovornost proizvođača. Također uvijek pazite na pravilan polaritet baterija. Nepridržavanje ovih uputa može dovesti oštećenja i do istjecanja tekućine iz baterija. Izbjegavajte svaki kontakt kože ili očiju sa sadržajem baterija. Zbog nestručnih popravaka i konstrukcijskih izmjena (demontaža originalnih dijelova, dogradnja neodobrenih dijelova, promjene na elektronicima, itd.) u potpunosti se gubi pravo na naknadu štete temeljem jamstva i korisnik se dovodi u opasnost.

**2. Objašnjenje dijelova vozila**

Za trkaća vozila karakteristična je metalna karoserija SIKU s otisnutim uzorcima visoke kvalitete. U tehničke posebnosti ubrajaju se potpuno funkcionalni prednji utovarivač i svjetla koja u potpunosti imitiraju original s dodatnim reflektorima na krovu i unutar rešetke hladnjaka.

Baterije/akumulatori (3 x tip AAA) **nisu** dio isporučene kompleta. Pripremite na oznaku za raspored i položaj baterija unutar držača baterija. Kontakti držača baterija ne smiju se kratko spajati.

**NAPOMENA:** Prenizak napon baterija vozilo signalizira brzim bljeskanjem svjetla. U tom slučaju treba zamijeniti baterije.

**3. Prije stavljanja u pogon**

Nepunjive baterije ne smiju se puniti. Punjive baterije treba izvaditi iz igračke prije punjenja. Zabranjena je uporaba različitih tipova baterija ili kombinacija novih i korištenih baterija.

**Modul za daljinsko upravljanje**

Modul za daljinsko upravljanje radi pomoću radijske tehnologije od 2,4 GHz koja prema današnjim saznanjima u slučaju propisane uporabe ne može izazvati zdravstvene poteškoće. Ovaj model ima znatno niže zračenje od najvećeg dopuštenog zračenja koje propisuje zakonodavac.

Baterije/akumulatori (4 x tip AA) potrebni za rad modula daljinskog upravljanja **nisu** dio isporučene kompleta. Pripremite na oznaku za raspored i položaj baterija unutar pretinca baterija. Kontakti modula za daljinsko upravljanje ne smiju se kratko spajati. Iako je korišten radijski sustav vrlo siguran od smetnji, ne može se nikada u potpunosti isključiti gubitak kvalitete radijskog signala zbog karakteristika prostorijske i drugih radijskih sustava. Radijski signal koji nije optimalan može smanjiti domet.

**NAPOMENA:** Korištena radijska tehnologija kompatibilna je s modelima SIKU**CONTROL32**, koji rade s modulom za daljinsko upravljanje (kat. br. proizvođača #6708).

**4. Pokretanje sustava**

Radijska tehnologija koja se upotrebljava u ovim modelima opremljena je automatskom uspostavom veze. Modul za daljinsko upravljanje i modeli spajaju se samostalno i bez ikakvih su smetnji u odnosu na ostale modele SIKU**CONTROL32**. Za bolji pregled i jednostavnije rukovanje postojeći i budući modeli razvrstani su u tri (3) razine (Level):

- Razina **A:** Vučna vozila/strojevi
- Razina **B:** Prikolice/poluprikolice/uređaji
- Razina **C:** Stacionarna oprema

LED-indikator ovih triju razina, označeni slovima A, B i C prikazani su na modulu za daljinsko upravljanje. Odmah nakon spajanja daljinskog upravljača s modulom, model se memorira unutar odgovarajuće razine u modulu za daljinsko upravljanje za trajanje slijeda igre. Odgovarajuća tipka trajno svijetli.

Ovaj raspored, koji se izvršava u okviru pokretanja sustava na početku svakog novog slijeda igre, zahtijeva razliku prema tome igra li se korisnik modelima sam ili više osoba istovremeno vozi više modela.

Ako se sami želite igrati jednim ili s više modela, slijedite napomene iz rubrike a).

Želite li s drugima istovremeno pogoniti više modela, slijedite napomene iz rubrike b).

#### a) Jedan igrač – jedan model

1. Uključite model. Pritom sklopku za uključivanje/isključivanje na stražnjoj strani vozila pomaknite iz položaja "OFF" (isključeno) u položaj "ON" (Uključeno). Model bljeska i time pokazuje pogonsku pripravnost.
2. Pritiskanjem crvenog gumba uključite modul za daljinsko upravljanje. On svijetli crveno i time ukazuje na pogonsku pripravnost.

**NAPOMENA:** Obavezno treba pratiti redoslijed uključivanja najprije modela i zatim modula daljinskog upravljanja.

3. Sada se uspostavlja veza između modela i modula daljinskog upravljanja. Ovaj postupak može trajati do pet (5) sekunda.
4. Veza daljinskog upravljanja i modela uspostavljena je ako trajno svijetli tipka razine A (za vučna vozila) kao i svjetlo za vožnju sprijeda i straga modela. Model je memoriran u modulu daljinskog upravljanja te je spreman za pogon. Tijekom ovog slijeda igre može se upravljati samo ovim modulom daljinskog upravljanja.
5. Pogon za igru može započeti.

**NAPOMENA:** Isključivanjem modula daljinskog upravljanja (zadržite 3 do 4 sekunde tipku za uključivanje/isključivanje) prekida se veza s modelom. Model će pritom biti izbrisan iz interne memorije. Pri sljedećem pokretanju sustava ponovno treba izvršiti prethodno opisano uspostavljanje veze od koraka 1.

#### b) Više igrača – više modela

Prije pokretanja slijeda igre s više igrača i više modela, potrebno je aktivirati sustave pojedinačnih igrača. Kako treba pokretati uzastopce jedan po jedan. Na početku treba isključiti sve module daljinskog upravljanja i modele. Igrač 1 uključuje svoj model i zatim modul daljinskog upravljanja. Ako kod igrača 1 svijetli LED-lampica razine A, sustav je pripravan za pogon. Tek nakon toga igrač 2 može primijeniti postupak. Iako svijetli LED-lampica razine A, na redu su igrač 3 i nakon njega igrač 4.

Primjer: četiri osobe žele se igrati s četiri SIKU**CONTROL32**-modela (vučna vozila) u istoj prostori. Kako bi se pokretanje odvijalo bez smetnji, sustave treba pokretati uzastopce jedan po jedan. Na početku treba isključiti sve module daljinskog upravljanja i modele. Igrač 1 uključuje svoj model i zatim modul daljinskog upravljanja. Ako kod igrača 1 svijetli LED-lampica razine A, sustav je pripravan za pogon. Tek nakon toga igrač 2 može primijeniti postupak. Iako svijetli LED-lampica razine A, na redu su igrač 3 i nakon njega igrač 4.

**Samo uz dosljedno pridržavanje ovih uputa može se osigurati pogon za igru bez ikakvih smetnji!**

#### c) Dodavanje modela

Uz isporučeni modul daljinskog upravljanja (kat. br. proizvoda #6708) možete upravljati gotovo neograničenim brojem različitih modela iz serije proizvoda SIKU**CONTROL32**, kod kojih je sadržan i ovaj ručni odašiljač.

Ako ste aktivirali svoj sustav s jednim ili dva modela, no nakon nekog vremena želite dodati još jedan model, vaš modul daljinskog upravljanja mora otkriti i memorirati dodani model.

Ostavite uključen daljinski upravljač i modele koje ste do sada vozili. Ako na dodanom modelu pogonsku sklopku prebacite iz isključenog u uključeni položaj, osvijetljenje modela ubrzano će treperiti. To pokazuje da se model nalazi u stanju pripravnosti za povezivanje s modulom daljinskog upravljanja. Kako biste povezali ovaj model s modulom daljinskog upravljanja, pritisnite tipku SCAN. Nakon povezivanja, ovaj model bit će dodijeljen odgovarajućoj RAZINI te će odmah biti na raspolaganju. Tijekom SCAN-postupka odgovarajuća tipka razine prestaje svijetliti te ponovno počinje svijetliti nakon povezivanja. Model koji je do sada bio memoriran za ovu razinu neće biti izgubljen, nego će se zadržati u pozadini. Pritiskanjem odgovarajuće tipke razine možete mijenjati između oba modela iste razine.

Primjer: Ako je model koji se dodaje dodatni SIKU**CONTROL32**-model, nakon uključivanja modela i pritiskanja tipke SCAN modul daljinskog upravljanja memorira vozilo pod razinu A ili B. Tijekom SCAN-postupka prestaje svijetliti do tada svijetleća tipka razine A ili B. Nakon spajanja modela i modula daljinskog upravljanja, ponovno će početi svijetliti odgovarajuća tipka razine.

Sustav automatski memorira novo vozilo tako da ga možete odmah početi voziti. Uvijek je za vožnju spreman posljednji dodani model. Želite li prebacivati između memoriranih vozila na istoj razini, pritisnite jednom (ili kod više od dva modela pritisnite više puta) tipku razine A. Svakim pritiskanjem te tipke aktivira se sljedeći memorirani model.

#### d) Brisanje modela iz memorije

Isključivanjem modula daljinskog upravljanja brišu se memorirani modeli iz interne memorije modula. Novo pokretanje sustava, kao što je opisano u rubrici a) ili b), ponovno će dodavati modele. Kada se vozilo isključi pomoću sklopke za uključivanje/isključivanje, automatski će biti izbrisan s popisa aktivnih modela unutar modula daljinskog upravljanja te će potom biti ponovno dodano željenom modulu daljinskog upravljanja. Ako se model nehotice isključi ili treba zamijeniti baterije, nakon ponovnog uključivanja model se može ponovno ugraditi u modul pomoću postupka iz rubrike c).

#### 5. Prednji utovarivač

Ovaj vrhunski SIKU**CONTROL32**-model opremljen je elektronički upravljivim prednjim utovarivačem. Rukovanje prednjim utovarivačem odvija se pomoću dva nazubljena kotačića desno i lijevo od sklopke za uključivanje/isključivanje. Desnim nazubljenim kotačićem cjelokupan se teretni krak pomiče prema gore ili dolje. Funkcija naginjanja žlice aktivira se lijevim nazubljenim kotačićem. Žlicu možete skinuti rukom jednim potezom s prednjeg utovarivača. U tu svrhu žlica je opremljena sustavom *Snap-in-place* (uglavljivanje na mjestu).

#### Skidanje žlice:

Prednji utovarivač pomaknite tipkom D u položaj za demontažu. Žlicu skinite umjereno povlačeći s teretnog kraka i nagibnog polužja, a pritom palcem i kažiprstom čvrsto pridržavajte polugu nagibnog polužja.

#### Stavljanje žlice:

Prihvatanje prednjeg utovarivača pomaknite tipkom D u položaj za montažu. Žlicu pritisnite malom snagom na teretni krak. Polugu nagibnog polužja čvrsto državajte palcem i kažiprstom i također lagano pritisnite žlicu.

Prednji utovarivač možete također staviti u paralelni način rada pomoću tipke P. Pritom se montirani ugradni uređaj uvijek pomiče paralelno s tlom i time olakšava slaganje paleta, bala sijena ili kamenja, itd., U ovom načinu rada onemogućena je funkcija naginjanja ugradnog uređaja. Ponovnim pritiskanjem tipke P isključujete ovaj način rada.

#### Opće funkcije modela

- Vožnja prema naprijed/natrag - proporcionalno
- Skretanje desno/lijevo - proporcionalno
- Podizanje i spuštanje prednjeg utovarivača - proporcionalno
- Funkcija naginjanja žlice - proporcionalno
- Stražnja spojka elektronički upravljana - proporcionalno
- Svjetlo vožnje sprijeda i straga (može se uključiti i isključiti)
- Pokazivač smjera desno i lijevo (odvojeno se uključuju)
- Bljeskalice na krovu kabine (mogu se uključiti i isključiti)
- Radni reflektor na kabini i u rešetki hladnjaka sprijeda (može se uključiti i isključiti).
- Radni reflektori aktiviraju se višestrukim pritiskanjem tipke svjetla za vožnju.

## Tehnički podaci

<b>Original</b>	
Proizvođač	John Deere
Model	Traktor 7280R
Ukupna duljina	5 278 mm
Ukupna širina	2 544 mm
Ukupna visina	3 313 mm
Snaga	206 kW/280 PS
Cilindara	6
Zapremina motora	8 984 cm <sup>3</sup>
Težina	10 910 kg

## Model

Materijal	Metal i plastični dijelovi
Dimenzije	187 x 92 x 115 mm (bez prednjeg utovarivača)
Agregati	1 pogonski i 4 servomotora
Izvor energije	3 baterije tipa AAA
Upravljanje	2,4 GHz, daljinsko upravljanje s radijskom tehnologijom
Težina	otpr. 600 g
Brzina	otpr. 0,2 m/s

## 6. Održavanje i čišćenje

Za čišćenje i održavanje proizvoda SIKU upotrijebite isključivo suhe krpe za čišćenje bez prašine. Kako bi se konstrukcijski zadana razina sigurnosti ovog modela mogla dugoročno jamčiti, odrasla osoba mora redovito pregledavati model kako bi otkrila postoje li vidljiva oštećenja.

## 7. Zbrinjavanje starih električnih dijelova

Ovi se proizvodi na kraju svojeg vijeka trajanja ne smiju zbrinuti kao normalni kućni otpad, već se moraju predati reciklažnim dvorištima za recikliranje električnih i elektroničkih uređaja. Simbol na proizvodu, uputama za uporabu ili ambalaži upozorava na to. Materijale se može ponovno iskoristiti u skladu s njihovim oznakama. Ponovnim korištenjem, ponovnom uporabom materijala ili drugim oblicima uporabe starih uređaja dajete svoj vrlo važan doprinos očuvanju našeg okoliša. U poglavarstvu općine raspitajte se o nadležnim mjestima za zbrinjavanje otpada.

## 8. Prva pomoć

Popis rješenja u slučaju grešaka pronađite na našim internetskim stranicama pod [www.siku.de](http://www.siku.de)  
Sieper GmbH  
Schlittenbacher Str. 60  
58511 Lüdenscheid  
Njemačka



Proizvedeno pod licencijom tvrtke John Deere



## Vsebina:

1. Splošni varnostni napotki	111
2. Razlage vozila	112
3. Pred začetkom delovanja	112
4. Zagon sistema	112
5. Čelni nakladalnik	114
6. Vzdrževanje in čiščenje	115
7. Odstranjevanje odsluženih električnih naprav	115
8. Prva pomoć	115

## Zahvaljujemo

se vam za nakup tega visoko kakovostnega igralnega modela SIKU. Priporočamo vam, da pred uporabo modela to navodilo dobro preberete. Na naslednjih straneh so navedeni potrebni varnostni napotki in nasveti za pravilno uporabo in vzdrževanje izdelkov.

Skrbno ohranite ta navodila kot informacijo ali za morebitne zahtevke iz naslova jamčenja za napake!

Sedaj pa veliko veselja z izdelkom SIKU**CONTROL32** vam želi

Vaša ekipa SIKU

## Pomembni napotki

Prosimo, da preverite po odstranitvi embalaže vsebino glede popolnosti in poškodb, nastale med transportom. V primeru reklamacije se obrnite na prodajalca.

Izdelki SIKU**CONTROL32** so oblikovani po najnovjšem stanju varnostnih predpisov in pod stalnim nadzorom kakovosti. Naši izdelki vsebujejo ugotovljena spoznanja. Pridržujemo si pravice do spremembe tehnike in oblikovanja.

## 1. Splošni varnostni napotki



**Pozor!** Ni primerno za otroke, mlajše od 36 mesecev (3 let). Nevarnost zadušitve zaradi majhnih delcev, ki jih otroci lahko pogoltnejo. Pri zaužitju baterij se nemudoma posvetujte z zdravnikom!



**WARNING:** CHOKING HAZARD—Small parts. Not for children under 3 yrs.

Zagotovljeno mora biti, da se delovanje v okviru igre z modeli začne šele, potem, ko je odrasla oseba preverila model ter modul za daljinsko upravljanje in začela z njimi obratovati. Čeprav so pri uporabi modela v skladu s njegovim namenom v veliki meri izključene nevarnosti za otroke, morate njihovo igro nadzorovati. Osebe z omejenimi telesnimi, duševnimi ali motoričnimi sposobnostmi ali pomanjkanjem znanja ali izkušenj se smejo igrati z izdelki SIKU šele, ko jih je druga oseba, ki je zanj odgovorna, podučila o njihovi uporabi.



Elektronske sestavne dele je treba zaščititi pred vlago! Priključne sponke ne smete zvezati na kratko.

**Pozor, smrtna nevarnost!**  
Nikoli ne vtikajte podatkovnega kabla v vtičnico.

## Varnostni napotki za vozilo in ročni oddajnik



Modele je dovoljeno uporabiti samo v skladu z njihovim namenom uporabe, to pomeni, da se jih lahko uporabi kot igračo v zaprtih in suhih prostorih.

Kakršna koli druga uporaba (npr. v bližini strmine, stopnic, cest, železnic, vodotokov, kaloriferjev, luž, peskovnikov itd.) ni dovoljena in je lahko povezana z nevarnostmi.

Proizvajalec ni odgovoren za škodo, ki nastane zaradi nepravilne uporabe.

Upošteвайте, da modela ne smete nikoli dvigniti s tal, dokler se še vrtijo kolesa. Ko je model vklopljen, ne smete s prsti, lasmi in ohlapnimi oblačili priti v bližino pogonskih koles ali sklopke (stikalo za delovanje na »ON« (VKLOP)).

Po končani igri odstranite baterije iz vozila.



Prazne baterije je treba odstraniti iz ročnega oddajnika in vozilom! Zrahljajte vijak na spodnji strani ročnega oddajnika, da boste lahko odstranili pokrov predala za baterije in vzeli ven baterije. Pri vozilu odstranite najprej nosilno podporo baterije in nato baterije. Upoštevajte pri vstavljanju novih baterij polariteto baterij, ki je navedena v predalu za baterije ali nosilni podpori baterije. Za delovanje v okviru igranja je treba ponovno zapreti predal za baterije.

### Varnostni napotki za baterije

Zamenjavo baterij sme izvesti le odrasla oseba. Pomislite na to, da lahko pride do nepredvidenih položajev zaradi naravne potrebe po igri in temperameta uporabnikov, ki izključujejo odgovornost proizvajalca. Upoštevajte plega tega vedno pravilno polariteto baterij. Neupoštevanje lahko povzroči poškodbo in iztek baterij. Preprečite stik s kožo ali očmi z vsebino baterij. Zaradi nestrokovnega popravila in konstrukcijskih sprememb (demontaža originalnih delov, montaža nedovoljenih delov, sprememb in elektronike itd.) prenehajo veljati vsi zahtevki iz naslova jamčenja za napake in lahko pride do nevarnosti za uporabnika.

### 2. Razlage vozila

Za traktorja je značilna kovinska karoserija SIKU z natisom visoke kakovosti. Tehnične posebnosti so popolno delujoč čelni nakladalnik in razsvetljava, ki je zvesta originalu z dodatnimi žarometi v strehi in mreži hladilnika.

Baterije/baterijski akumulator, ki so potrebni za delovanje vozila (3x tip AAA) pri dobavi **niso** priloženi. Prosimo, da upoštevate označbe za namestitvev in položaj baterij v nosilni podpori baterije. Kontaktov nosilne podpore baterije ni dovoljeno zvezati na kratko.

**OPOZORILO:** Prenizka napetost baterij pokaže vozilo s hitrim utripanjem luči. Baterije je treba nato zamenjati.

### 3. Pred začetkom delovanja

Baterije, ki jih ni mogoče več polniti, ne smete več polniti. Polnjive baterije je treba vzeti iz igrarce, preden jih polnite. Neenakih tipov baterij ali novih in izrabljenih baterij ni dovoljeno uporabljati hkrati.

### Modul za daljinsko upravljanje

Modul za daljinsko upravljanje deluje z 2,4-GHz-radijsko tehnologijo, ki po današnjih spoznanjih ne more povzročati zdravstvenih poškodb, če se izdelek uporablja v skladu s svojim namenom uporabe. Pri tem modelu zakonsko določena največja dopustna moč oddajanja nikakor ni dosežena. Baterije/baterijski akumulator (4 x tip AA) ter modul za daljinsko upravljanje, ki so potrebni za delovanje vozila pri dobavi **niso** priloženi. Prosimo, da upoštevate označbe za namestitvev in položaj baterij v predalu za baterije. Kontaktov v modulu za daljinsko upravljanje ni dovoljeno zvezati na kratko. Čeprav je vgrajen radijski sistem zelo varen pred motnjami, izgube kakovosti radijskega signala nikoli ni mogoče popolnoma izključiti zaradi danosti prostora in drugih radijskih sistemov. Neoptimalen radijski signal lahko privede do zmanjšanja dosega.

**OPOZORILO:** Uporabljena radijska tehnika je združljiva z modeli SIKU**CONTROL32**, ki jo je mogoče upravljati z modulom za radijsko daljinsko upravljanje št. izd. #6708.SIKU.

### 4. Zagon sistema

Radijska tehnika, ki je v uporabi v tem modelu je opremljena s samodejno izpostavo povezave. Modul za daljinsko upravljanje in modeli se samodejno povežejo in so brez motenj napram drugih modelov SIKU**CONTROL32**. Za boljši pregled in enostavnejšo uporabo so sedanji in prihodnji modeli dodeljeni trem (3) različnim nivojem (Level):

- Nivo **A:** vlečna vozila/stroj
- Nivo **B:** prikolica/polpriklopnik/naprave
- Nivo **C:** stacionarne naprave

LED prikaze o teh treh nivojih, ki so označeni z A, B in C, vidite na modulu za daljinsko upravljanje. Ko sta daljinsko upravljanje in model povezana, si model shrani ustrezní nivo v modulu za daljinsko upravljanje za čas igre. Ustrezna tipka stalno sveti.

Ta dodelitev, ki se izvede ob začetku vsake nove igre v okviru systemskega starta, zahteva razlikovanje, ali se uporabnik z modelom / modeli igra sam ali pa se z več modeli hkrati igra več oseb.

Če bi se radi sami igrali z enim ali več modeli hkrati, sledite napotkom, ki so navedeni po razpredelkom a).

Če želite hkrati upravljati več modelov z več osebami, sledite navodilom v razpredelku b).

### a) En igralce – en model

1. Vključite model. V ta namen premaknite vklopno in izklopno stikalo na zadnji strani vozila od položaja „OFF“ (IZKLOP) na položaj „ON“ (VKLOP). Model utripa in kaže svojo pripravljenost za delovanje.

2. Vključite modul za daljinsko upravljanje s pritiskom na rdeči gumb. Zasveti rdeče – modul za daljinsko upravljanje je pripravljen za obratovanje.

OPOZORILO: Vrstni red vklopa – najprej je treba vklopiti model, šele nato modul za daljinsko upravljanje – je treba nujno upoštevati.

3. Zdaj se vzpostavi povezava med modelom in modulom za daljinsko upravljanje. Ta postopek lahko traja do pet (5) sekund.

4. Povezava med daljinskim upravljalnikom in modelom je izpostavljena, če stalno svetijo tipka za raven A (za vlečna vozila) ter žaromet na sprednji in zadnji strani modela. Model je shranjen v modulu za daljinsko upravljanje in je pripravljen za obratovanje. Med tem postopkom igranja lahko uporabljate samo ta modul za daljinsko upravljanje.

5. Delovanje za igro se lahko zdaj začne.

**OPOZORILO:** Z izklopom modula za daljinsko upravljanje (držite 3–4 sekunde stalno pritisnjeno tipko »ON/OFF«) se prekina povezava z modelom. Model se tako izbriše iz internega pomnilnika. Pri naslednjem systemskem startu se ponovi že opisana vzpostavitev povezave, ki se začne pri koraku 1.

### b) Več igralcev – več modelov

Pred začetkom vsakega procesa igranja z več igralci in več moduli morajo soigralci zagnati sisteme svojih vozil. Če želite zagotoviti, da bodo moduli za daljinsko upravljanje vedno našli samo modele ustreznega igralca, morajo igralci svoje sisteme prižgati eden za drugim in ločeno. Postopek zagona je nato enak, kot je bilo opisano pod razpredelkom a).

Primer: štiri osebe bi se rade skupaj v enem prostoru igrale s štirimi modeli SIKU**CONTROL32** (vlečnimi vozili). Da bi zagotovili potek brez motenj, je treba sisteme zagnati enega za drugim. Vsi moduli za daljinsko upravljanje in vsi moduli morajo biti na začetku izklopljeni. Igralec 1 vklopi svoj model in nato še modul za daljinsko upravljanje. Če zasveti pri igralcu 1 LED nivo A, je sistem pripravljen za obratovanje. Šele nato lahko igralec 2 ponovi postopek. Če sveti tudi tukaj LED za nivo A, je na vrsti igralec 3 in nato igralec 4.

**Samo ob doslednem upoštevanju tega pravila lahko zagotovite igranje brez motenj!**

### c) Dodajanje drugih modelov

Z vsebovanim modulom za radijsko komunikacijo za daljinsko upravljanje št. izd. # 6708 lahko upravljate skoraj neomejeno število različnih modelov iz asortimenta izdelkov SIKU**CONTROL32**, pri katerih je priložen tudi ta ročni oddajnik.

Če ste svoj sistem zagnali z enim ali dvema modeloma in želite po določenem času dodati še en model, mora vaš modul za daljinsko upravljanje najti ta model in ga shraniti.

Daljinsko upravljanje in modele, ki ste jih do zdaj vozili, pustite vklopljene. Če prestavite na modelu, ki ga želite dodati, stikalo za delovanje prestavite iz OFF (IZKLOP) na ON (VKLOP), začne osvetlitev na modelu hitro utripati. To je znak, da je model v pripravljenosti in se bo povezal z modulom za daljinsko upravljanje. Za povezovanje modela z modulom za daljinsko upravljanje pritisnite tipko SCAN. Po uspešni povezavi se model dodeli ustreznemu nivoju (LEVEL) in je takoj razpoložljiv. Med postopkom skeniranja (SCAN) ugasne ustrezna tipka za nivo in se po uspešni povezavi ponovno vklopi. Model, ki je bil doslej shranjen na tem nivoju, se ne izgubi, ampak ostane v ozadju. S pritiskom na ustrezno tipko za nivo lahko izberete enega od obeh modelov v enem nivoju.

Primer: Če je model, ki ga želite dodati, drugi model SIKU**CONTROL32**, modul za daljinsko upravljanje shrani vozilo pod nivojem A (Level A) ali nivojem B (Level B) po vklopu modula in pritisku na tipko SCAN. Med postopkom skeniranja ugasne do zdaj žareča tipka za Level A ali Level B. Ko sta se model in modul za daljinsko krmljenje povezala, ponovno zasveti ustrežna tipka za nivo.

Sistem samodejno shrani novo vozilo, tako da ga lahko takoj začnete uporabljati. Model, ki je vedno dodan nazadnje, je pripravljen za vožnjo. Če se želite sem in tja premakniti med shranjenimi vozili na enakem nivoju, enkrat (ali pri več kot dveh modelih večkrat) pritisnite tipko za nivo A (Level A). Z vsakim pritiskom na to tipko se odzove vsakič naslednji shranjeni model.

#### d) Brisanje modela iz pomnilnika

Z izklopom modula za daljinsko upravljanje se izbrišejo moduli iz notranjega pomnilnika modula. Vendar so modeli po ponovnem zagonu sistema kot opisano v razpredelku a) ali b) zopet dodani. Če se neko vozilo izklopi s stikalom za delovanje, se takoj samodejno izbriše iz seznama aktivnih modelov v modulu za daljinsko upravljanje in se lahko nato ponovno doda poljubnemu modulu za daljinsko upravljanje. Če pomotoma izklopite model ali je treba zamenjati baterije, je mogoče model po ponovnem vklopu preko postopka, ki je opisan pod razpredelkom c), ponovno integrirati v modul.

#### 5. Čelni nakladalnik

Ta visoko kakovostni model SIKU**CONTROL32** je opremljen z elektronsko krmljenim čelnim nakladalnikom. Upravljanje sprednjega nakladalnika poteka prek obeh narebričenih koles levo in desno poleg stikala On/Off. Celotna nakladalna roka se premika navzgor in navzdol z desnim narebričenim kolesom. Prekucna funkcija lopate se izklopi na levem narebričenem kolesu. Lopato je treba sneti z ročajem s čelnega nakladalnika. Za omogočanje tega je lopata opremljena s sistemom »zaskoči na mestu«.

#### Snemanje lopate:

Čelni nakladalnik peljite s tipko D v položaj za demontažo. Lopato snemite z nakladalne roke in prekucnega droga z rahlo vlečno silo, pri tem pa ročico na prekucnem drogu držite s palcem in kazalcem.

#### Namestitev lopate:

Nastavek za čelni nakladalnik peljite s tipko D v položaj za montažo. Lopato rahlo pritisnite na nakladalno roko. Držite vzvod na nagibnem drogovju s palcem in kazalcem in istočasno na rahlo pritisnite na lopato.

Čelni nakladalnik lahko s tipko P prestavite v vzporedni način. Posamezni montirani priključek je pri tem vedno voden vzporedno s tlemi in tako omogoča skladanje palet, bal sena ali nakladanja kamenja itd. V tem načinu je prekucna funkcija priključka dezaktivirana. S ponovnim pritiskom na tipko P se ta način ponovno deaktivira.

#### Splošne funkcije modela

- Vožnja naprej/nazaj – sorazmerno
- Zavijanje desno/levo- sorazmerno
- Dviganje in spuščanje čelnega nakladalnika – sorazmerno
- Funkcija za nagibanje lopate - sorazmerno
- Sklopka zadaj elektronsko krmljena – možno vklopiti ali izklopiti
- Žaromet spredaj in zadaj (možno vklopiti ali izklopiti)
- Utripalka desno in levo (možno ločeno vklopiti ali izklopiti)
- Vrtljive luči na strehi kabine (vklopljiv in izklopljiv)
- Delovna luč na kabini in mreža hladilnika spredaj (vklopljiv in izklopljiv).
- Delovne luči je mogoče vklopiti z večkratnim pritiskom tipke »Fahrlicht« (žaromet).

#### Tehnični podatki

<b>Original</b>	
Proizvajalec	John Deere
Model	traktor 7280R
Skupna dolžina	5278 mm
Skupna širina	2544 mm
Skupna višina	3313 mm
Moč	206 kW / 280 HP
Valj	6
Gibna prostornina	8984 cm <sup>3</sup>
Teža	10910 kg

<b>Model</b>	
Material	kovina in plastični deli
Dimenzije	187 x 92 x 115 mm (brez čelnega nakladalnika)
Agregati	1 pogonski in 4 servo motorji
Energija	3 x baterija tipa AAA
Krmljenje	2,4 GHz radijsko daljinsko upravljanje
Teža	okoli 600 g
Hitrost	ca. 0,2 m/sec

#### 6. Vzdrževanje in čiščenje

Za čiščenje in negovanje izdelkov SIKU uporabite samo suhe in brezprašne čistilne krpe. Da je dolgoročno zagotovljena konstrukcijska predpisana raven varnosti tega modela, ga mora odrasla oseba preveriti glede očitnih poškodb.

#### 7. Odstranjevanje odsluženih električnih naprav

Teh izdelkov ob koncu življenjske dobe ni dovoljeno odvreči med običajne gospodinjske odpadke, ampak ga je treba oddati na zbirnem mestu za recikliranje električnih in elektronskih naprav. Simbol na izdelku, navodilu za uporabo ali embalaži na to opozarja. Materiali so skladno z njihovo označbo ponovno uporabljivi. S ponovno uporabo, recikliranjem snovi ali drugimi oblikami recikliranja starih naprav pomembno prispevate k varovanju našega okolja. Na svoji občini se pozanimajte o pristojnih zbirnih mestih.

#### 8. Prva pomoč

Seznam, s katerim lahko odpravite morebitne napake, si lahko ogledate na naši spletni strani pod: [www.siku.de](http://www.siku.de)

Sieper GmbH  
Schlittenbacher Str. 60  
58511 Lüdenscheid  
Nemčija

Proizvedeno pod licenco Johna Deera



## Tartalomjegyzék:

1. Általános biztonsági előírások	116
2. A jármű magyarázata	117
3. Üzembevétele előtt	117
4. Rendszerindítás	117
5. A homlokrakodó	119
6. Karbantartás és tisztítás	120
7. Elhasznált elektromos készülékek eltávolítása	120
8. Elsősegély	120

## Köszönjük,

hogy megvásárolta ezt a kiváló minőségű SIKU játékmodell.

Kérjük, a modell üzembehelyezése előtt gondosan olvassa el ezt a használati utasítást. A következő oldalakon leírjuk a termék kezeléséhez és karbantartásához szükséges fontos biztonsági utasításokat és tanácsokat.

A későbbi tájékozódáshoz és esetlegesen felmerülő garanciális igények érvényesítéséhez őrizze meg a használati utasítást!

Jó szórakozást kíván Önnek a SIKU**CONTROL32** -vel

az Ön SIKU csapata

## Fontos tanácsok

Kérjük, a kicsomagolást követően vizsgálja meg a csomag tartalmát, hogy teljes-e és érték-e szállítási károk. Amennyiben szállítás közben megsérült volna, forduljon szakkereskedőjéhez.

Ez a SIKU**CONTROL32** termék a biztonsági előírások aktuális állása szerint készült, folyamatos minőségellenőrzés mellett. Az így nyert tapasztalatokat beépítjük termékeink fejlesztésébe. A műszaki és tervezési változtatások jogát fenntartjuk.

## 1. Általános biztonsági előírások



**Figyelem!** Nem alkalmas 36 hónaponál (3 év) fiatalabb gyermekeknek. A lenyelhető apró alkatrészek fulladásveszélyt jelentenek. Az elem lenyelése esetén azonnal keressen fel egy orvost!



**⚠ WARNING:**  
CHOKING HAZARD—Small parts.  
Not for children under 3 yrs.

Gondoskodjon arról, hogy a modellel csak akkor játszanak gyerekek, ha előbb egy felnőtt személy ellenőrizte, valamint üzembe helyezte azt és a távirányítóját! Jóllehet rendeltetészerű használat esetén messzemenően kizárható, hogy a modell veszélyt jelentsen a gyermekekre nézve, ne hagyja felügyelet nélkül játszani őket! Ha a modellt olyan személyek használják, akik korlátozott testi, mentális és motorikus adottságaik vagy tudásuk ill. tapasztalatuk hiánya miatt erre alkalmatlanok, gondoskodjon arról, hogy a játék megkezdése előtt a biztonságukért felkészült személy betanítsa őket.



Az elektromos alkatrészek nedveségtől védendőek. A kapcsoló csíptetők rövidre zárása tilos.

**Vigyázat, életveszély!**  
Soha ne dugja az adatkábelt a dugaszoló aljzatba!

## A járműhöz és a kézi adóhoz kapcsolódó biztonsági utasítások



Ez a modell kizárólag a rendeltetési céljának megfelelően használható, vagyis játékszerként zárt és száraz helyiségben.

Mindenemű egyéb felhasználás (pl. lejtők, lépcsők, utcák, vasúti sínek, vizek, fűtőkészülékek, tócsák, homokozók stb. közelében) tilos és esetlegesen veszéllyel jár együtt.

A gyártó nem felel az olyan károkért, amiket a rendeltetési céltól eltérő használat okozott.

Kérjük, gondosan figyeljen arra, hogy soha ne emelje fel a modellt, ha annak kereke még forog. Ha a modell még be van kapcsolva (az üzemi kapcsoló „ON” állásban van), ne kerüljön a haja, az ujjai vagy a bő ruházata a hajtókerekek közelébe.

A játék befejezését követően vegye ki az elemeket a járműből.

Az üres elemeket el kell távolítani a kézi adóból és a járműből is! Lazítsa meg a csavart a kézi adó alulsó oldalán az elemfiók fedelének eltávolításához és vegye ki az elemeket. A járműből először vegye ki az elemtartót, majd azt követően távolítsa el az elemeket. Új elemek behelyezésekor figyeljen az elemfiókban illetve elemtartóban feltüntetett elem polaritásra. A játéküzemhez ismét be kell zárni az elemfiókot.

## Biztonsági utasítások az elemekhez

Az elemeket csak felnőtt cserélheti ki. Gondoljon arra, hogy a gyermekek természetes játékkedve és temperamentuma előre nem látható helyzetekhez vezethet, ami kizárja a gyártó felelősségét. Mindig figyeljen a helyes elem polaritásra. Annak be nem tartása károkhoz és az elemek kifolyásához vezethet. Kerülje el az elemek tartalmának mindenemű bőrbe és szembe való jutását! A szakszerűtlenül elvégzett javítás és felépítési módosítás (eredeti alkatrészek leszerelése, meg nem engedett részegységek felszerelése, az elektronika módosítása, stb.) veszélyt jelenthet a használóra nézve és a teljeskörű jótállási igény megszűnéséhez vezet.

## 2. A jármű magyarázata

A traktor jellegzetessége a magas minőségű nyomatokkal ellátott SIKU fém karosszéria. A műszaki jellemzőkhöz tartozik a teljes mértékben funkcióképes homlokrakodó és az eredetihez hű világítás a tetőre és hűtőrácsba szerelt kiegészítő fényszórókkal.

A jármű üzemeltetéséhez szükséges elemek/akkuk (3 db AAA) **nem** képezik a szállítmány részét. Kérjük, tartsa be az elemek elemtartóban elhelyezett jelölés szerinti elrendezését és helyzetét. Ne zárja rövidre az elemtartó érintkezőit.

**TANÁCS:** A jármű a világítás gyors villogtatásával jelzi a túl alacsony elemfeszültséget. Ez azt jelenti, hogy ki kell cserélni az elemeket.

## 3. Üzembevétele előtt

Nem újratölthető elemeket tilos feltölteni. Töltés előtt vegye ki a tölthető elemeket a játékból. Új és használt elemek vagy eltérő típusúak ne kerüljenek együtt használatba.

## Távirányító

A távirányító 2,4 GHz-es rádiótechnológiával működik, ami mai ismereteink szerint rendeltetészerű használat esetén nem okoz egészségkárosodást. A modell a jogszabályok által megengedettnél jóval kisebb adóteljesítményt használ.

A távirányító üzemeltetéséhez szükséges elemek/akkuk (4 db AA) **nem** képezik a szállítmány részét. Kérjük, tartsa be az elemek elemfiókban elhelyezett jelölés szerinti elrendezését és helyzetét. Ne zárja rövidre a távirányító érintkezőit.

Bár a rádiórendszer magas zavarállósággal rendelkezik, a vétel minőségének romlása a helyi adottságok és egyéb rádiórendszerek függvényében soha sem zárható ki 100 %-ban. A nem optimális vétel a hatótávolság csökkenését jelenti.

**TANÁCS:** A felhasznált rádiótechnika kompatibilis a #6708-as számú rádiótávirányítóval üzemeltetett SIKU**CONTROL32** modellekével.

## 4. Rendszerindítás

A modellben használt rádiótechnika automatikus kapcsolatlétesítéssel ellátott. A távirányító automatikusan kapcsolatot létesít a modellel és további SIKU**CONTROL32** modelleket tekintve zavarmentes. A jobb áttekinthetőség és egyszerűbb kezelhetőség kedvéért ezek és a jövőbeli modellek három (3) különböző csatornára (Level) osztódnak:

- Csatorna **A:** vontatók/gépek
- Csatorna **B:** pótkocsi/nyerges utánfutó/munkaeszközök
- Csatorna **C:** helyhez kötött berendezések

A három csatornát mutató, A, B, C-vel jelölt LED-ek a távirányítón láthatók. Amint a modell és a távirányító összekapcsolódott, a játék idejére a modell a távirányító megfelelő csatornájába mentődik. A megfelelő gomb folyamatosan világít.

Minden újbóli játszás elején elvégzett rendszerindítás keretében lezajló összerendelés során meg kell adni, hogy a felhasználó egyedül játszik-e a modell(ek)el, vagy egyidejűleg több személy irányít több modellt.

Amennyiben egyedül játszana egy vagy több modellel, kövesse az a) rubrika utasításait!

Ha egyszerre több személy játszana több modellel, kövesse a b) rubrika utasításait!

### a) Egy játékos - egy modell

1. Kapcsolja be a modellt. Ehhez mozgassa a modell hátulján levő be- / kikapcsolót az „OFF” állásból az „ON” állásba. A modell villogással jelzi üzemképességét.
2. A piros nyomógombbal kapcsolja be a távirányítót. Pirosan világítva jelzi a távirányító üzemképességét.

TANÁCS: Feltétlenül be kell tartani a sorrendet először a modell, majd azt követően a távirányító bekapcsolásával!

3. Ezután felépül a kapcsolat a távirányító és a modell között. Ez a folyamat akár öt (5) másodpercig is eltarthat.
4. A modell és a távirányító között akkor jött létre a kapcsolat, ha a csatorna A gomb (vontatókhoz) valamint a modell első és hátsó menetvilágítása folyamatosan ég. A távirányító megjegyezte a modellt és üzemkész. A modell ebben a játékban csak ezzel a távirányítóval használható.
5. Kezdődhet a játék.

TANÁCS: A távirányító kikapcsolásával (kérjük, nyomja folyamatosan, 3-4 másodpercig az „ON/OFF” gombot) megszakad a kapcsolat a modellel. Ekkor törlődik a modell a távirányító memóriájából. A következő rendszerindításkor ismét lefut az imént leírt kapcsolatfelépítési folyamat, az 1. ponttól kezdődően.

### b) Több játékos - több modell

A több résztvevős, több modelles játék megkezdése előtt a rendszereket egyesével kell elindítani. Az, hogy a távirányítók csak a saját modelljüket találják meg, úgy biztosítható, hogy az egyes játékosok a rendszerüket egymástól függetlenül, egymás után indítsák. A folyamat indítása ekkor ugyanúgy történik, mint ahogy azt az a) rubrikában leírtuk.

Példa: négy személy szeretne négy SIKU**CONTROL32** modellel (vontatók) egy helyiségben közösen játszani. A zavarmentes működéshez a rendszereket egymás után kell elindítani. Az elején legyen az összes modell és távirányító kikapcsolva. Az 1-es játékos kapcsolja be modelljét majd távirányítóját. Az 1-es játékos A csatorna LED-jének világítása rendszerének üzemképességét jelzi. Csak ez után kezdje el a 2-es játékos ezt a folyamatot. Amennyiben nála is világít az A csatorna LED-je, úgy a 3-as és a 4-es játékos következik.

### Csak a szabályok következetes betartásával biztosítható a zavarmentes játéküzem!

### c) További modellek hozzáadása

A szállítmány részét képező #6708-as cikkszámú rádiótávirányítóval majdnem korlátlan számú különböző modellt irányíthat a SIKU**CONTROL32** terméksorozatból, melyek szintén tartalmazzák ezt a kézi adót. Ha rendszerét egy vagy két modellel indította és később további modellt adna hozzá, a távirányítójának meg kell azt találnia és megjegyeznie.

Hagyja bekapcsolva a távirányítót és azokat a modelleket, amikkel eddig játszott. Ha most a hozzáadandó modell kapcsolóját OFF-ról ON-ra állítja, a modell világítása elkezd gyorsan villogni. Ez mutatja, hogy a modell kész a távirányítóval történő kapcsolatlétesítésre. A modell távirányítóhoz való összekapcsolásához nyomja meg a távirányító SCAN gombját. Sikeres kapcsolódás után az a modellt hozzárendeli a vonatkozó CSATORNÁHOZ és az attól kezdve használható. A SCAN folyamat közben a megfelelő csatorna gomb elalszik, és a sikeres kapcsolatlétesítést követően ismét felgyullad. Az eddig ebbe a csatornába mentett modell nem veszik el, csak háttérbe kerül. A megfelelő csatorna gomb megnyomásával válthat az adott csatorna modelljei között.

Példa: Ha a hozzáadandó modell is SIKU**CONTROL32** modell, a távirányító a modell bekapcsolását és a SCAN gomb megnyomását követően azt az A vagy B csatornába menti el. A SCAN folyamat közben az eddig világító A vagy B csatorna gomb elalszik. A modell és a távirányító összekapcsolódását követően ismét felgyullad az eddig világító csatorna gomb.

Az új modellt a rendszer automatikusan úgy menti el, hogy azonnal használható legyen. Mindig a legutóbb hozzáadott modell van üzemkész állapotban. Ha az egy csatornába elmentett modellek között váltogatna, nyomja meg egyszer (két modellnél több esetén többször) az A csatorna gombját. A gomb minden egyes megnyomásra a következő tárolt modellre ugrik.

### d) A modell memóriából való törlése

A távirányító kikapcsolásával az összes elmentett modellel törlődik annak belső memóriájából. A rendszer a) vagy b) rubrikában leírt újraindítása ismét hozzáadja a modelleket. Egy jármű kikapcsolása esetén az automatikusan törlődik a távirányító aktív modell listájából és azt követően bármelyik további távirányítóhoz hozzárendelhető. A modell véletlen kikapcsolása, vagy elemcsere szükségessé válása esetén az a visszakapcsolást követően a c) rubrikában leírt módon ismét hozzáadható a távirányítóhoz.

## 5. A homlokrakodó

Ez a magas minőségű SIKU**CONTROL32** modell elektronikusan vezérelhető homlokrakodóval van felszerelve.

A homlokrakodó kanál kezelése az ON/OFF kapcsoló jobb és bal oldalán található kerekkel történik. A jobb oldali kerekkel lehet a teljes rakodókart felfelé és lefelé mozgatni. A kanál billentési funkcióját a bal kerekkel vezérelheti. A kanál egy kézmozdulattal levezethető a homlokrakodóról. Ezt a kanál és a rakodókar bepattintós rendszere teszi lehetővé.

### A kanál leszerelése:

A D gombbal hozza leszerelési helyzetbe a rakodókart. Kis erővel húzza le a kanalat a rakodókartól és a billentő rudazatról, közben a hüvelyk- és mutatóujjával tartsa a rudazat emelőjét.

### A kanál felszerelése:

A D gombbal hozza felszerelési helyzetbe a homlokrakodó tartóját. Kis erővel nyomja a rakodókart a kanalra. A hüvelyk- és mutatóujjával tartsa a billentő rudazat emelőjét és azt is nyomja kis erővel a kanálra.

A homlokrakodó a P gombbal párhuzamos módba is kapcsolható. Ilyenkor a rászertelt eszközt mindig a talajjal párhuzamosan mozgatja, ezzel megkönnyítve a raklapok, szénabálák vagy kövek, stb. egymásra rakását. Ebben a módozatban a rászertelt eszköz billentési funkciója deaktivált. A P gomb ismételt megnyomásával kapcsolhatja ki ezt az üzemmódot.

### A modell általános funkciói

- Előre-/hátramenet - arányosan
- Jobbra/balra kormányzás - arányosan
- A homlokrakodó emelése, süllyesztése - arányosan
- A kanál billentési funkciója - arányosan
- A hátsó kupplung elektronikus vezérlése - arányosan
- Elülső és hátsó menetvilágítás (be- és kikapcsolható)
- Bal- és jobboldali irányjelző (külön kapcsolható)
- Körkörös világítás a kabintetőn (be- és kikapcsolható)
- Munkafényező a kabinon és a hűtőrácson elöl (be- és kikapcsolható)
- A munkafényező a „menetvilágítás” gomb többszöri megnyomásával kapcsolhatja be.

**Műszaki adatok**

**Eredeti**

Gyártó	John Deere
Modell	Traktor 7280R
Teljes hossz	5278 mm
Teljes szélesség	2544 mm
Teljes magasság	3313 mm
Teljesítmény	206 kW / 280 PS
Hengerek száma	6
Lökettérfogat	8984 cm <sup>3</sup>
Tömeg	10910 kg

**Modell**

Anyag	fém és műanyag alkatrészek
Méretezés	187 x 92 x 115 mm (homlokrakodó nélkül)
Gépegységek	1 hajtó- és 4 szervomotor
Áramellátás	3 db AAA elem
Vezérlés	2,4 GHz-es rádiótávírányító
Tömeg	kb. 600 g
Sebesség	kb. 0,2 m/s

Sieper GmbH  
Schlittenbacher Str. 60  
58511 Lüdenschheid  
Németország

A John Deere licence alapján készült



**6. Karbantartás és tisztítás**

A SIKU termékek tisztításához és ápolásához kizárólag száraz, pormentes tisztítókendőt használjon. A modell felépítéséből adódó biztonság hosszú távú megőrzése érdekében annak látható sértetlenségét rendszeresen ellenőrizze egy felnőtt személy.

**7. Elhasznált elektromos készülékek eltávolítása**

Élettartama végén ez a termék nem dobható a háztartási szemétkébe, hanem az elektromos és elektronikus készülékek újrahasznosító gyűjtőhelyére kell eljuttatni. Erre utal a terméken, a használati utasításon, vagy a csomagoláson elhelyezett jel is. A nyersanyagok jelölésük szerint újra hasznosíthatók. A használt készülékek újrahasznosításával, vagy anyagaik feldolgozásával, valamint azok egyéb módon történő hasznosításával fontos lépést tesz környezetünk védelme érdekében. Az illetékes gyűjtőhely iránt érdeklődjön önkormányzatánál.

**8. Elsősegély**

Az esetlegesen felmerülő hibák megszüntetésében segítő lista a következő internetes oldalon található: [www.siku.de](http://www.siku.de)

**Cuprins:**

1. Indicații generale de siguranță	121
2. Descrierea vehiculului	122
3. Înaintea punerii în funcțiune	122
4. Pornirea sistemului	122
5. Încărcătorul frontal	124
6. Întreținere și curățare	125
7. Eliminarea aparatelor electrice uzate	125
8. Primul ajutor	125

**Felicitări**

pentru achiziționarea acestei jucării SIKU reprezentând un model la scară. Vă rugăm să citiți cu atenție acest manual de instrucțiuni înainte de punerea în funcțiune a modelului. Următoarele pagini conțin indicații privind siguranța și sfaturile necesare pentru utilizarea și întreținerea produsului.

Pentru informații și eventuale cereri legate de garanție păstrați cu grijă prezentul manual!

Și acum distracție plăcută cu SIKU**CONTROL32** vă urează

echipa SIKU

**Indicații importante**

După despachetare, verificați ca ambalajul să conțină toate componentele și dacă există deteriorări la transport. Dacă este cazul să se facă vreo reclamație, vă rugăm să vă adresați distribuitorului dv.

Produsele SIKU**CONTROL32**-au fost construite în conformitate cu stadiul actual al dispozițiilor legale legate de securitate și a fost fabricat cu supravegherea permanentă a calității. Rezultatele acestui proces sunt utilizate pentru dezvoltarea produselor noastre. Ne rezervăm dreptul de a face modificări tehnice și de design.

**1. Indicații generale de siguranță**



**Atenție!** Interzis copiilor sub 36 de luni (3 ani). Pericol de sufocare din cauza pieselor mici, care pot fi înghițite. În cazul înghițirii unui acumulator se va consulta imediat medicul!



**⚠️ WARNING:** CHOKING HAZARD—Small parts. Not for children under 3 yrs. **Atenție!** Interzis copiilor sub 36 de luni (3 ani). Pericol de sufocare din cauza pieselor mici, care pot fi înghițite. În cazul înghițirii unui acumulator se va consulta imediat medicul! Asigurați-vă că joaca cu modelele începe doar după ce modelul este telecomandă au fost controlate și puse în funcțiune de o persoană adultă. Cu toate că în cazul utilizării conforme a modelului sunt excluse pe cât posibil pericolul pentru copii, trebuie să supravegheați joaca acestora. Persoanele cu capacitate fizică, psihică și motorie limitată ori cu lipsă de experiență sau cunoștințe care urmează să se joace cu acest model trebuie să fie instruite înainte de începerea jocului de o persoană care este responsabilă pentru acestea.



Componentele electronice trebuie să fie protejate contra umezelii! Nu se permite scurtcircuitarea conectorilor.

**Atenție! Pericol mortal!**  
Nu introduceți niciodată cablul de date în priză.

**Indicații de siguranță referitoare la vehicule și la emițătorul portabil**



Modelele trebuie să fie utilizate numai conform scopului pentru care au fost destinate, adică acela de jucărie pentru spații închise și uscate.

Orice altă utilizare (de ex. în apropiere de pante, trepte, străzi, instalații de tramvai sau feroviare, ape, aeroterme, băltoace, lăzi cu nisip etc) nu este admisibilă și este posibil să fie asociată cu pericole.

Fabricantul nu poate fi tras la răspundere pentru deteriorări apărute printr-o utilizare neconformă a produsului.

Respectați faptul că modelul nu trebuie să fie ridicat niciodată de pe pardoseală atât timp cât roțile se mai învârtesc încă. Dacă modelul este pornit (comutatorul de operare este în poziția „ON”), degetele, părul sau piesele largi de îmbrăcăminte nu trebuie să ajungă în apropierea roților motoare.

După terminarea jocului scoateți acumulatorul din vehicul.



Bateriile descărcate trebuie să fie scoase din emițătorul portabil! Desfaceți șurubul de la partea de jos a emițătorului portabil pentru a îndepărta capacul compartimentului pentru baterii și scoateți bateriile. În cazul vehiculului scoateți mai întâi compartimentul pentru baterii și apoi scoateți bateriile. La reintroducerea noilor baterii vă rugăm să respectați polaritatea corectă indicată în compartimentul pentru baterii. Pentru desfășurarea jocului trebuie să se reînchidă compartimentul pentru baterii.

### Indicații de siguranță pentru baterii

Încuierea bateriilor trebuie efectuată numai de o persoană adultă. Aveți în vedere faptul că datorită nevoii naturale de joacă și a temperamentului copiilor se poate ajunge la situații neprevăzute, care exclud tragerea la răspundere a fabricantului. De aceea respectați polaritatea corectă a bateriilor. Nerespectarea polarității corecte poate să conducă la o deteriorare și la scurgerea acumulatorului sau a bateriilor. Evitați orice contact al pielii sau al ochilor cu conținutul bateriei. Prin reparații neconforme și modificări constructive (demontarea pieselor originale, instalarea unor piese care nu sunt admisibile, modificarea sistemului electronic etc.) se stinge dreptul complet la garanție și pot apărea pericole pentru utilizator.

### 2. Descrierea vehiculului

Caracteristic pentru vehiculele de curse este caroseria metalică SIKU cu imprimare de calitate. Printre particularitățile tehnice se numără încărcătorul frontal complet funcțional și sistemul de iluminat cu faruri suplimentare pe plafon și pe grilajul radiatorului.

Bateriile/acumulatorii necesari pentru funcționarea vehiculului (3x tip AAA) **nu** sunt incluse în pachetul de livrare. Vă rugăm să respectați marcajul pentru așezarea și poziția bateriilor în compartimentul pentru baterii. Contactele compartimentului pentru baterii nu trebuie scurtcircuitate.

**INDICAȚIE:** O tensiune prea scăzută a bateriilor este indicată de vehicul prin pâlpâirea rapidă a iluminării. Atunci bateriile trebuie schimbate.

### 3. Înainte de punerea în funcțiune

Nu se permite încărcarea bateriilor nereîncărcabile. Bateriile reîncărcabile se scot din jucărie înainte de a fi reîncărcate. Nu trebuie să se utilizeze împreună tipuri diferite de baterii sau baterii noi și baterii uzate.

### Unitatea de telecomandă

Unitatea de telecomandă funcționează cu o tehnologie radio de 2,4 GHz, care, potrivit actualelor cunoștințe, nu poate afecta sănătatea în cazul utilizării conforme. Puterea maximă de emisie admisibilă de către legiuitor este mult mai mare comparativ cu cea a acestui model. Bateriile/acumulatorii necesari pentru încărcarea unității cu telecomandă (4 x tipul AA) **nu** sunt incluse în pachetul de livrare. Vă rugăm să respectați marcajul pentru dispunerea și poziția bateriilor în compartimentul pentru baterii. Nu se permite legarea în scurtcircuit a contactelor unității de telecomandă. Cu toate că sistemul radio utilizat este foarte sigur față de perturbații, nu se poate exclude niciodată în totalitate scăderea calității semnalului radio datorită particularităților spațiale și a altor sisteme radio. Un semnal radio care nu este optim poate să aibă drept consecință o diminuare a razei de acțiune.

**INDICAȚIE:** Tehnologia utilizată este compatibilă cu modelele SIKU**CONTROL32**-care sunt acționate cu unitatea de telecomandă radio nr. art. #6708.

### 4. Pornirea sistemului

Tehnologia radio utilizată la aceste modele este echipată cu stabilirea automată a legăturii. Unitatea de comandă și modelul se conectează independent și nu perturbă alte modele SIKU**CONTROL32**. Pentru o mai bună imagine de ansamblu și operarea mai simplă, modelele actuale și viitoare sunt clasificate în trei (3) canal (Level) diferite:

- Canal **A:** Vehicul tractoare / mașini
- Canal **B:** Remorci / semiremorci / utilaje
- Canal **C:** Instalații staționare

Puteți vedea pe unitatea de telecomandă indicatoarele cu LED pentru aceste trei canale, marcate cu A,B,C. De îndată ce unitatea de telecomandă și modelul se află în

legătură, modelul este pe durata secvenței de joc memorat în unitatea de telecomandă în cadrul respectivului canal. Tasta corespunzătoare luminează continuu.

Această alocare, care se efectuează în cadrul pornirii sistemului la începutul fiecărei noi secvențe de joc, necesită distincția între situațiile în care utilizatorul se joacă singur cu modelul/modelele sau mai multe persoane pilotează simultan mai multe modele.

Dacă doriți să vă jucați singur cu un model(e), vă rugăm să urmați indicațiile de la secțiunea a).

Dacă doriți să utilizați cu mai multe persoane simultan cu mai multe modele, vă rugăm să urmați indicațiile de la rubrica b).

### a) Un jucător – Un model

1. Porniți modelul. În acest scop mișcați comutatorul pornit-oprit de la partea de jos a vehiculului din poziția „OFF” în poziția „ON”. Modelul semnalizează intermitent, indicând astfel faptul că este gata funcționare.

2. Porniți unitatea de telecomandă prin apăsarea butonului roșu. Acesta luminează roșu - unitatea de telecomandă este gata de funcționare.

**INDICAȚIE:** Trebuie să se respecte obligatoriu ordinea de pornire, întâi modelul, apoi unitatea de telecomandă.

3. Acum se realizează legătura dintre model și unitatea de comandă. Această operație poate să dureze până la cinci (5) secunde.

4. Legătura dintre telecomandă și model este realizată atunci când tasta canal A (pentru vehicule tractoare) și farurile din față și luminile din spate ale modelului luminează permanent. Modelul este memorat în unitatea de telecomandă și gata de funcționare. În timpul acestei secvențe de joc modelul poate fi operat numai cu această unitate de telecomandă.

5. Jocul poate să înceapă.

**INDICAȚIE:** Legătura cu modelul încetează prin oprirea unității de telecomandă (vă rugăm să apăsați butonul „ON/OFF” timp de 3-4 secunde continuu). Astfel modelul este șters din memoria internă. La următoarea pornire a sistemului trebuie să se efectueze din nou realizarea legăturii descrisă anterior, începând cu pasul 1.

### b) Mai mulți jucători - mai multe modele

Înainte de începerea unei secvențe de joc cu mai mulți jucători și mai multe modele, trebuie să se pornească sistemele tuturor jucătorilor individuali. Pentru a se asigura faptul că și unitățile de telecomandă găsesc numai modelele respectivelor jucători, este necesar ca jucătorii individuali să pornească sistemele lor în mod separat unul de celălalt și succesiv. Apoi procedura de pornire este aceeași cu cea descrisă la secțiunea a).

Exemplu: patru persoane doresc să se joace cu patru modele SIKU**CONTROL32**- (vehicule) împreună în aceeași încăpere. Pentru a se asigura o desfășurare fără perturbări trebuie să se pornească sistemele succesiv. La început trebuie ca toate unitățile de telecomandă și modelele să fie oprite. Jucătorul 1 pornește apoi modulul său și după aceea unitatea de telecomandă. Dacă la jucătorul 1 luminează ledul canal A, atunci sistemul este gata de funcționare. Abia după aceea jucătorul 2 poate să aplice aceeași procedură. Când și la el luminează ledul canal A, atunci îi vine rândul și jucătorului 3 și apoi jucătorului 4.

**Nu mai prin respectarea cu consecvență a acestei reguli, este asigurată funcționarea fără perturbări în timpul jocului!**

### c) Adăugarea altor modele

Cu ajutorul modulului cu telecomandă nr. art. #6708 puteți controla un număr aproape nelimitat de modele diferite din gama de produse SIKU**CONTROL32** la care este disponibil acest emițător manual.

Dacă ați pornit sistemul dv. cu unul sau două modele și doriți ca după un timp să adăugați încă un model, atunci trebuie ca unitatea dv. de telecomandă să găsească și să memoreze acest model.

Lăsați pornite telecomanda și modelele pe care le-ați rulat până acum. După ce poziționați acum de pe OFF pe ON comutatorul de operare de la modelul pe care doriți să-l adăugați, sistemul de lumini al modelului respectiv va începe să clipească rapid. Acest fapt indică disponibilitatea modelului de a realiza legătura radio cu unitatea de telecomandă. Pentru a realiza acum legătura modelului cu unitatea de telecomandă, apăsați pe tasta SCAN. După realizarea legăturii, acest model este alocat la respectivul LEVEL și este disponibil imediat. În timpul operațiunii de SCAN tasta Level corespunzătoare se stinge și se aprinde după realizarea legăturii.

Modelele memorate până acum la acest Level nu se pierd, ci sunt menținute în fundal. Prin apăsarea tastei Level corespunzătoare puteți comuta acum între cele două modele.

Exemplu: Dacă modelul ce trebuie adăugat este un alt model SIKU**CONTROL32**-atunci după pornirea modelului și apăsarea tastei SCAN unitatea de telecomandă memorează vehiculul sub Level-A sau Level-B. În timpul operațiunii de SCAN se stinge tasta Level-A sau Level-B care era până acum aprinsă. După ce s-a realizat legătura dintre model și unitatea de telecomandă, tasta Level corespunzătoare se aprinde din nou.

Noul vehicul este memorat automat de către sistem, astfel încât puteți să-l puneți imediat în mișcare. Întotdeauna ultimul model adăugat este gata de a fi pus în mișcare. Dacă doriți să comutați acum între vehiculele memorate sub același Level, vă rugăm să apăsați tasta Level o dată (sau de numărul respectiv de ori în cazul a mai mult de două modele). Cu fiecare apăsare a acestei taste este apelat modelul următor respectiv memorat.

#### d) Ștergerea modelului din memorie

Prin oprirea unității de telecomandă se șterg modelele memorate din memoria internă a unității. Însă, o nouă pornire a sistemului conform secțiunii a) sau b) adaugă din nou modelele. Dacă un vehicul este oprit din comutatorul de operare, el este șters automat din lista modelelor active din cadrul unității de telecomandă și poate fi apoi adăugat în orice unitate de telecomandă dorită. Dacă modelul este oprit în mod involuntar sau trebuie să se înlocuiască acumulatorul, modulul poate fi reintegrat în unitatea de comandă după o nouă pornire, prin procedura descrisă la secțiunea c).

#### 5. Încărcătorul frontal

Acest model de calitate SIKU**CONTROL32**-este prevăzut cu un încărcător frontal controlat electronic. Operarea încărcătorului frontal se realizează cu cele două roțițe zimțate aflate în dreapta și stânga comutatorului On/Off. Cu roțița zimțată din dreapta se deplasează brațul încărcătorului în sus sau în jos. Funcția de basculare a cupei este declanșată cu ajutorul roțiței zimțate din stânga. Cupa se poate detașa de pe încărcătorul frontal cu un mâner. Pentru a permite acest lucru cupa a fost echipată cu un sistem snap-in-place.

#### Detașarea cupei:

Încărcătorul frontal se deplasează cu tasta D în poziția de demontaj. Cupa se scoate de pe brațul încărcătorului și tija basculantă, aplicând o tragere ușoară, ținând pârghia de la tija basculantă cu degetul mare și arătătorul.

#### Atașarea cupei:

Prinderea pentru încărcătorul frontal se deplasează cu tasta D în poziția de montaj. Se apasă ușor cupa pe brațul încărcătorului. Pârghia de la tija basculantă se ține cu degetul mare și arătătorul și se presează de asemenea printr-o ușoară apăsare pe cupă.

În plus, încărcătorul frontal poate fi adus în modul paralel cu ajutorul tastei P. În acest caz utilajul atașat respectiv montat va fi pilotat permanent paralel față de sol și astfel ușurează stivuirea de paleți, baloturi de paie sau pietre etc. În acest mod se dezactivează funcția de basculare a aparatului de atașare. O nouă apăsare a tastei P dezactivează acest mod.

#### Funcțiile generale ale modelului

- Mers înainte/înapoi - proporțional
- Virare stânga/dreapta - proporțional
- Ridicarea și coborârea proporțională a încărcătorului - proporțional
- Funcția de basculare proporțională a cupei
- cuplaj spate acționat electronic - proporțional
- faruri față și spate (ce se pot porni sau opri)
- semnalizator dreapta și stânga (se acționează separat)
- lumină de perimetru pe plafonul cabinei (se poate porni și opri)
- Far de lucru pe cabină și pe grilajul radiatorului față (se pot porni și opri).
- Farurile de lucru se pot activa prin apăsarea repetată a tastei „lumină de mers“.

#### Date tehnice

<b>Original</b>	
Fabricant	John Deere
Model	Tractor 7280R
Lungime totală	5278 mm
Lățime totală	2544 mm
Înălțime totală	3313 mm
Putere	206 kW / 280 PS
Cilindrii	6
Capacitate cilindrică	8984 cm <sup>3</sup>
Greutate	10910 kg

#### Model

Material	metal și piese din plastic
Dimensiuni	187 x 92 x 115 mm (fără încărcătorul frontal)
Acționare	1 motor de propulsie și 4 servomotoare
Energie	3xbaterii AAA
Acționare	unitate cu telecomandă de 2,4 GHz
Greutate	cca. 600 g
Viteza	cca. 0,2 m /sec

#### 6. Întreținere și curățare

Pentru curățarea și întreținerea produselor SIKU utilizați exclusiv cârpe uscate și fără praf. Pentru a se putea garanta pe termen lung canalul constructiv de siguranță prevăzut pentru prezentul model, acesta trebuie ca periodic o persoană adultă să verifice modelul să nu prezinte deteriorări vizibile.

#### 7. Eliminarea aparatelor electrice uzate

Nu este permis ca la sfârșitul ciclului său de viață acest produs să fie aruncat cu gunoiul menajer, cu trebuie să fie predat la un punct de colectare pentru reciclarea aparatelor electrice și electronice. Simbolul de pe produs, manualul cu instrucțiunile de utilizare sau ambalaj indică acest lucru. Materialele sunt revalorificabile conform marcatului lor. Prin refolosire, revalorificarea materialelor sau alte forme de revalorificare a aparatelor vechi aduceți o contribuție importantă la protecția mediului. Vă rugăm să vă informați la administrația locală cu privire la centrul de colectare pentru astfel de deșeuri.

#### 8. Primul ajutor

Lista cu defectele ce le puteți remedia o puteți găsi pe pagina noastră de internet: [www.siku.de](http://www.siku.de)

Sieper GmbH  
Schlittenbacher Str. 60  
58511 Lüdenscheid  
Germania

Fabricat sub licența John Deere



## Съдържание:

1. Общи указания за безопасност	126
2. Описание на превозното средство	127
3. Преди пускане в движение	127
4. Стартиране на системата	127
5. Челен товарач	129
6. Поддръжка и почистване	130
7. Извървяне на стари електронни устройства	130
8. Първа помощ	130

## Поздравления

за закупуването на този висококачествен модел играчка SIKU.

Прочетете добре тази инструкция преди пускането в движение на моделите. На следващите страници ще намерите необходимите указания за безопасност и съвети за употребата и поддръжката на продуктите.

Съхранявайте внимателно тази инструкция за информация респ. за евентуални претенции за предоставяне на гаранция!

А сега Ви пожелаваме приятна игра със SIKU**CONTROL32**

Ваш екип SIKU

## Важни указания

След разопаковането проверете дали съдържанието е пълно и да няма транспортни щети. За рекламации се обръщайте към Вашия дистрибутор.

Продуктите SIKU**CONTROL32** са конструирани според актуалните версии на правилата по техника на безопасност и се произвеждат под постоянен контрол на качеството. Събраият от това опит е включен в нашите разработки. Запазваме си правото за технически и дизайнерски изменения.

## 1. Общи указания за безопасност



**Внимание!** Неподходящо за деца под 36 месеца (3 години). Опасност от задущаване от дребни детайли, които могат да се погълнат. При глътане на батерия незабавно се обърнете към лекар!



**WARNING:** CHOKING HAZARD—Small parts. Not for children under 3 yrs.

Пред да започне играта, моделите и модулите за дистанционно управление задължително трябва да бъдат проверени и пуснати в движение от възрастен човек. Въпреки че при правилната употреба на модела са изключени напълно рисковете за децата, Вие трябва да надзиравате играта им. Ако с продуктите на SIKU ще играят лица с ограничени физически, умствени или двигателни способности или недостатъчни познания и опит, то преди започване на играта те трябва да бъдат инструктирани от лице, което отговаря за тях.



Електронните компоненти трябва да се пазят от влага! Свързващите клеми не трябва да се свързват накъсо.

**Внимание, опасно за живота!**  
Никога не поставяйте кабела за данни в контакта.

## Указания за безопасност относно превозното средство и преносимия предавател



Тези модели могат да се използват само по даденото им предназначение, т. е. като играчка в затворени и сухи помещения.

Всяко друго ползване (напр. в близост до наклони, стълби, улици, жп. линии, водоеми, вентилаторни отоплителни уреди, локви, пясъчници и т.н.) е недопустимо и може да е свързано с опасност. Производителят не може да се подвежда под отговорност за щети, които са причинени от неправилна употреба.

Обърнете внимание на това моделът да не се вдига от земята, докато колелата още се въртят. Когато моделът е включен (превключвател на работния режим на „ON“), до задвижващите колела не трябва да се доближават пръсти, коса или широки дрехи.

След края на играта батериите трябва да се изва-

дят от превозното средство.

Празните батерии на преносимия предавател и превозното средство трябва да бъдат извадени! За да отстраните капака на гнездото за батерии и да извадите батериите, трябва да развийте винта на долната страна на преносимия предавател. На превозното средство първо свалете държача за батерии и след това отстранете батериите. При поставяне на нови батерии в гнездото за батерии, респ. в държача за батерии спазвайте посочените полюси на батериите. За да може да се играе с играчката гнездото за батерии трябва отново да се затвори.

## Указания за безопасност относно батериите

Смяната на батериите може да се извърши само от възрастен. Вземете предвид, че поради естествена потребност от игри и темперамента на потребителите могат да се получат непредвидени ситуации, които изключват отговорността на производителя. Също така винаги спазвайте полюсите на батериите. Неспазването може да доведе до увреждане и изтичане на батериите. Избягвайте какъвто и да било контакт на съдържанието на батериите с кожата и очите. При неправилни ремонти и конструктивни промени (демонтаж на оригиналните части, монтаж на неразрешени детайли, промени по електрониката и т.н.) се губи напълно правото на гаранция и може да възникне опасност за потребителя.

## 2. Описание на превозното средство

Характерна за трактора е металната каросерия SIKU с висококачествени щампи. Технически особености са напълно функциониращият челен товарач и съответстващите на оригинала светлини с допълнителни фарове на покрива и в решетката на радиатора.

Необходимите за работата на превозното средство батерии, респ. акумулаторни батерии (3x AAA) не са включени в доставката. Спазвайте обозначението за поддръждането и положението на батериите в държача. Контактите на държача за батерии не трябва да се съединяват накъсо.

**УКАЗАНИЕ:** Твърде ниското напрежение в батериите се сигнализира от превозното средство чрез бързо мигане на светлините. Тогава трябва да смените батериите.

## 3. Преди пускане в движение

Непрезареждащите се батерии не трябва да се зареждат. Зареждащите се батерии трябва да се извадят от играчката преди да се заредят. Не използвайте едновременно различен тип или стари и нови батерии.

## Модул за дистанционно управление

Този модул за дистанционно управление работи с радиотехнология 2,4 GHz, която по последни данни при правилна употреба не може да предизвика здравословни проблеми. При този модел излъчваната мощност е значително по-ниска от максимално допустимата норма.

Необходимите за работата на модула за дистанционно управление батерии, респ. акумулаторни батерии (4 x AA) не са включени в доставката. Спазвайте обозначението за поддръждането и положението на батериите в гнездото. Контактите в модула за дистанционно радиоуправление не трябва да се съединяват накъсо. Въпреки че използваната радиосистема е много надеждна срещу смущения, влошаване на качеството на радиосигнала поради пространствени дадености и други радиосистеми никога не може да се изключи напълно. Неоптималният радиосигнал може да доведе до намаляване на обхвата.

**УКАЗАНИЕ:** Използваната радиотехника е съвместима с модели SIKU**CONTROL32**, които работят с модул за дистанционно радиоуправление с арт. № #6708.

## 4. Стартиране на системата

Използваната в тези модели радиотехника е оборудвана с автоматично установяване на връзка. Модулът за дистанционно управление и моделите се свързват самостоятелно и не смущават други модели SIKU**CONTROL32**. За по-добра прегледност и по-лесно обслужване настоящите и бъдещите модели се разделят на 3 (три) различни степени (Level):

- Степен **A:** Влекачи / машини
- Степен **B:** Ремарке / полуремарке / уреди
- Степен **C:** Стационарни съоръжения

Светодиодните индикации за тези три степени, обозначени с А, В, С, ще видите на модула за дистанционно управление. Когато дистанционното управление и моделът се свържат помежду си, моделът се запаметява в съответната степен на модула за дистанционно управление за времето на играта. Съответният бутон свети постоянно.

Разпределението, което се извършва в рамките на стартирането на системата в началото на всяка нова игра, изисква разграничаване дали потребителят играе с модела/моделите сам или дали едновременно се движат няколко души с няколко модела.

Ако искате да играете сам с един/няколко модел(и), следвайте указанията от раздел а).

Ако искате да използвате заедно с няколко души едновременно няколко модела, следвайте указанията в раздел б).

#### а) Един играч – Един модел

1. Включете модела. Това става като придвижите превключвателя на задната страна на автомобила от позиция „OFF“ в позиция „ON“. Моделът мига и така сигнализира готовност за работа.
2. Включете модула за дистанционно управление с натискане на червения бутон. Свети в червено – модулет за дистанционно управление е готов за експлоатация.

УКАЗАНИЕ: Задължително трябва да се спазва последователността за включване първо на модела, след това на модула за дистанционно управление.

3. Осъществява се връзка между модела и модула за дистанционно управление. Този процес може да продължи до 5 (пет) секунди.
4. Връзката между дистанционното управление и модела е осъществена, когато бутонът за степен А (за влекачи) и късите светлини отпред и отзад на модела светят постоянно. Моделът е запаметен в модула за дистанционно управление и е готов за използване. По време на играта той може да се обслужва само с този модул за дистанционно управление.

5. Играта може да започне.

УКАЗАНИЕ: Чрез изключването на модула за дистанционно управление (задръжте бутона „ON/OFF“ за 3-4 секунди натиснат продължително) се преустановява връзката с модела. Моделът се изтрива от вътрешната памет. При следващото стартиране на системата трябва отново да се извърши описаното преди това установяване на връзка, като се започне със стъпка 1.

#### б) Няколко играча – Няколко модела

Преди започването на игра с няколко играча и няколко модела трябва да пуснете системите на отделните играчи. За да се гарантира, че модулите за дистанционно управление ще намерят само моделите на съответния играч, е необходимо отделните играчи да стартират своите системи отделно и една след друга. Процедурата по стартиране е същата, която е описана в раздел а).

Пример: четири души искат да играят с четири модела (влекачи) SIKUCONTROL32 заедно в едно помещение. За да се гарантира безпроблемният процес, системите трябва да се стартират последователно. В началото всичките модули за дистанционно управление и модели трябва да са изключени. Играч 1 включва своя модел и след това модула за дистанционно управление. Когато при играч 1 светне светодиодът за степен А, неговата система е готова за експлоатация. Едва след това играч 2 може да изпълни процедурата. Когато и тук светне светодиодът за степен А, е ред на играч 3, а след това на играч 4.

**Само при задължително спазване на това правило се гарантира, че няма да има смущения при играта!**

#### в) Добавяне на други модели

С наличния дистанционно радиоуправляем модул с арт-№ #6708 можете да управлявате едва ли не неограничен брой различни модели от продуктова серия SIKUCONTROL32, които са със същия преносим предавател. Ако сте стартирали Вашата система с един или два модела и след време искате да добавите друг модел, Вашият модул за дистанционно управление трябва да намери този модел и да го запамети.

Оставете модула за дистанционно управление и моделите, с които сте играли досега, включени. След като поставите превключвателя на работния режим от OFF на ON на модела, който трябва да се добави, осветлението на модела ще мига бързо. Това е знак, че моделът е в готовност да се свърже с модула за

дистанционно управление. За да се свърже моделът с модула за дистанционно управление, натиснете бутона SCAN. След извършеното свързване моделът се разпределя към съответната СТЕПЕН и веднага е на разположение. По време на процеса на сканиране съответният бутон за степен А гасва и отново светва след извършеното свързване. Запаметеният досега на тази степен модел не се губи, а остава на втори план. С натискане на съответния бутон за степен А можете да смените двата модела на една степен. Пример: Ако моделът, който трябва да се добави, е друг модел SIKUCONTROL32, то след включването на модела и натискането на бутона SCAN модулет за дистанционно управление запаметява автомобила на степен А или степен В. По време на процеса на сканиране светещият досега бутон за степен А или степен В гасва. Ако моделът и модулет за дистанционно управление са се свързали, съответният бутон за степен А отново светва.

Новият автомобил се запаметява автоматично от системата, така че веднага можете да се движите с него. Винаги последно добавеният модел е в готовност за движение. Ако искате да избирате между запаметените автомобили на една и съща степен, натиснете веднъж (или при повече от два модела съответно по-често) бутона за степен А. С всяко натискане на този бутон се задейства следващият запаметен модел.

#### г) Изтриване на модел от паметта

С изключването на модула за дистанционно управление се изтриват запаметените модели от вътрешната памет на модула. Рестартирането на системата, както е описано в раздел а) или б), отново добавя моделите. Ако автомобилът се изключи с превключвателя на работния режим, той се изтрива автоматично от списъка с активните модели в модула за дистанционно управление и след това може да се добави отново към всеки произволен модул за дистанционно управление. Ако моделът се изключи по погрешка или трябва да се извърши смяна на батериите, моделът може да се свърже отново с модула след повторното включване с процедурата в раздел в).

## 5. Челен товарач

Този висококачествен модел SIKUCONTROL32 е оборудван с електронно управляем челен товарач. Обслужването на челния товарач се извършва чрез двете назъбени копчета вдясно и вляво на бутона On/Off. С дясното назъбено копче цялото товарно рамо се придвижва нагоре или надолу. Функцията за обръщане на коша се задейства чрез лявото назъбено копче. Кошът се сваля от челния товарач с едно движение на ръката. За да е възможно това, кошът е оборудван със система Snap-in-place.

#### Сваляне на коша:

Придвижете челния товарач с бутона D в позиция за демонтаж. Извадете коша с леко дърпане от товарното рамо и лостовия механизъм за обръщане, като държите лоста на лостовия механизъм за обръщане с палеца и показалеца.

#### Поставяне на коша:

Придвижете фиксирането за челния товарач с бутона D в позиция за монтаж. Притиснете коша леко върху товарното рамо. Дръжте лоста на лостовия механизъм за обръщане с палеца и показалеца и също го притиснете леко върху коша

Освен това челният товарач може да се постави с бутона P в паралелен режим. Така съответно монтираният пристроен уред се направлява винаги паралелно към земята и по този начин се улеснява стирането на палети, бали от сено или камъни и т.н. В този режим функцията за обръщане на пристроения уред е деактивирана. Повторното натискане на бутона P отново деактивира този режим.



## Общи функции на модела

- Пропорционално придвижване напред/назад
- Пропорционално насочване надясно/наляво
- Пропорционално повдигане и спускане на челния товарач
- Пропорционална функция за обръщане на коша
- Задна теглична скоба с електронно управление
- Светлини за движение отпред и отзад (които могат да се включват и изключват)
- Десен и ляв мигач (включват се отделно)
- Прожектори за кръгово осветяване на покрива на кабината (които могат да се включват и изключват)
- Работен прожектор на кабината и решетката на радиатора отпред (които могат да се включват и изключват)
- Работните прожектори се активират с многократно натискане на бутона „Светлини за движение“

## Технически данни

<b>Оригинал</b>	
Производител	John Deere
Модел	Трактор 7280R
Обща дължина	5278 мм
Обща ширина	2544 мм
Обща височина	3313 мм
Мощност	206 kW / 280 к.с.
Цилиндри	6
Работен обем на двигателя	8984 см <sup>3</sup>
Тегло	10910 кг

<b>Модел</b>	
Материал	метал и пластмасови детайли
Размери	187 x 92 x 115 мм (без челен товарач)
Агрегати	1 задвижващ и 4 серводвигателя
Енергия	батерии 3x AAA
Управление	2,4 GHz дистанц. радио у-ние
Тегло	прибл. 600 гр.
Скорост	прибл. 0,2 м/сек.

## 6. Поддръжка и почистване

За почистването и поддръжката на продукти SIKU

използвайте само сухи почистващи кърпи без прах.

За да може да се гарантира конструктивно предпоставеното ниво на безопасност на този модел в дългосрочен план, моделът трябва да се проверява редовно за видими повреди от някой възрастен.

## 7. Изхвърляне на стари електронни устройства

Този продукт не трябва да се изхвърля в края на експлоатационния си срок с обикновените битови отпадъци, а трябва да се предаде в пункт за събиране и рециклиране на електрически и електронни устройства. Това се указва от символа върху продукта, упътването за употреба или опаковката. Материалите могат да се рециклират съгласно обозначението. С повторното използване, оползотворяването на материалите или другите форми на използване на старите уреди Вие давате важен принос за защита на околната среда. Информирайте се от общинските власти за съответния пункт за изхвърляне.

## 8. Първа помощ

Списък, с помощта на който можете да отстраните евентуално възникнали повреди, ще намерите на нашата интернет страница: [www.siku.de](http://www.siku.de)  
Sieper GmbH  
Schlittenbacher Str. 60  
58511 Lüdenscheid  
Germany

Произведено по лиценз на John Deere



JOHN DEERE  
LICENSED PRODUCT



## 目录:

1. 一般安全须知	131
2. 车辆声明	132
3. 使用前	132
4. 系统启动	132
5. 前端装载机	134
6. 保养与清洁	135
7. 清除废旧电气装置	135
8. 急救	135

## 衷心感谢

您选购这款品质一流的 SIKU 玩具模型。请您在开始使用模型前，仔细阅读本说明书。我们在下文中为您介绍产品使用和保养过程中的必要安全须知和小技巧。

请妥善保管本说明书，供信息查询之用，在请求保修时也可能需要本说明书！

那么现在，祝您在 SIKUCONTROL32 的陪伴下玩得开心

您的 SIKU 团队

## 重要提示

请您在拆开包装后检查内装物品是否完整，以及是否未出现运输造成的损坏。如需投诉，请您与您的专业经销商联系。

SIKUCONTROL32 产品是按照最新安全规章设计的，并在连续质量监控中完成制造。我们将从中获得的认知融入到我们的开发过程中。我们保留技术和设计变更的权利。

## 1. 一般安全须知



**注意！** 不适合未满 36 个月（3 岁）的儿童使用。吞咽小零件可能造成窒息危险。如果吞下电池，请立即前往医院！



请确保在成人对模型和遥控器进行检查并开始使用后，才能开始使用模型游戏。虽然

**⚠ WARNING:**  
CHOKING HAZARD—Small parts. Not for children under 3 yrs.

在按规定使用模型的情况下，几乎不会对儿童造成危险，但您仍然应该监督整个游戏过程。如果玩 SIKU 产品的人身患残疾，或者精神或运动机能存在缺陷，或者缺乏知识和经验，必须在开始游戏前，接受其监护人的指导。



须保护电子构件免于潮湿！不得短接接线柱。

**注意生命危险！**

请不要将数据线插入插座。

## 车辆和手持遥控器安全须知



只允许将模型用于符合规定的用途，即用作封闭和干燥空间内的玩具。

不允许任何其它使用情形（比如在斜坡、楼梯、街道、轨道、水域、热风扇、水洼、沙箱等附近），否则可能带来危险。对于因违规使用而造成的损害，生产商无法承担责任。

请注意，绝不要在车轮仍在转动时将模型抬高地面。模型接通（控制开关指向“开”）的情况下，不要使手指、头发和松散的衣服靠近驱动轮。游泳结束后，请从车辆中取出电池。



必须将空电池从手持遥控器和车辆中取出！拧松手持遥控器底部的螺钉，移开电池盒盖，取出电池。取出车辆电池时，请先取出电池架，再取出电池。请您在放入新电池时，注意电池盒或电池架中指定的电池极性。必须重新关上电池盒方可开始游戏。

## 电池安全须知

只允许成人更换电池。请注意，如因游戏自然需要和用户脾气造成不可预见的情形，生产商不承担任何责任。此外，请始终注意电池的正确极性。否则可能导致电池损坏和流水。务必避免皮肤和眼睛接触电池内的物质。违规维修和结构更改（拆卸原零件、安装不允许的零件、更改电子装置等）将导致所有保修权失效，可能对用户造成危险。

## 2. 车辆声明

拖拉机机的一个独特之处在于有高档压印的 SIKU 金属车身。技术上的特色包括完全可运转的前端装载机 and 仿真照明系统，包括车顶和散热器格栅的附加前照灯。

供货范围内不含车辆运行所需的电池/蓄电池（3 节 AAA 型电池）。请注意电池架中电池摆放和位置的标识。不得短接电池架的触点。

**提示：**车辆照明系统快速闪烁表示电池电压过小。此时必须更换电池。

## 3. 使用前

不得对非充电式电池充电。充电前，从车辆中取出充电电池。不得将不同型号的电池或者新旧电池混用。

## 遥控器

遥控器以 2.4 GHz 无线电技术工作，按照如今的知识水平，在按规定使用的情况下不会对身体造成伤害。本模型的发射功率远低于法规允许的最大发射功率。供货范围内不含遥控器工作所需的电池/蓄电池（4 节 AA 型电池）。请注意电池架中电池摆放和位置的标识。不得短接遥控器中的触点。尽管所采用的无线电系统几乎不会受到干扰，但这无法排除因空间实际情况及其它无线电系统造成无线电信号质量不佳的情况。无线电信号不佳可能导致活动半径缩小。

**提示：**所用的无线电技术与 SIKUCONTROL32 模型兼容。该模型用商品代码为 #6708 的无线电遥控器操作。

## 4. 系统启动

本模型中所用的无线电技术搭载了自动连接功能。遥控器和模型独立连接，不受其它 SIKUCONTROL32 模型的干扰。为了更容易理解，使操作更简单，现在和将来的模型将分为三（3）个不同的等级（Level）：

- 等级A：牵引车/机器
- 等级B：挂车/半挂车/器械
- 等级C：固定设备

控制器上的 A、B、C 表示这三个等级的 LED 显示。一旦遥控装置与模型相互连接，相应等级范围内的模型会被保存在遥控器中，直到游戏序列结束。相应的按键会持续发光。

这种在系统启动范围内，每次开始新的游戏序列时进行的配对过程需要辨别用户是否独自玩模型，或者是否有几个人同时玩若干个模型。

如果您想独自玩一个/若干个模型，请遵照标题 c) 中的提示。

如果您想与几个人同时玩若干个模型，请遵照标题 b) 中的提示。

### a) 单玩家 - 单模型

1. 接通模型。对此，请将车辆后方的开关从“关”拨到“开”位置。模型闪烁，表示已就绪。

2. 按下红色按钮接通遥控器。按钮发红光—遥控器已就绪。

**提示：**务必遵循先接通模型，再接通遥控器的顺序。

3. 现在建立模型和遥控器的连接。这一过程可能需要五（5）秒。

4. 当等级 A（针对牵引车）按键以及模型前后行车灯持续发亮时，表示遥控装置和模型间的连接已建立。模型被保存在遥控器中，模型已就绪。在该游戏序列中，只能用这一遥控器操作。

5. 可开始游戏。

**提示：**通过切断遥控器（请按住“开/关”键 3-4 秒不放）断开与模型连接。这时，模型会从内部存储器中删除。下次启动系统时，再次按上述要求，从第 1 步起建立连接。

### b) 多玩家 - 多模型

开始多玩家、玩模型的游戏序列前，必须使各个玩家的系统运行起来。为了确保遥控器只找到相应玩家的模型，需要各个玩家将系统相互断开，然后依次启动。启动步骤与标题 c) 中所述的相同。

**举例：**四个人想在一个房间里一起玩四辆 SIKUCONTROL32 模型（牵引车）。为了确保过程无故障，现在必须使系统依次启动。首先，必须切断所有遥控器和模型。现在，玩家 1 接通他的模型，然后接通他的遥控器。玩家 1 等级 A 的 LED 灯发亮后，即表示他的系统已就绪。然后玩家 2 才能开始上述步骤。此时，当等级 A 的 LED 灯也亮起时，玩家 3 和玩家 4 先后加入。

**只有始终遵循这一规则，才能确保游戏顺利进行！**

### c) 添加其它模型

用随附的商品代码为 #6708 的无线电遥控器可以控制 SIKUCONTROL32 产品系列中几乎所有同样包含此手持遥控器的模型。

如果您的系统启动了一个或两个模型，想在一段时间后加入另一个模型，则必须用您的遥控器找到并保存该模型。

保持您遥控装置的状态，接通您到目前为止操纵的模型。现在，将要添加的模型控制开关从“关”拨到“开”，则模型的照明装置会快速闪烁。这表示模型已经可以与遥控器连接。为了将该模型与遥控器连接起来，请按下扫描键。成功建立连接后，该模型被分配相应的等级，可立即开始使用。在扫描过程中，相应的等级键熄灭，成功建立连接后再次发亮。到目前为止保存为该等级的模型不会丢失，而是保留在内部。现在，按下相应的等级按键，您可以在某个等级的两个模型间切换。

举例：如果需要添加的模型是另一种 SIKUCONTROL32 模型，则在模型接通，并按下扫描键后，遥控器将车辆保存在等级 A 或等级 B 中。在扫描过程中，到目前为止发光的等级 A 或等级 B 按键熄灭。模型与遥控器连接后，相应的等级按键再次发光。

新的车辆自动被系统保存，您可以立即开始操纵。始终是最近添加的模型处于操纵就绪状态。现在，如果您想在同一等级中保存的模型间跳转，请按一次等级 A 键（如果超过两个模型则相应多按几次）。按下该键会使下一个保存的模型响应。

#### d) 从存储器中删除模型

通过切断遥控器，从遥控器的内部存储器中删除已保存的模型。按标题 a) 或 b) 中的描述重新启动系统后，可再次添加模型。如果车辆配备了控制开关，则会自动从遥控器内部的激活模型列表中删除，之后可重新添加到任意遥控器中。如果不小心切断了模型，或者必须更换电池，可以在重新接通后，通过标题 c) 中的步骤重新加入到遥控器中。

### 5. 前端装载机

这款品质一流的 SIKUCONTROL32 模型配备了可电子控制的前端装载机。

通过开/关左右侧的两个拇指轮操作前端装载机。用右拇指轮使整个装载臂向上或向下移动。通过左拇指轮触发铲子的翻转功能。用手柄从前端装载机中摘下铲子。为此，铲子已配备了一套搭扣归位系统。

#### 摘下铲子：

用 D 键将前端装载机移动到拆卸位置。用较小的拉力从装载臂和翻转杆中取下铲子，同时用拇指和食指握住翻转杆上的摇杆。

#### 装上铲子：

用 D 键使前端装载机的支座移动到装配位置。用较小的拉力将铲子按压在装载臂上。用拇指和食指握住翻转杆上的摇杆，同样轻轻地按压铲子。

此外，可用 P 键将前端装载机切换为平行模式。此时，装配好的各个辅助装置始终平行于地面移动，从而降低了堆叠托盘、干草包或石块等的难度。在这种模式中，无法使用辅助装置的翻转功能。再次按下 P 键重新取消该模式的激活状态。

#### 模型的一般功能

- 向前/向后行驶——比例调速
- 向右/向左转弯——比例调速
- 升降前端装载机——比例调速
- 翻转铲子——比例调速
- 电子控制后离合器——比例调速
- 前后行车灯（可接通和切断）
- 左右指示灯（可分开控制）
- 车舱顶上的轮廓标志灯（可接通和切断）
- 车舱上的工作大灯和前方散热器格栅（可接通和切断）。
- 按下“行车灯”若干次，激活工作大灯。

#### 技术参数

原产	John Deere
生产商	7280R 型拖拉机
模型	5278 mm
总长度	2544 mm
总宽度	3313 mm
总高度	206 kW / 280 HP
功率	6
气缸	8984 cm³
气缸工作容积	10910 kg
重量	

#### 模型

材料	金属和塑料件
尺寸	187 x 92 x 115 mm（不含前端装载机）
动力总成	1 台驱动电机和 4 台伺服电机
能量	3 节 AAA 型电池
控制	2.4 GHz 无线电控制
重量	约 600 g
速度	约 0.2 m / sec

#### 6. 保养与清洁

为了清洗和维护 SIKU 产品，只能使用干燥、无尘的擦净布。

为了保证模型的设计安全水平，必须定期由成人检查模型外观的损坏情况。

#### 7. 清除废旧电气装置

不得在本产品使用寿命结束时以普通家庭废物的方式处理，而必须将给电气与电子仪器废物回收集中站。产品、使用说明书或者包装上的符号均有相关提示。根据这些标识，可重复利用材料。通过再利用、材料利用或以其它形式利用废旧装置，您将为我们的环境保护做出重要贡献。请向当地政府询问主管的废物清除部门。

#### 8. 急救

请您在我们的网站 [www.siku.de](http://www.siku.de) 上查看供您排除缺陷的清单。

Sieper GmbH  
Schlittenbacher Str. 60  
58511 Lüdenscheid  
Germany（德国）

用 John Deere 许可证生产



## 目次:

1. 一般的な安全に関する注意点	136
2. 車両の説明	137
3. 初めて使う前に	137
4. システムの開始	137
5. フロントローダー	139
6. 保守とお手入れ	140
7. 不要になった電気機器の処分	140
8. トラブルシューティング	140

## おめでとうございませす

このたびは、高品質玩具モデル SIKU をご購入いただきありがとうございます。  
初めてモデルをご使用になる前に、取扱説明書をよくお読みください。安全に関する注意点、製品の使用のおけるヒント、製品の保守について次ページからご説明いたします。

いつでも参照できるよう、また製品保証に基づいた請求が生じた場合のために、本取扱説明書は大切に保管してください。

SIKUCONTROL32を末永くお楽しみください

SIKU チーム

## 重要な情報

開封後すぐに、内容物がすべて揃っているか、運送時の損傷がないかをご確認ください。問題がございましたら、販売代理店までお問い合わせください。

SIKUCONTROL32 製品は現時点での安全基準に基づき、常時実施されている品質管理の下で製造されています。こうした品質管理の結果を開発工程に取り入れています。弊社は、技術仕様ならびに設計に対して修正を加える権利を有します。

## 1.一般的な安全に関する注意点



**注意**136 か月 (3 才) 未満のお子様の使用には適していません。小さな部品は、飲み込んだり、のどに詰まらせたりする危険性がありますので、十分ご注意ください。誤って電池を飲み込んだ場合は、速やかに医師の診察を受けてください。



**△ WARNING:** 本モデルを用いて遊ぶ前に、モデル本体  
CHOKING HAZARD—Small parts. Not for children under 3 yrs.

およびリモートコントロール ユニットが使用できる状態にあることを、必ず大人がチェックして、正しく動作することを確認してください。本製品を正しくご使用いただければお子様に危険性が生じないことを確認しておりますが、お子様が遊んでいるとき、保護者の方は目を離さないようにされることをお奨めいたします。身体や精神に障害を持った方、身体障害者、または SIKU 製品で遊ぶ知識や経験が不足している方が使用される際は、製品に通じている保護者の方が必ずあらかじめ説明してください。



電気が流れる部品は湿気を帯びないようにご注意ください。接続端子は絶対に短絡させないでください。

**注意—死に至る危険性があります!**  
決してデータケーブルをコンセントに差し込まないでください。

## 車両および携帯送信機に関する安全上の注意



本モデルは、湿気のない屋内で遊ぶ玩具として製造された製品です。これ以外の目的で使用することはできません。

正しい目的に反するいかなる方法や場所 (傾斜面、階段、道路、鉄道設備、水路、空調設備、水溜り、砂場などの近く) での使用は、危険性が伴うので禁止されています。

誤った方法で使用したことに起因する損傷に対しては、製造者は一切責任を負いません。

車輪が回転しているときは、絶対にモデルを持ち上げないでください。モデルにスイッチが入っている最中 (作動スイッチは「ON」の状態) に、指、髪の毛、衣服の一部などを駆動輪に近づけないように十分ご注意ください。

遊び終わったら、電池を車両から取り出すようにしてください。

空になった電池は携帯送信機および車両から必ず取り出してください。携帯送信機の底部のネジを緩めて、電池ケースのカバーを外し、電池を取り出します。車両の電池ホルダーを外し、電池を取り出します。新しい電池を入れるとき、電池ケースに記されている電池の極性を確認してください。必ず電池ケースを再びネジ止めてから使用してください。

## 電池に関する安全上の注意

電池の交換は必ず大人が行ってください。お子様が遊びに熱中する中で予想外の状況が起こる可能性があります。そのような状況に対して製造者は一切の責任を負いません。電池の交換時には必ず電池の極性を確認してください。極性の向きを誤ると、電池の損傷および放電が発生する可能性があります。電池の内容物が流れ出た場合、絶対に肌や目に直接触れないように十分ご注意ください。不適切な修理や改造 (純正部分の分解、無許可の部品の追加、電子部分の変更など) が行われた場合は、製品保証に基づく請求権が抹消されるだけでなく、使用者に危険を及ぼす恐れがあります。

## 2.車両の説明

本トラクターの特徴は、非常に繊細なプリントが施された SIKU メタルボディーにあります。完全な機能を有するフロントローダー、屋根に取り付けられたヘッドライトを含むオリジナルさながらの照明機能、ラジエーターグリルといった細部にこだわった技術的特徴。

車両を動かすために必要な電池 (単 4 電池 3 本) は、内容物に**含まれていません**。電池ホルダーに示されている電池の配置および位置に従ってください。電池ホルダーの端子は決して短絡させないでください。

**ご注意:** 電池の電圧が低くなりすぎると、車両のライトが素早く点滅を始めます。このような状態になると、電池を交換しなければいけません。

## 3.初めて使う前に

充電用電池以外は充電しないでください。電池を充電する場合は、電池を玩具から取り外してください。種類の異なる電池、新旧電池と一緒に使用しないでください。

## リモートコントロール ユニット

リモートコントロール ユニットは、正しく使用した場合、今日の認識では健康に障害を及ぼすことはない 2.4 GHz の無線技術で動作します。本モデルの電波は、法的に定められた最大許容値よりもはるかに弱い値です。

リモートコントロール ユニットの動作させるために必要な電池 (単 3 電池 4 本) は、内容物に**含まれていません**。電池ケースに示されている電池の配置および位置に従ってください。リモートコントロール ユニットの端子は決して短絡させないでください。

使用している無線システムは障害に対して非常に高い耐性を有していますが、空間の状況や別の無線などにより、無線信号の品質が低下する可能性があります。無線信号が最適な状態でない場合、電波が届く範囲が狭くなることがあります。

**ご注意:** 使用している無線技術は、リモートコントロール ユニット (品番: #6708) で動作する SIKUCONTROL32 と互換性があります。

## 4.システムの開始

本モデルで使用している無線技術は、自動的に接続が構築される機能を備えています。リモートコントロール ユニットとモデルは自動的に接続され、他の SIKUCONTROL32 モデルと干渉することはありません。明確かつ、操作を簡単にするために、現行および将来のモデルを 3 種類のレベル (Level) に割り当てます。

- ・ レベル A: けん引車両およびけん引機械
- ・ レベル B: トレーラー/セミトレーラー/作業機械
- ・ レベル C: 据置型機器

これら 3 種類のレベルを表す LED 表示 (A、B、C と記されています) はリモートコントロール ユニットに記載されています。リモートコントロールとモデルの接続が完了すると、モデルで遊んでいる間、リモートコントロール ユニット内の対応するレベルにモデルの情報が保存されます。対応するボタンが常に点灯します。



毎回遊び始める際に実行されるこの割り当て作業は、一人でモデルで遊ぶのか、複数人が一度に複数のモデルを使うのか区別するために必要な作業です。

自分一人で一つまたは複数のモデルで遊ぶ場合、セクション (a) に記載されている情報に従います。

複数人で複数のモデルで同時に遊ぶ場合、セクション (b) に記載されている情報に従います。

#### a) 一人で一つのモデルで遊ぶ場合

1. モデルの電源を入れます。車両の裏側にあるオン/オフのスイッチをオフの位置からオンの位置に動かします。モデルが点灯すると、操作準備が整ったことを表します。
2. 赤のボタンを押してリモートコントロール ユニットの電源を入れます。リモートコントロールが赤く点灯すると、操作準備が整ったことを表します。

ご注意:まず最初にモデル、次にリモートコントロールの電源を入れる順序は必ず守ってください。

3. これで、モデルとリモートコントロールの間の接続が確立されました。この接続処理が完了するのに、最大 5 秒ほどかかることがあります。

4. レベル A ボタン (けん引車両)、モデルのヘッドライトとリアライトが常時点灯すると、モデルとリモートコントロール間の接続が確立されたことを表します。モデルの情報がリモートコントロール内に保存され、操作準備が整いました。今回の遊びを終了するまでは、このリモートコントロール ユニットのモデルを操作することができます。

5. では、楽しくお遊びください。

ご注意:リモートコントロール ユニットの電源を切る(オン/オフ ボタンを 3 ~ 4 秒間押し続けます)とモデルとの接続が切断されます。これにより、内部メモリからモデルの情報が削除されます。次回システム開始時に、上で説明した接続の確立およびステップ 1 からの操作を再度行う必要があります。

#### b) 複数人で複数のモデルで遊ぶ場合

複数人で複数のモデルを使って遊ぶ場合は、まずそれぞれのシステムを開始しなければいけません。各人のリモートコントロール ユニットの順番に対応するモデルを見つけられるようにするために、一人ずつ順番にシステムを開始するようにしてください。システムの開始方法は、セクション (a) で説明した方法と同じです。

例: 同じ部屋の中で、4 人が 4 台の SIKUCONTROL32 モデル (けん引車両) を使って遊ぶとします。準備作業が円滑に進むよう、システムは一つずつ順番に開始するようにします。まず最初に、すべてのリモートコントロール ユニットの順に電源を入れます。一人目のレベル A LED が点灯したら、システムは操作準備が整ったことを表します。これで二人目がシステムの開始作業を始めることができます。二人目のレベル A LED が点灯したら、三人目、そして四人目と続けて作業を行います。

一人ずつ、というルールに従わないと、作業が円滑に進まない可能性があります。

#### c) 別のモデルを追加する

同梱されている無線のリモートコントロール ユニットの内部メモリに保存されているモデルの情報が削除されます。セクション (a) または (b) にある通り、システムを再起動すると再びモデルが追加されます。車両の操作スイッチを切ると、リモートコントロールユニットに保存されているアクティブなモデル一覧から自動的に削除されます。結果として、別のリモートコントロール ユニットの追加できるようになります。誤ってモデルの電源を切ってしまった、または電池の交換が必要な場合、再び電源を入れたのち、セクション (c) に記載されている方法に従って再びユニットに登録することができます。

使用中のリモートコントロールおよびモデルの電源は切らないでください。新たに追加するモデルの操作スイッチをオフからオンにすると、モデルのライトが急速に点灯し始めます。これはモデルがリモートコントロール ユニットの接続する準備が整ったことを表します。新たなモデルをリモートコントロール ユニットの接続するには、[スキャン] ボタンを押します。接続が正常に確立すると、新しいモデルに対応するレベルに割り当てられ、操作可能になります。スキャン中は対応するレベルのボタンが消灯しますが、接続が

確立すると再び点灯します。同じレベルに保存されていたモデルの情報は失われますが、バックグラウンドに保存され続けます。対応するレベルのボタンを押すことで、同じレベルに割り当てられている 2 つのモデルを切り替えることができます。

例:新しく追加するモデルが SIKUCONTROL32 モデルの場合、モデルの電源が入り、[スキャン] ボタンが押されると、リモートコントロール ユニットの新しい車両をレベル A または B に保存します。スキャン中は、これまで点灯していたレベル A または B ボタンが消灯します。新しいモデルとリモートコントロール ユニットの接続が確立すると、対応するレベルのボタンが再び点灯します。

システムは自動的に新しい車両の情報を保存するので、ただちに運転できるようになります。最後に追加した車両が操作可能な車両です。同じレベル内に保存されている複数の車両を切り替える場合は、レベル A ボタンを一度 (2 台以上の車両が保存されている場合はさらに) 押します。このボタンを押すたびに、保存されているモデルが一つずつ操作可能車両に切り替わります。

#### d) メモリからモデルを削除

リモートコントロール ユニットの電源を切ると、ユニットの内部メモリに保存されているモデルの情報が削除されます。セクション (a) または (b) にある通り、システムを再起動すると再びモデルが追加されます。車両の操作スイッチを切ると、リモートコントロールユニットに保存されているアクティブなモデル一覧から自動的に削除されます。結果として、別のリモートコントロール ユニットの追加できるようになります。誤ってモデルの電源を切ってしまった、または電池の交換が必要な場合、再び電源を入れたのち、セクション (c) に記載されている方法に従って再びユニットに登録することができます。

#### 5. フロントローダー

高品質 SIKUCONTROL32 モデルには電気制御可能なフロントローダーが取り付けられています。フロントローダーは、オン/オフ スwitchの左右にある 2 つのサムホイールを使って操作することができます。右側のサムホイールでローディングアームを上下させます。左側のサムホイールを使ってシャベルを傾けます。ハンドルを使用すると、フロントローダーからシャベルを取り外すことができます。シャベルはスナップ・イン・ブレス システムを利用して装着されているため、着脱が可能です。

#### シャベルの取り外し:

D ボタンを押してフロントローダーを取り外し位置に移動させます。ゆっくりと圧力をかけてローディングアームおよびティッピングバーからシャベルを引き抜きます。シャベルの取り外す時は、親指と人差し指でティッピングバーのレバーを押さえます。

#### シャベルの取り付け:

D ボタンを押して、フロントローダーのホルダーを取り付け位置に移動させます。少し圧力をかけてシャベルをローディングアームに押し込みます。親指と人差し指でティッピングバーのレバーを押さえて、シャベルに少し圧力をかけます。

さらに、P ボタンを押すことでフロントローダーを「平行モード」に移行させることができます。このモードにすると、取り付けた器具が常に地面と平行な状態で移動するため、パレット、多量の干し草、石などを容易に積み上げることができます。このモードを使用している間は、取り付けた器具を傾げる機能は無効になります。もう一度 P ボタンを押すと、平行モードが解除されます。

#### モデルの一般的な機能

- ・ 前進/後退 - プロポーショナル
- ・ 左右方向転換 - プロポーショナル
- ・ フロントローダーの上げ下げ - プロポーショナル
- ・ シャベルの傾斜機能 - プロポーショナル
- ・ 電気制御式後部カップリング - プロポーショナル
- ・ ヘッドライトとリアライト (オン/オフの切り替え可能)
- ・ 左右ウィンカー (別々に点灯可能)
- ・ 運転席の屋根に取り付けられた全周灯 (オン/オフの切り替え可能)
- ・ 運転席の屋根および前方のラジエーターグリルに取り付けられた投光照明 (オン/オフの切り替え可能)。
- ・ 投光照明は [ヘッドライト] ボタンを複数回押すことで作動させることができます。

### 技術仕様

オリジナル製造メーカー	John Deere
モデル	Tractor 7280R
全長	5278 mm
全幅	2544 mm
全高	3313 mm
馬力	206 kW / 280 HP
シリンダー数	6
容積	8984 cm <sup>3</sup>
重量	10910 kg

モデル	
材質	金属およびプラスチック部品
寸法	187 x 92 x 115 mm (フロントローダーを除く)
動力装置	1ドライブおよび4サーボモーター
電源	単4電池3本
制御	2.4 GHz 無線リモートコントロール
重量	約 600 g
速度	約 0.2 m/秒

Sieper GmbH  
Schlittenbacher Strasse 60  
58511 Lüdenscheid  
Germany

John Deere の許可を受けて製造



### 6. 保守とお手入れ

SIKU 製品のクリーニングやお手入れには、必ず、埃が付いていない、乾いたクリーニング用のきれいな布を用いてください。  
本モデルの設計仕様に準じた安全水準を長期間にわたって保証するにあたり、どこかに損傷がないかどうか、大人が定期的な目視検査を行う必要があります。

### 7. 不要になった電気機器の処分

製品寿命を終えた本製品は家庭用ゴミとして処分することはできません。必ず、電気および電子機器のリサイクル回収所を持って行ってください。製品、取扱説明書、または包装紙に記してあるシンボルマークをご覧ください。材料は、ラベル表示に従って、再び使用することができます。機器など、古くなったモノの再利用は、環境保護に大きく寄与します。詳しくは、お住まいの自治体が管轄する処分課にお問い合わせください。

### 8. トラブルシューティング

ご自身で修理可能な故障内容の一覧が、インターネットの弊社サイト (www.siku.de) でご覧いただけます。

### 目次:

1. 一般 안전 정보	141
2. 차량 설명	142
3. 사용 준비	142
4. 시스템 시작	142
5. 프론트 로더	144
6. 유지 관리 및 청소	145
7. 사용하지 않는 전기 장치 폐기	145
8. 문제 해결	145

### 축하합니다

이 고급 SIKU 장난감 모델을 구입해 주셔서 감사합니다.  
모델을 처음 사용하시는 경우에는 먼저 이 설명서를 주의 깊게 읽으십시오. 다음 페이지에서 제품 사용 및 유지 관리에 필요한 안전 정보와 팁을 제공합니다.

나중에 참조하거나 보증 요구에 사용할 수 있도록 이 설명서를 잘 보관하십시오.

SIKUCONTROL32 에 만족하시길 바랍니다.

SIKU 팀 드림

### 중요 정보

포장을 풀고 나서 내용물에 운송 손상과 이상이 없는지 확인하십시오. 불만이 있을 경우에는 대리점에 문의하십시오.

SIKUCONTROL32 제품은 최신 안전 요구 사항에 따라 설계되었고, 지속적인 품질 모니터링을 거쳐 제조되었습니다. 이 모니터링 결과가 저희 제품 공정에 적용됩니다. 기술 및 설계 변경이 있을 수 있습니다.

### 1. 일반 안전 정보



주의: 36개월(3년) 미만의 어린이에게는 적합하지 않습니다. 작은 부품을 삼켜서 질식할 위험이 있습니다. 배터리를 삼키면 즉시 의사의 진료를 받으십시오.



**△ WARNING:**  
CHOKING HAZARD—Small parts.  
Not for children under 3 yrs.

성인이 모델과 리모컨 모듈을 점검하고 작동할 때까지 모델이 작동되지 않도록 하십시오. 모델이 올바르게 사용되어 위험 요인이 제거된 경우에도 아이들의 놀이를 항상 지켜봐주세요. 신체, 정신 또는 운동 기능에 이상이 있거나 경험이나 지식이 충분하지 않은 사람이 SIKU 제품을 작동할 때는 시작하기 전에 보호자의 교육을 받으도록 하십시오.



전자 부품은 습한 조건으로부터 보호해야 합니다. 연결 단자가 단락되면 안 됩니다.

**주의—사망 위험!**  
데이터 케이블을 소켓에 넣지 마십시오.

### 차량 및 핸드헬드 트랜스미터에 대한 안전 지침



밀폐된 건조한 공간에서 장난감으로 사용하는 것처럼 지정된 용도로만 모델을 사용해야 합니다. 다른 조건으로(예: 경사면 부근, 계단, 길, 철로, 수중, 팬 히터, 웅덩이, 모래밭 등) 사용하면 안되고, 위험할 수 있습니다.

지정된 용도에 맞지 않게 제품을 사용하여 발생하는 손상에 대해서는 제조업체에서 책임을 지지 않습니다.

바퀴가 돌아가고 있는 상태에서 모델을 바닥에서 들어올리지 마십시오. 모델이 켜져 있을 때(작동 스위치가 "ON" 으로 설정된 상태) 손가락, 머리카락 또는 풀린 옷이 바퀴 가까이 가지 않게 하십시오. 작동 후에는 차량에서 배터리를 빼십시오.



빈 배터리는 핸드헬드 트랜스미터와 차량에서 빼야 합니다. 핸드헬드 트랜스미터 아래쪽 나사를 풀고 배터리 커버를 열고 배터리를 빼십시오. 차량에서 먼저 배터리 홀더를 빼고 배터리를 빼십시오. 배터리 케이스나 홀더에 새 배터리를 넣을 때 배터리 극성을 정확하게 맞추십시오(배터리 칸에 표시). 작동 전에 배터리 케이스를 다시 닫아야 합니다.

## 배터리 안전 지침

배터리 교체는 반드시 성인이 해야 합니다. 사용자의 부주의로 발생할 수 있는 예상하지 못한 상황에 대해서는 제조업체에서 책임을 지지 않습니다. 또한, 항상 배터리 극성을 정확하게 따르십시오. 이 요구 사항을 따르지 않으면 손상과 배터리 방전이 발생할 수 있습니다. 배터리 내용물이 피부와 눈에 닿지 않게 하십시오. 부적절한 수리와 구조 변경(원래 부품 제거, 허가되지 않은 부품 사용, 전자 장치 변경 등)은 보증 권리를 무효화할 수 있고, 사용자 위험을 유발할 수 있습니다.

## 2. 차량에 대한 설명

고급 프린팅이 된 SIKU 금속 바디가 트랙터의 특징입니다. 기술적인 특징으로는 완전하게 작동하는 프론트 로더와 루프 및 라디에이터 그릴에 추가 헤드라이트가 있는 프로토타입 라이트가 있습니다.

차량 작동을 위해 필요한 배터리(AAA 유형 3개)는 제품 구성에 포함되어 있지 않습니다. 배터리 홀더에 배터리를 넣는 위치는 표시된 기호를 따르십시오. 배터리 홀더의 접촉부가 단락되면 안됩니다.

**참고:** 지시등이 빠르게 깜박이면 차량 배터리가 부족한 것입니다. 그러면 배터리를 교체해야 합니다.

## 3. 사용 준비

일회용 배터리를 충전하면 안됩니다. 충전식 배터리를 충전하려면 먼저 장난감에서 빼야 합니다. 새 것이든 사용하던 것이든, 유형이 서로 다른 배터리를 함께 사용하면 안됩니다.

## 리모컨 모듈

리모컨 모듈은 현재 과학적 이해를 바탕으로 그리고 올바르게 사용하면 인체에 손상을 주지 않는 2.4 GHz 무선 기술을 사용하여 작동합니다. 이 모듈은 법률이 허용하는 최대 전송 출력 미만입니다. 리모컨 모듈 작동을 위해 필요한 배터리(AA 유형 4개)는 제품 구성에 포함되어 있지 않습니다. 배터리 케이스에 배터리를 넣는 위치는 표시된 기호를 따르십시오. 리모컨 모듈의 접촉부가 단락되면 안됩니다. 사용되는 무선 시스템의 무결합성이 높기는 하지만, 공간 조건과 다른 무선 시스템으로 인한 무선 신호 품질의 저하 가능성을 완전히 배제할 수는 없습니다. 완벽하지 못한 무선 신호를 사용하면 작동 거리가 더 짧을 수 있습니다.

**참고:** 사용되는 무선 기술이 무선 리모컨 모듈 품목 #6708로 작동되는 SIKU**CONTROL32** 모델과 호환됩니다.

## 4. 시스템 시작

이 모델에 사용되는 무선 기술은 자동 연결에 사용됩니다. 리모컨 모듈과 모델은 자동으로 연결되고, 다른 SIKU**CONTROL32** 모델과 간섭을 일으키지 않습니다. 명확하게 하고 더 쉬운 작동을 위하여, 현재와 향후의 모델이 다음과 같이 서로 다른 3가지 레벨로 (Level) 할당됩니다:

- 레벨 **A:** 견인차/머신
- 레벨 **B:** 트레일러/세미 트레일러/도구
- 레벨 **C:** 정지 장비

이 세 가지 레벨(A, B, C로 표시)에 대한 LED 디스플레이를 리모컨 모듈에서 볼 수 있습니다. 리모컨이 모델과 연결되면 작동 중에 리모컨 모듈의 해당 레벨에 모델이 저장됩니다. 해당 버튼이 계속 켜져 있습니다.

새로 작동을 시작할 때마다 이 할당이 실행되면 사용자가 모델만을 사용하여 작동하는지 아니면 여러 사람이 여러 모델을 동시에 사용하는지 구분되어야 합니다.

자신이 하나 이상의 모델을 사용하여 작동하려면 단락 (a)의 정보를 따르십시오.

여러 사람이 여러 모델을 동시에 작동하려면 단락 (b)의 정보를 따르십시오.

### a) 1인 플레이어, 1개 모델

1. 모델을 켜십시오. 모델을 켜려면 차량 뒤쪽에 있는 ON/OFF 스위치를 OFF 위치에서 ON 위치로 옮기십시오. 모델이 깜박이면 작동 준비가 된 것입니다.

2. 빨간 버튼을 눌러 리모컨 모듈을 켜십시오. 빨간색으로 켜지면 리모컨 모듈이 작동하는 것입니다.

**참고:** 먼저 모델을 켜고 리모컨 모듈을 사용해야 합니다.

3. 이제 모델과 리모컨 모듈이 연결됩니다. 연결하는 데 5초까지 걸릴 수 있습니다.

4. 모델의 레벨 A 버튼(견인차의 경우)과 전조등 및 등이 계속 켜져 있으면 리모컨과 모델이 연결된 것입니다. 모델이 리모컨 모듈에 저장되고 작동 준비가 됩니다. 현재 작동 시퀀스 중에만 이 리모컨 모듈을 사용하여 작동할 수 있습니다.

5. 작동을 시작할 수 있습니다.

**참고:** 리모컨 모듈을 끄면(ON/OFF 버튼을 3-4초 누름) 모듈과의 연결이 끊어집니다. 그러면 내장 메모리에서 모델이 삭제됩니다. 다음에 시스템을 시작할 때 위에서 설명한 연결과 단계 1 시작을 다시 실행해야 합니다.

### b) 여러 플레이어, 여러 모델

여러 플레이어와 여러 모델을 사용하는 작동 시퀀스를 시작하려면 각 플레이어의 시스템을 먼저 시작해야 합니다. 리모컨 모듈이 각 플레이어의 모델만 인식하도록하려면 각 개인이 순서대로 따로 시스템을 시작해야 합니다. 시작 절차는 단락 (a)에서 설명한 순서와 동일합니다.

예: 한 방에서 네 사람이 네 대의 SIKU**CONTROL32** 모델(견인차)을 사용하여 함께 플레이하려는 경우. 모든 것이 순조롭게 진행되려면 시스템을 순차적으로 시작해야 합니다. 우선, 리모컨 모듈과 모델을 모두 꺼야 합니다. 이제 플레이어 1이 자신의 모델을 켜고 자신의 리모컨 모듈을 켭니다. 플레이어 1의 레벨 A LED가 켜지면 시스템이 작동하는 것입니다. 작동이 확인된 후에만 플레이어 2가 자신의 과정을 진행할 수 있습니다. 레벨 A LED가 켜지면 플레이어 3의 차례가 되고, 그 다음에 플레이어 4가 뒤따릅니다.

이 과정은 이 규칙을 엄격하게 따를 경우에만 순조롭게 진행됩니다.

### c) 모델 추가

제품에 포함된 무선 리모컨 모듈 품목 #6708을 사용하면 이 핸드헬드 트랜스미터를 포함하여 제공되는 SIKU**CONTROL32** 제품 영역의 서로 다른 모델을 수량 제한 없이 제어할 수 있습니다.

한두 개의 모델을 사용하여 시스템을 시작하고, 잠시 후에 모델을 하나 더 추가하려면, 리모컨 모듈이 이 모델을 찾아서 저장해야 합니다.

이미 사용하고 있는 리모컨과 모델이 켜져 있어야 합니다. 이제 추가하려는 모델의 작동 스위치를 OFF에서 ON으로 변경하면 모델의 지시등이 빠르게 깜박이기 시작합니다. 이것은 모델이 리모컨 모듈과 연결할 준비가 되었다는 신호입니다. 이 모델을 리모컨 모듈과 연결하려면 SCAN 버튼을 누르십시오. 성공적으로 연결되고 나면 모델이 해당 레벨에 할당되고 바로 사용할 수 있게 됩니다. SCAN 프로세스 중에 해당 레벨 버튼이 꺼집니다. 연결이 완료되면 다시 켜집니다. 지금까지 이 레벨에 저장된 모델은 없어지지 않고 백그라운드에 남아 있습니다. 해당 레벨 버튼을 누르면 한 레벨에 속하는 두 모델 사이에 전환할 수 있습니다.

예: 추가할 모델이 SIKU**CONTROL32** 모델이면, 모델이 켜지고 SCAN 버튼이 눌린 후에 리모컨 모델이 차량을 레벨 A나 B에 저장합니다. SCAN 프로세스 중에 앞서 켜진 레벨 A 또는 B 버튼이 꺼집니다. 모델과 리모컨 모델이 연결되면 해당 레벨 버튼이 다시 켜집니다.

새 차량이 시스템에 의해 자동으로 저장되고, 그러면 바로 운전할 수 있습니다. 마지막에 추가된 차량은 항상 작동하는 차량입니다. 동일 레벨에 저장된 차량 사이에 전환하려면 레벨 A 버튼을 한 번(모델이 세 개 이상이면 두 번 이상) 누르십시오. 이 버튼을 누를 때마다 저장된 다음 모델이 작동됩니다.

#### d) 메모리에서 모델 삭제하기

리모컨 모듈을 끄면 모듈의 내장 메모리에 저장된 모델이 삭제됩니다. 그러나 시스템은 단락 (a) 또는 (b)에서 모델을 다시 추가할 때 다시 시작됩니다. 작동 스위치를 사용하여 차량이 꺼지면 리모컨 모듈의 액티브 모델 목록에서 자동으로 삭제되고, 다른 리모컨 모듈에 추가될 수 있습니다. 모델이 사고로 꺼졌거나 배터리를 교체한 후에 다시 켜지면 모델이 단락 (c)의 절차에 따라 모듈에 다시 통합됩니다.

#### 5. 프런트 로더

이 고급 SIKU**CONTROL32** 모델은 전자 제어식 프런트 로더와 통합됩니다.

프런트 로더는 ON/OFF 스위치 좌우에 있는 두 개의 핸들을 사용하여 작동할 수 있습니다. 우측 핸들은 전체 로딩 암을 위아래로 이동시킵니다. 셔블은 좌측 핸들을 사용하여 티핑됩니다. 셔블은 핸들을 사용하여 프런트 로더에서 분리해야 합니다. 셔블을 분리할 수 있도록 셔블에는 스텝인플레이스 시스템이 있습니다.

#### 셔블 제거:

D 버튼을 사용하여 프런트 로더를 분리 위치로 이동시키십시오. 티핑바의 로딩 암에서 셔블을 살짝 당기십시오. 당길 때 티핑바의 레버를 엄지와 검지 사이에 잡으십시오.

#### 셔블 부착:

D 버튼을 사용하여 프런트 로더 홀더를 설치 위치로 이동시키십시오. 셔블을 로딩 암에 살짝 누르십시오. 티핑바의 레버를 엄지와 검지 사이에 잡고 셔블에 살짝 힘을 가하십시오.

또한, P 버튼을 사용하여 프런트 로더를 평행 모드로 변경할 수 있습니다. 이 모드에서는 연결된 장치가 항상 그라운드로 평행하게 이동되기 때문에 팔레트, 건조 더미, 돌 등을 쉽게 쌓을 수 있습니다. 이 모드에서는 연결된 장치의 티핑 기능이 작동하지 않습니다. P 버튼을 다시 누르면 이 모드가 비활성화됩니다.

#### 모델의 일반 기능

- 전진/후진 - 비례
- 좌회전/우회전 - 비례
- 프런트 로드 올리기 및 내리기 - 비례
- 셔블의 티핑 기능 - 비례
- 전자 제어식 후방 커플링 - 비례
- 전조등 및 미등(켜고 끌 수 있음)
- 좌우 지시등(따로 작동시킬 수 있음)
- 캡 루프의 만능 조명 (켜고 끌 수 있음)
- 전방 캡과 라디에이터 그릴의 투광 조명등 (켜고 끌 수 있음).
- '전조등' 버튼을 여러 번 누르면 투광 조명등이 꺼집니다.

#### 사양

정품	John Deere
제조업체	Tractor 7280R
모델	5278 mm
전장	2544 mm
전폭	3313 mm
전고	206 kW / 280 HP
출력	6
실린더	8984 cm³
용량	10910 kg
중량	

#### 모델

소재	금속 및 플라스틱 부품
치수	187 x 92 x 115 mm (프런트 로더 제외)
구동 유닛	드라이브 1개 및 서보모터 4개
에너지	AAA 배터리 3개
제어	2.4 GHz 무선 리모컨
중량	약 600 g
속도	약 0,2 m/s

#### 6. 유지 관리 및 청소

SIKU 제품용 먼지가 없는 마른 헝겊으로 닦고 관리하십시오.

장기적으로 이 모델의 디자인 관련 안전 레벨이 보장 되도록 성인이 정기적으로 모델에 손상이 있는지 육안 검사를 실시해야 합니다.

#### 7. 사용한 전기 장비 폐기

이 제품은 작동 수명이 끝난 후에 일반 가정용 쓰레기와 함께 폐기하면 안되고, 전기 전자 제품 재활용 센터에 맡겨야 합니다. 이 지침은 제품 기호로, 사용 설명서에 또는 포장에 표시되어 있습니다. 소재는 레이블에 표시된 대로 재활용 소재입니다. 사용한 제품을 재활용, 소재 폐품 처리 또는 다른 방식으로 재사용하는 방법으로 환경 보호에 기여할 수 있습니다. 재활용 센터는 해당 관청에 문의하십시오.

#### 8. 문제 해결

인터넷 사이트 [www.siku.de](http://www.siku.de)에서 직접 해결할 수 있는 오류 목록을 확인할 수 있습니다.

Sieper GmbH  
Schlittenbacher Str. 60  
58511 Lüdenscheid  
Germany

John Deere의 라이선스를 받아 제조



**Konformitätserklärung gemäß Richtlinie 1999/5/EG (R&TTE)**

Declaration of Conformity in accordance with the Directive 1999/5/EC (R&amp;TTE)

**(D)** Hiermit erklärt die Sieper GmbH, dass sich der Artikel #6777 in Übereinstimmung mit den grundlegenden Anforderungen und den anderen relevanten Vorschriften der Richtlinie 1999/5/EG befinden.

**(GB)** Sieper GmbH hereby declares that the item #6777 is conform to the basic requirements and other relevant provisions of Directive 1999/5/EC.

**(F)** La société Sieper GmbH déclare par la présente que les Articles #6810, #6820 et #6821 sont conformes aux exigences fondamentales et autres prescriptions pertinentes de la directive 1999/5/CE.

**(E)** Por la presente, Sieper GmbH declara que los artículos #6810, #6820 y #6821 son coherentes con los requisitos básicos y otras normas relevantes de la directiva 1999/5/CE.

**(NL)** Hiermee verklaart de Sieper GmbH dat de artikelen #6810, #6820 en #6821 zich in overeenstemming bevinden met de principiële eisen en de andere relevante voorschriften van de richtlijn 1999/5/EG.

**(I)** Con il presente Sieper GmbH dichiara che gli articoli #6810, #6820 e #6821 sono conformi ai requisiti fondamentali e alle altre disposizioni rilevanti della Direttiva 1999/5/CE.

**(TR)** Sieper GmbH şirketi, #6810, #6820 ve #6821 ürünlerini, 1999/5/AT yönetmeliğinin temel istemlerine ve diğer ilgili yönetmeliklere uygun olduklarını beyan eder.

**(S)** Härmed intygar företaget Sieper GmbH, att artiklarna #6810, #6820 och #6821 stämmer överens med grundläggande krav och andra relevanta föreskrifter i EU-direktivet 1999/5/EG.

**(FIN)** Sieper GmbH vakuuttaa täten, että tuotteet #6810, #6820 ja #6821 ovat direktiivin 1999/5/EY perusvaatimusten mukaiset ja vastaavat direktiivin muita tärkeitä määräyksiä.

**(P)** A Sieper GmbH declara por este meio que os artigos #6810, #6820 e #6821 cumprem os requisitos básicos e outras disposições aplicáveis fixadas pela Diretiva 1999/5/CE.

**(GR)** Δια του παρόντος η Sieper GmbH δηλώνει, ότι τα άρθρα #6810, #6820 και #6821 συμμορφώνονται με τις βασικές απαιτήσεις και τους λοιπούς σχετικούς κανονισμούς και τις οδηγίες 1999/5/EK.

**(DK)** Hermed erklærer Sieper GmbH at artiklerne nr. 6810, 6820 og 6821 er i overensstemmelse med de grundlæggende krav og andre relevante forskrifter i direktiv 1999/5/EF.

**(N)** Hermed erklærer Sieper GmbH at artiklene #6810, #6820 og #6821 er i overensstemmelse med de grunnleggende kravene og de andre relevante forskriftene i direktiv 1999/5/EU.

**(IS)** Hér með lýsir Sieper GmbH því yfir að vörur númer 6810, 6820 og 6821 eru í samræmi við helstu kröfur og önnur viðeigandi ákvæði í tilskipun 1999/5/EB.

**(LT)** Šiuo dokumentu „Sieper GmbH“ patvirtina, kad prekės #6810, #6820 ir #6821 atitinka direktyvos 1999/5/EB pagrindinius reikalavimus ir kitus susijusius nurodymus.

**(LV)** Ar šo Sieper GmbH apliecina, ka izstrādājumi ar artikulu #6810, #6820 un #6821 atbilst direktīvas 1999/5/EK galvenajām prasībām un pārējiem svarīgajiem noteikumiem.

**(EST)** Käesolevaga kinnitab Sieper GmbH, et artiklid #6810, #6820 ja #6821 vastavad direktiivi 1999/5/EÜ põhinõuetele ja muudele asjakohastele nõuetele.

**(PL)** Przesiębiorstwo Sieper GmbH, oświadczca, że artykuły #6810, #6820 i #6821 są zgodne z podstawowymi wymaganiami i innymi istotnymi przepisami Dyrektywy 1999/5/WE.

**(CZ)** Firma Sieper GmbH tímto prohlašuje, že výrobky #6810, #6820 a #6821 jsou ve shodě se základními požadavky a dalšími relevantními předpisy směrnice 1999/5/ES.

**(SK)** Firma Sieper GmbH týmto vyhlasuje, že sa výrobky #6810, #6820 un #6821 zhodujú so základnými požiadavkami a inými dôležitými predpismi Smernice 1999/5/EU.

**(HR)** Ovim putem poduzeće „Sieper“ GmbH izjavljuje da su proizvodi #6810, #6820 i #6821 u skladu s osnovnim zahtjevima i drugim relevantnim propisima Direktive 1999/5/EZ.

**(SLO)** Podjetje Sieper GmbH izjavlja, da so modeli 6810, 6820 in 6821 skladni z osnovnimi zahtevami in drugimi ustreznimi predpisi direktive 1999/5/ES.

**(H)** A Sieper GmbH ezúton kijelenti, hogy a #6810, #6820 és #6821 cikk-számú termék megfelel az 5/1999/EK irányelv alapvető követelményeinek és egyéb releváns előírásainak.

**(RO)** Sieper GmbH declară prin prezenta că articolele #6810, #6820 și #6821 îndeplinesc cerințele de bază și celelalte dispoziții relevante din Directiva 1999/5/CE.

**(BG)** С настоящото Sieper GmbH декларира, че артикули #6810, #6820 и #6821 са в съответствие с основните изисквания и другите важни разпоредби на Директива 1999/5/EO.

Unsere vollständige Konformitätserklärung finden Sie im Internet unter:  
Our complete declaration of conformity can be found online under:  
Vous trouverez notre déclaration complète de conformité sur Internet sous le lien suivant:

<http://www.siku.de/de/downloads.html>

Sieper GmbH  
Schlittenbacher Str. 60  
58511 Lüdenscheid  
Germany  
[www.siku.de](http://www.siku.de)

Zum Gebrauch in / For use in / A utiliser dans / Da usare in / Para uso en / Voor gebruik in / Tarkoitettu käyttöön Suomessa / Til brugg in / Til brug i / For bruk i / Para utilização em / Για χρήση στις χώρες Vedr. brugen i / Som brukes i / Til notkunari / Skirtas naudoti / Paredzēts lietošanai / Kasutuskoht / Do użycia w / K použítí v / Za uporabo v / Használható ehhez / Pentru utilizare în / За употреба в :

**(D)** **(GB)** **(F)** **(E)** **(NL)** **(I)** **(S)** **(FIN)** **(P)** **(GR)** **(DK)** **(N)** **(LT)** **(LV)** **(EST)**  
**(PL)** **(CZ)** **(SK)** **(HR)** **(SLO)** **(IS)** **(H)** **(RO)** **(BG)** **(B)** **(IRL)** **(L)** **(M)** **(A)** **(CH)**

# Gewährleistung

## 6777 John Deere 7R mit Frontlader

**(D)** Sollte dieser Artikel Funktionsstörungen aufweisen, wenden Sie sich bitte an den Fachhändler, bei dem Sie das Modell erworben haben. Sollten dann Reparaturen erforderlich sein, senden Sie das Produkt bitte unter Beilage des ausgefüllten und abgestempelten Garantiescheines sowie des Kaufbeleges und Angabe der aufgetretenen Probleme an die unten stehende Adresse.

**(GB)** Should this item show any operational fault, please contact the specialist retailer where you purchased this model from. Should any repair work be necessary, please return the product to the address below giving details of the fault you have found together with this Certificate of Guarantee correctly filled out and signed by your dealer together with the receipt of purchase.

**(F)** Si cet article présente un dysfonctionnement, veuillez contacter directement le revendeur chez lequel vous avez acheté le modèle réduit. Si certaines réparations s'avèrent nécessaires, veuillez envoyer le produit accompagné du certificat de garantie rempli et muni du cachet du revendeur, du justificatif d'achat et d'une brève indication des problèmes constatés à l'adresse ci-dessous.

Certificate of Guarantee · Garantie  
Garantía · Garantie · Certificaat garanzía

**(E)** Si este artículo mostrara algún fallo de funcionamiento, diríjase a su distribuidor especializado donde efectuó la compra. Si fuera necesaria alguna reparación, devuelva el producto a la siguiente dirección indicando los detalles del fallo junto a este Certificado de Garantía debidamente cumplimentado y sellado y el recibo de la compra.

**(NL)** Als dit product functiestoringen vertoont, neemt u contact op met de speciaalzaak waar u dit model hebt gekocht. Als er reparaties nodig zijn, dient u het product terug te sturen naar het onderstaande adres. Geef in detail aan wat het probleem is en stuur dit Garantiecertificaat correct invulend en ondertekend door uw dealer samen met het aankoopbewijs mee.

**(I)** Qualora il presente articolo presentasse difetti di funzionamento contattare il rivenditore presso cui è stato acquistato. Qualora si rendesse necessario delle riparazioni, inviare il prodotto all'indirizzo sotto indicato, indicando i dettagli dell'anomalia funzionale riscontrata, unitamente al Certificato di garanzia debitamente compilato e timbrato e firmato dal rivenditore e alla ricevuta di acquisto.

Kaufdatum · Date of Purchase · Date de l'achat · Fecha de compra · Aankoopdatum · Data di acquisto

Name · Name · Nom · Nombre · Naam · Nome

Straße · Street · Rue · Calle · Straat · Dirección · Via

PLZ / Ort / Land · City Code / Town / Country · Code postal / ville / pays · CP / población / país · Postcode / Plaats / Land · CAP / Località / Paese

Versandadresse · Delivery address · Adresse d'expédition  
Dirección de envío · Verzendadres · Indirizzo di spedizione

Händlerstempel · Dealer's Stamp · Cachet du revendeur · Sello del comerciante · Handelaarstempel · Timbro del rivenditore

Sieper GmbH  
Abt. Kundendienst  
Schlittenbacher Str. 60  
58511 Lüdenscheid  
Germany  
[www.siku.de](http://www.siku.de)

Datum / Unterschrift · Date / Signature · Fecha / firma · Datum / Handtekening · Data / firma

Garanti · Garantier · Takuu · Garantia · Εγγύηση · Garanti · garanti · Ábyrgð · Garantija · Garantija  
Garantii · Gwarancja · Záruka · Záruka · Jamstro · Garancija · Garancia · Garantie · Гаранция

## 6777 John Deere 7R mit Frontlader

**(TR)** Eğer bu üründe fonksiyon bozuklukları varsa, lütfen modeli aldığınız yetkili satıcıya başvurun.

**(S)** Vid eventuelle funktionsstörningar i denna artikel bör fackhandlaren, där modellen är inköpt, kontaktas.

**(FIN)** Jos tuotteen on toimintahäiriöitä, käännä mallin myyneen liikkeen puoleen.

**(P)** No caso de este produto apresentar falhas de radiofrequência dirija-se por favor ao estabelecimento comercial onde adquiriu a miniatura.

**(GR)** Σε περίπτωση, που το προϊόν αυτό παρουσιάζει δυσλειτουργίες απευθυνθείτε παρακαλώ στον εξειδικευμένο έμπορο, στον οποίο αγοράσατε το μοντέλο.

**(DK)** Hvis der er funktionsfejl på denne artikel, så kontakt den forhandler, hvor du har købt modellen.

**(N)** Skulle dette produktet vise funktionsfeil vennligst ta kontakt med din fagforhandler der du har kjøpt modellen.

**(IS)** Ef varan virkar ekki sem skyldi skal leita til söluaðilans sem varan var keypt af.

**(LT)** Jeigu šis gaminys turėtų veikimo trūkčių, kreipkitės į tą prekybą atstovą, iš kurio įsigijote šį modelį.

**(LV)** Ja izrādītos, ka šim izstrādājumam ir defekti, lūdzu, vērsieties pie tā specializētās tirdzniecības pārštāvja, no kura iegādājāties šo modeli.

**(EST)** Kui sellel tootel paks tekkima talitlushäireid, pöörduge palun edasi-müüja poole, kelle käest mudelsõiduki ostsite.

**(PL)** W razie stwierdzenia zakłóceń w działaniu tego produktu reklamację należy złożyć u sprzedawcy.

**(CZ)** Pokud by tento výrobek vykazoval poruchy funkce, obraťte se na prodejce, u něhož jste model zakoupili.

**(SK)** Ak by tento výrobok vykazoval funkčné poruchy, obráťte sa na špecializovaného predajcu, u ktorého ste zakúpili tento model.

**(HR)** Ako bi ovaj proizvod imao funkcionalnih smetnji, molimo Vas da se obratite specijaliziranom trgovcu kod kojeg ste kupili model.

**(SLO)** Če pri tem artiklu ugotovite funkcijske motnje, se obrnite na prodajalca, pri katerem ste model kupili.

**(H)** Amennyiben ez a termék működési zavart mutat, forduljon ahhoz a szakkereskedőhöz, akitől megvásárolta.

**(RO)** Dacă prezentul articol prezintă defecțiuni în funcționare, vă rugăm să vă adresați distribuitorului de la care ați achiziționat modelul.

**(BG)** Ако този артикул покаже функционални дефекти, обърнете се към дистрибутора, от който сте закупили модела.

Satın alma tarihi · Inköpsdatum · Ostupäivä · Data de compra · Ημερομηνία αγοράς · Købsdato · Kjøpsdato · Kaupdagur · Pirkimo data · Pirkuma datums · Ostukuupäev · Data zakupu · Datum koupě · Datum kúpy · Datum kupnje · Datum nakupa · A vásárlás dátuma · Data cumpărării · Дата на покупката

İsim · Namn · Nimi · Nome · Όνομα · Navn · Navn · Nafn · Pavadinimas · Nosaukums · Nimi · Nazwisko · Jméno · Meno · Ime · Ime · Név · Nume · Име

Sokak · Gatuaadress · Katu · Rua · Οδός · Gade · Vei / gate · Gata · Gatvė · Iela · Tanav · Ulica · Ulice · Ulica · Ulica · Utca · Strada · Улиця

Posta Kodu / Yer / Ülke · Postnr / land · Postinro / -toimipaikka · CP / Cidade / Pais · TK / τόπος / χώρα · Post-nr. / by / land · Postnr. / sted / land · Póstinúmer / staður / land · Pašto kodas / vieta / šalis · Pasta indeks / Vieta / Valsts · Sihtnumber / Linn / Maakond · Kod pocztowy / miejscowość / kraj · PSC / obec / země · PSC / Mesto / Krajina · Pošt. br. / Mjesto / Država · Poština številka / kraj / država · Irsz. / település / ország · Cod poștal / localitatea / țara · П.код / град / страна

Satıcı · Fackhandlaren stämpel · Liikkeen leima · Carimbo da loja · Σφραγίδα εμπόρου · Forhandlerstempel · Forhandlerstempel · Stimpillil söluaðila · Prekybos atstovo antspaudas · Pārdevēja zīmogs · Edasimüüja tempel · Stempel sprzedawcy · Razitko prodjce · Pečiatka predajcu · Otišak žiga trgovca · Žig trgovca · A kereskedő bélyegzője · Štampila comerciantului · Печат на търговеца

Tarih / Imza · Datum / underskrift · Päiväys / allekirjoitus · Data / Assinatura · Ημερομηνία / υπογραφή · Dato / underskrift · Dato / underskrift · Dagsetning / undirskrift · Data / Parašas · Datums / Paraksts · Kuupäev / allkiri · Data / podpis · Datum / podpis · Dátum / Podpis · Datum / Potpis · Datum / Podpis · Datum / aláírás · Data / semnătura · Дата / подпис